



COMUNE DI TOLLO



Medaglia d'argento al merito civile

Provincia di Chieti
Regione Abruzzo

Popolazione: 4130; altitudine: 100-150 m.s.l.m.; estensione territoriale: kmq. 14,88;

dist. dal mare: km 7 – montagna km 35; economia prevalente: agric. Comm. Turismo

MANUTENZIONE VIABILITA' COMUNALE

ELENCO PREZZI Progetto definitivo/esecutivo

Tollo, 16 APR 2018



Numero d'ordine	DESCRIZIONE DELL'ARTICOLO	Unità di misura	PREZZO UNITARIO
LAVORI A MISURA			
VIA DON MOROSINI			
Nr. 1	E.01.190.230.a PULIZIA DI STRADA (Pulizia di strada, mediante rimozione di materiale depositatosi) (diconsì Euro uno/45)	m ²	1,45
Nr. 2	E.01.190.80.a FRESATURA DI PAVIMENTAZIONI STRADALI DI CONGLOMERATO BITUMINOSO (Fresatura di pavimentazioni stradali di conglomerato bituminoso. Per spessori compresi fino ai 3 cm al m ² per ogni cm di spessore) (diconsì Euro uno/08)	m ² x cm	1,08
Nr. 3	E.01.210.20.r COMPENSO PER IL CONFERIMENTO DI MATERIA DI RISULTA PROVENIENTE DA DEMOLIZIONI PER RIFIUTI INERTI PRESSO IMPIANTI DI RECUPERO ED EVENTUALMENTE C/O LE DISCARICHE AUTORIZZATE (Compenso per il conferimento di materia di risulta proveniente da demolizioni per rifiuti inerti. C.E.R 17 03 02 - Miscela bituminose diverse da quelle di cui alla voce 17 03 01) (diconsì Euro diciotto/99)	t	18,99
Nr. 4	U.05.40.80.a CONGLOMERATO BITUMINOSO PER STRATO DI USURA (TAPPETINO), COSTITUITO DA UNA MISCELA DI PIETRISCHETTI E BITUME TRADIZIONALE (Conglomerato bituminoso per strato di usura (tappetino), costituito da una miscela di pietrischetti e graniglie aventi per.....one per la stesa ed onere per dare il lavoro finito: strato di usura in conglomerato bituminoso tradizionale, spessore 3 cm) (diconsì Euro sei/13)	m ²	6,13
Nr. 5	U.05.40.80.b CONGLOMERATO BITUMINOSO PER STRATO DI USURA (TAPPETINO), COSTITUITO DA UNA MISCELA DI PIETRISCHETTI E BITUME TRADIZIONALE (Conglomerato bituminoso per strato di usura (tappetino), costituito da una miscela di pietrischetti e graniglie aventi per.....l C. S. d'A.; compresa ogni predisposizione per la stesa ed onere per dare il lavoro finito: per ogni cm in più di spessore) (diconsì Euro uno/73)	m ²	1,73
Nr. 6	U.05.100.530.a SEGNALETICA ORIZZONTALE CON VERNICE RIFRANGENTE COSTITUITA DA STRISCE DI ARRESTO, PASSI PEDONALI, ZEBRATURE (Segnaletica orizzontale, a norma UNI EN 1436/98, costituita da strisce di arresto, passi pedonali, zebature eseguite medi.....preso ogni onere per il tracciamento e la fornitura del materiale: Per nuovo impianto, vernice in quantità pari a 1,3 kg/m ²) (diconsì Euro cinque/82)	m ²	5,82
	----- ----- ----- ----- -----		



COMUNE DI TOLLO

Medaglia d'argento al merito civile



Provincia di Chieti
Regione Abruzzo

Popolazione: 4130; altitudine: 100-150 m.s.l.m.; estensione territoriale: kmq. 14,88;

dist. dal mare: km 7 – montagna km 35; economia prevalente: agric. Comm. Turismo

MANUTENZIONE VIABILITA' COMUNALE

COMPUTO METRICO ESTIMATIVO Progetto definitivo/esecutivo

Tollo,

16/04/2018



Numero d'ordine	INDICAZIONE DEI LAVORI E DELLE SOMMINISTRAZIONI	DIMENSIONI				Quantità	IMPORTI	
		par.ug.	lung.	larg.	H/peso		Unitario	Totale
	VIA DON MOROSINI							
Nr. 1	E.01.190.230.a PULIZIA DI STRADA (Pulizia di strada, mediante rimozione di materiale depositatosi) NITTOLO/MESCHINI (*H/peso = 2*273,143) Sommano m ²			1,50	546,286	819,429	1,45	1.188,17
Nr. 2	E.01.190.80.a FRESATURA DI PAVIMENTAZIONI STRADALI DI CONGLOMERATO BITUMINOSO (Fresatura di pavimentazioni stradali di conglomerato bituminoso. Per spessori compresi fino ai 3 cm al m ² per ogni cm di spessore) confine nord D'Eusanio Carrozzeria (*lung. = 30,80-25,70) antistante D'Eusanio Carrozzeria (*lung. = 45,20-41,10) (*lung. = 68,00-62,00) (*par.ug. = 0,50*3) (*lung. = 117,00-82,00) (*par.ug. = 0,50*3) (*lung. = 145,00-132,00) antistanteCarabinieri antistanteMulino incrocio x Ortona Sommano m ² x cm	3,00 3,00 3,00 1,50 1,50 2,00 2,00 2,00	5,10 4,10 6,00 35,00 13,00 9,60 13,00 197,00	7,00 7,00 7,20 7,20 7,50 2,50		1.444,200	1,08	1.559,74
Nr. 3	E.01.210.20.r COMPENSO PER IL CONFERIMENTO DI MATERIA DI RISULTA PROVENIENTE DA DEMOLIZIONI PER RIFIUTI INERTI PRESSO IMPIANTI DI RECUPERO ED EVENTUALMENTE C/O LE DISCARICHE AUTORIZZATE (Compenso per il conferimento di materia di risulta proveniente da demolizioni per rifiuti inerti. C.E.R 17 03 02 - Miscela bituminose diverse da quelle di cui alla voce 17 03 01) confine nord D'Eusanio Carrozzeria (*lung. = 30,80-25,70) antistante D'Eusanio Carrozzeria (*lung. = 45,20-41,10) (*lung. = 68,00-62,00) (*lung. = 117,00-82,00) (*larg. = 7,20/2) (*lung. = 145,00-132,00) (*larg. = 7,20/2) antistanteCarabinieri antistanteMulino incrocio x Ortona Sommano t	1,80 1,80 1,80 1,80 1,80 1,80 1,80 1,80	5,10 4,10 6,00 35,00 13,00 9,60 13,00 197,00	7,00 7,00 7,20 3,60 3,60 7,50 2,50	0,030 0,030 0,030 0,030 0,030 0,020 0,020 0,020	25,996	18,99	493,66
Nr. 4	U.05.40.80.a CONGLOMERATO BITUMINOSO PER STRATO DI USURA (TAPPETINO), COSTITUITO DA UNA MISCELA DI PIETRISCHETTI E BITUME TRADIZIONALE (Conglomerato bituminoso per strato di usura (tappetino), costituito da una miscela di pietrischetti e graniglie aventi per.....one per la stesa ed onere per dare il lavoro finito: strato di usura in conglomerato bituminoso tradizionale, spessore 3 cm) DA VIA MESCHINI a VIA NITTOLO 0.00/41,70 (*larg. = (6,90+7,10)/2) 41.70/65.30 (*lung. = 65,30-41,70) 65.30/97.10 (*lung. = 97,10-65,30) (*larg. = (7,10+7,25)/2) 97.10/112.90 (*lung. = 112,90-97,10) 112.90/133.60 (*lung. = 133,60-112,90) (*larg.		41,70 23,60 31,80 15,80	7,00 7,10 7,18 7,25				
	A RIPORTARE							3.241,57

Numero d'ordine	INDICAZIONE DEI LAVORI E DELLE SOMMINISTRAZIONI	DIMENSIONI				Quantità	IMPORTI		
		par.ug.	lung.	larg.	H/peso		Unitario	Totale	
	RIPORTO							3.241,57	
	= (7,20+7,40)/2 133.60/153.50 (*lung. = 153,5-133,60) 153.50/177.00 - VIA NITTOLO compreso (*lung. = 177,00-153,50) (*larg. = (7,40+7,30)/2) da via NITTOLO verso TOLLO - tratto A (*larg. = (7,30+6,30)/2) tratto B (*larg. = (6,30+5,90)/2) tratto C (*larg. = (5,90+7,50)/2) tratto D (*larg. = (7,30+7,50)/2) tratto E tratto F tratto G (*larg. = (7,20+7,40)/2) tratto H allargamento incrocio per Ortona Sommano m ²		20,70 19,90 23,50 15,00 21,70 31,00 36,20 27,50 17,70 28,10 41,50 10,00	7,30 7,40 7,35 6,80 6,10 6,70 7,40 7,30 7,20 7,30 7,40 9,00			2.913,799	6,13	17.861,59
Nr. 5	U.05.40.80.b CONGLOMERATO BITUMINOSO PER STRATO DI USURA (TAPPETINO), COSTITUITO DA UNA MISCELA DI PIETRISCHETTI E BITUME TRADIZIONALE (Conglomerato bituminoso per strato di usura (tappetino), costituito da una miscela di pietrischetti e graniglie aventi per....I C. S. d'A.; compresa ogni predisposizione per la stesa ed onere per dare il lavoro finito: per ogni cm in più di spessore) confine nord D'Eusanio Carrozeria (*lung. = 30,80-25,70) antistante D'Eusanio Carrozeria (*lung. = 45,20-41,10) (*lung. = 68,00-62,00) (*lung. = 117,00-82,00) (*larg. = 7,20/2) (*lung. = 145,00-132,00) (*larg. = 7,20/2) antistante Carabinieri antistante Mulino incrocio x Ortona Sommano m ²	3,00 3,00 3,00 3,00 2,00 2,00 2,00	5,10 4,10 6,00 35,00 13,00 9,60 13,00 197,00	7,00 7,00 7,20 3,60 3,60 7,50 2,50			1.444,200	1,73	2.498,47
Nr. 6	U.05.100.530.a SEGNALETICA ORIZZONTALE CON VERNICE RIFRANGENTE COSTITUITA DA STRISCE DI ARRESTO, PASSI PEDONALI, ZEBBRATURE (Segnaletica orizzontale, a norma UNI EN 1436/98, costituita da strisce di arresto, passi pedonali, zebbrature eseguite medi....preso ogni onere per il tracciamento e la fornitura del materiale: Per nuovo impianto, vernice in quantità pari a 1,3 kg/m ²) VIA DON MOROSINI (*par.ug. = 7*4) VIA PRINCIPE DI PIEMONTE Sommano m ²	28,00 14,00	3,00 3,00	0,50 0,50			63,000	5,82	366,66
Nr. 7	VIA NAZARIO SAURO E.01.190.80.a FRESATURA DI PAVIMENTAZIONI STRADALI DI CONGLOMERATO BITUMINOSO (Fresatura di pavimentazioni stradali di conglomerato bituminoso. Per spessori compresi fino ai 3 cm al m ² per ogni cm di spessore) incrocio via Mazzini (*larg. = (10,30+18,90)/2) a detrarre (*larg. = (0,75+4,92)/2) (*lung. = (9,25*6,50)/2) (*lung. = (11,33*6,07)/2)	3,00 -3,00 -3,00 -3,00	26,80 11,20 30,06 34,39	14,60 2,84					
	A RIPORTARE								23.968,29

Numero d'ordine	INDICAZIONE DEI LAVORI E DELLE SOMMINISTRAZIONI	DIMENSIONI				Quantità	IMPORTI	
		par.ug.	lung.	larg.	H/peso		Unitario	Totale
	RIPORTO							23.968,29
Nr. 8	fronte lombardi Sommano m ² x cm E.01.190.80.b FRESATURA DI PAVIMENTAZIONI STRADALI DI CONGLOMERATO BITUMINOSO (Sovrapprezzo per spessori superiori per ogni cm di spessore in più) incrocio via Mazzini (*larg. = (10,30+18,90)/2) a detrarre (*larg. = (0,75+4,92)/2) (*lung. = (9,25*6,50)/2) (*lung. = (11,33*6,07)/2) fronte lombardi Sommano m ² x cm	3,00 2,00 -2,00 -2,00 2,00	21,00 26,80 11,20 30,06 21,00	1,50 14,60 2,84 34,39 1,50		979,566	1,08	1.057,93
Nr. 9	E.01.210.20.r COMPENSO PER IL CONFERIMENTO DI MATERIA DI RISULTA PROVENIENTE DA DEMOLIZIONI PER RIFIUTI INERTI PRESSO IMPIANTI DI RECUPERO ED EVENTUALMENTE C/O LE DISCARICHE AUTORIZZATE (Compenso per il conferimento di materia di risulta proveniente da demolizioni per rifiuti inerti. C.E.R 17 03 02 - Miscele bituminose diverse da quelle di cui alla voce 17 03 01) incrocio via Mazzini (*larg. = (10,30+18,90)/2) a detrarre (*larg. = (0,75+4,92)/2) (*lung. = (9,25*6,50)/2) (*lung. = (11,33*6,07)/2) fronte Lombardi Sommano t	1,80 -1,80 -1,80 -1,80 1,80	26,80 11,20 30,06 34,39 21,00	14,60 2,84 0,050 0,050 1,50	0,050 0,050 0,050 0,050 0,050	653,044	0,57	372,24
Nr. 10	U.05.40.70.a CONGLOMERATO BITUMINOSO PER STRATO DI COLLEGAMENTO (BINDER) COSTITUITO DA MISCELA DI AGGREGATI E BITUME MODIFICATO (Conglomerato bituminoso per strato di collegamento (binder) costituito da miscela di aggregati e bitume modificato, con po.....one per la stesa ed onere per dare il lavoro finito Strato di collegamento (binder) in conglomerato bituminosotradizionale) incrocio via Mazzini (*larg. = (10,30+18,90)/2) a detrarre (*larg. = (0,75+4,92)/2) (*lung. = (9,25*6,50)/2) (*lung. = (11,33*6,07)/2) fronte Lombardi Sommano m ² x cm	5,00 -5,00 -5,00 -5,00 5,00	26,80 11,20 30,06 34,39 21,00	14,60 2,84 0,050 0,050 1,50		29,387	18,99	558,06
Nr. 11	U.05.40.80.a CONGLOMERATO BITUMINOSO PER STRATO DI USURA (TAPPETINO), COSTITUITO DA UNA MISCELA DI PIETRISCHETTI E BITUME TRADIZIONALE (Conglomerato bituminoso per strato di usura (tappetino), costituito da una miscela di pietrischetti e graniglie aventi per.....one per la stesa ed onere per dare il lavoro finito: strato di usura in conglomerato bituminoso tradizionale, spessore 3 cm) incrocio via Mazzini (*larg. = (10,30+18,90)/2) a detrarre (*larg. = (0,75+4,92)/2) (*lung. = (9,25*6,50)/2) (*lung. = (11,33*6,07)/2)	5,00 -5,00 -5,00 -5,00	26,80 11,20 30,06 34,39	14,60 2,84		1.632,610	1,36	2.220,35
	A RIPORTARE							28.176,87

Numero d'ordine	INDICAZIONE DEI LAVORI E DELLE SOMMINISTRAZIONI	DIMENSIONI				Quantità	IMPORTI	
		par.ug.	lung.	larg.	H/peso		Unitario	Totale
	RIPORTO							28.176,87
	fronte Lombardi (*lung. = 48,00-9,20)		21,00	1,50				
			38,80	7,60				
		0,50	9,20	7,60				
		11,05						
		63,96						
		41,09						
		72,90						
		42,77						
		35,12						
		82,07						
		83,05						
		78,70						
	Sommano m ²					1.167,072	6,13	7.154,15
	VIALE PRINCIPE DI PIEMONTE							
Nr. 12	E.01.190.80.a FRESATURA DI PAVIMENTAZIONI STRADALI DI CONGLOMERATO BITUMINOSO (Fresatura di pavimentazioni stradali di conglomerato bituminoso. Per spessori compresi fino ai 3 cm al m ² per ogni cm di spessore) CASSERO X BINDER fronte palazzo Felizzi (*lung. = 152,00-146,40)	3,00	5,60	6,28				
	(*lung. = 125,60-19,50)	3,00	106,10	2,00				
	(*lung. = 122,40-40,20)	3,00	82,20	1,50				
	(*lung. = 33,50-6,20)	3,00	27,30	1,50				
	CASSERO X TAPPETINO innesto via Garibaldi (*lung. = (6,10+10,20)/2)	3,00	8,15	6,25				
	innesto via santa Marina (*larg. = (7,40+8,10)/2)	3,00	8,10	7,20	0,500			
	(*larg. = (7,40+8,10)/2)	3,00	19,50	7,75				
	(*lung. = 40,20-19,50) (*larg. = (7,40+7,25)/2)	3,00	20,70	7,33				
	(*lung. = 79,20-40,20) (*larg. = (7,25+6,95)/2)	3,00	39,00	7,10				
	(*lung. = 94,70-79,20) (*larg. = (6,95+6,80)/2)	3,00	15,50	6,88				
	(*lung. = 125,60-94,70) (*larg. = (6,80+6,50)/2)	3,00	30,90	6,65				
	(*lung. = 159,30-125,60)	3,00	33,70	6,50				
	Sommano m ² x cm					4.807,940	1,08	5.192,58
Nr. 13	E.01.190.80.b FRESATURA DI PAVIMENTAZIONI STRADALI DI CONGLOMERATO BITUMINOSO (Sovrapprezzo per spessori superiori per ogni cm di spessore in più) CASSERO X BINDER fronte palazzo Felizzi (*lung. = 152,00-146,40)	2,00	5,60	6,28				
	(*lung. = 125,60-19,50)	2,00	106,10	2,00				
	(*lung. = 122,40-40,20)	2,00	82,20	1,50				
	(*lung. = 33,50-6,20)	2,00	27,30	1,50				
	Sommano m ² x cm					823,236	0,57	469,24
Nr. 14	E.01.210.20.r COMPENSO PER IL CONFERIMENTO DI MATERIA DI RISULTA PROVENIENTE DA DEMOLIZIONI PER RIFIUTI INERTI PRESSO IMPIANTI DI RECUPERO ED EVENTUALMENTE C/O LE DISCARICHE AUTORIZZATE (Compenso per il conferimento di materia di risulta proveniente da demolizioni per rifiuti inerti. C.E.R 17 03 02 - Miscela bituminose diverse da quelle di cui alla voce 17 03 01) fronte palazzo Felizzi (*lung. =							
	A RIPORTARE							40.992,84

Numero d'ordine	INDICAZIONE DEI LAVORI E DELLE SOMMINISTRAZIONI	DIMENSIONI				Quantità	IMPORTI					
		par.ug.	lung.	larg.	H/peso		Unitario	Totale				
	RIPORTO							40.992,84				
Nr. 15	152,00-146,40	1,80	5,60	6,28	0,050	111,126	18,99	2.110,28				
	(*lung. = 125,60-19,50)	1,80	106,10	2,00	0,050							
	(*lung. = 122,40-40,20)	1,80	82,20	1,50	0,050							
	(*lung. = 33,50-6,20)	1,80	27,30	1,50	0,050							
	innesto via Garibaldi (*lung. = (6,10+10,20)/2)	1,80	8,15	6,25	0,030							
	innesto via santa Marina (*lung. = (8,10*7,20)/2)	1,80	29,16	7,20	0,030							
	(*larg. = (7,40+8,10)/2)	1,80	19,50	7,75	0,030							
	(*lung. = 40,20-19,50) (*larg. = (7,40+7,25)/2)	1,80	20,70	7,33	0,030							
	(*lung. = 79,20-40,20) (*larg. = (7,25+6,95)/2)	1,80	39,00	7,10	0,030							
	(*lung. = 94,70-79,20) (*larg. = (6,95+6,80)/2)	1,80	15,50	6,88	0,030							
	(*lung. = 125,60-94,70) (*larg. = (6,80+6,50)/2)	1,80	30,90	6,65	0,030							
	(*lung. = 159,30-125,60)	1,80	33,70	6,50	0,030							
	Sommano t											
		U.05.40.70.a CONGLOMERATO BITUMINOSO PER STRATO DI COLLEGAMENTO (BINDER) COSTITUITO DA MISCELA DI AGGREGATI E BITUME MODIFICATO (Conglomerato bituminoso per strato di collegamento (binder) costituito da miscela di aggregati e bitume modificato, con po.....one per la stesa ed onere per dare il lavoro finito Strato di collegamento (binder) in conglomerato bituminosotradizionale) CASSERO X BINDER fronte palazzo Felizzi (*lung. = 152,00-146,40)	5,00	5,60	6,28					2.058,090	1,36	2.799,00
		(*lung. = 125,60-19,50)	5,00	106,10	2,00							
	(*lung. = 122,40-40,20)	5,00	82,20	1,50								
	(*lung. = 33,50-6,20)	5,00	27,30	1,50								
Sommano m² x cm												
Nr. 16	U.05.40.80.a CONGLOMERATO BITUMINOSO PER STRATO DI USURA (TAPPETINO), COSTITUITO DA UNA MISCELA DI PIETRISCHETTI E BITUME TRADIZIONALE (Conglomerato bituminoso per strato di usura (tappetino), costituito da una miscela di pietrischetti e graniglie aventi per.....one per la stesa ed onere per dare il lavoro finito: strato di usura in conglomerato bituminoso tradizionale, spessore 3 cm)					0,500	6,13	7.301,01				
	innesto via Garibaldi (*lung. = (6,10+10,20)/2)		8,15	6,25								
	innesto via santa Marina		8,10	7,20								
	(*larg. = (7,40+8,10)/2)		19,50	7,75								
	(*lung. = 40,20-19,50) (*larg. = (7,40+7,25)/2)		20,70	7,33								
	(*lung. = 79,20-40,20) (*larg. = (7,25+6,95)/2)		39,00	7,10								
	(*lung. = 94,70-79,20) (*larg. = (6,95+6,80)/2)		15,50	6,88								
	(*lung. = 125,60-94,70) (*larg. = (6,80+6,50)/2)		30,90	6,65								
	(*lung. = 159,30-125,60)		33,70	6,50								
	Sommano m²											
		VIAGARIBALDI										
	Nr. 17	E.01.190.80.a FRESATURA DI PAVIMENTAZIONI STRADALI DI CONGLOMERATO BITUMINOSO (Fresatura di pavimentazioni stradali di conglomerato bituminoso. Per spessori compresi fino ai 3 cm al m² per ogni cm di spessore) fronte eredi Di Pillo Rocco/Ciccotelli	3,00	8,50	2,00							
		A RIPORTARE										53.203,13

Numero d'ordine	INDICAZIONE DEI LAVORI E DELLE SOMMINISTRAZIONI	DIMENSIONI				Quantità	IMPORTI	
		par.ug.	lung.	larg.	H/peso		Unitario	Totale
	RIPORTO							53.203,13
		3,00	16,10	2,00				
	fronte Civitaresse/Palombaro	3,00	22,60	1,50				
	fronte Minore Tommaso	3,00	8,00	2,50				
	ingresso Cantina Tollo	3,00	16,00	1,50				
	fronte Mazzone Tommaso	3,00	12,50	3,00				
	fronte GINOBAR	3,00	9,80	4,20				
	(*larg. = 8,60/2)	3,00	14,00	4,30				
	(*lung. = 35,00-14,00) (*larg. = (11,50+8,80)/2*0,50)	3,00	21,00	5,08				
	(*larg. = 11,50*0,50)	3,00	26,60	5,75				
	Sommano m ² x cm					1.576,770	1,08	1.702,91
Nr. 18	E.01.190.80.b FRESATURA DI PAVIMENTAZIONI STRADALI DI CONGLOMERATO BITUMINOSO (Sovrapprezzo per spessori superiori per ogni cm di spessore in più)							
	fronte eredi Di Pillo Rocco/Ciccotelli	2,00	8,50	2,00				
		2,00	16,10	2,00				
	fronte Civitaresse/Palombaro	2,00	22,60	1,50				
	fronte Minore Tommaso	2,00	8,00	2,50				
	ingresso Cantina Tollo	2,00	16,00	1,50				
	fronte Mazzone Tommaso	2,00	12,50	3,00				
	Sommano m ² x cm					329,200	0,57	187,64
Nr. 19	E.01.210.20.r COMPENSO PER IL CONFERIMENTO DI MATERIA DI RISULTA PROVENIENTE DA DEMOLIZIONI PER RIFIUTI INERTI PRESSO IMPIANTI DI RECUPERO ED EVENTUALMENTE C/O LE DISCARICHE AUTORIZZATE (Compenso per il conferimento di materia di risulta proveniente da demolizioni per rifiuti inerti. C.E.R 17 03 02 - Miscela bituminosa diverse da quelle di cui alla voce 17 03 01)							
	fronte eredi Di Pillo Rocco/Ciccotelli	1,80	8,50	2,00	0,050			
		1,80	16,10	2,00	0,050			
	fronte Civitaresse/Palombaro	1,80	22,60	1,50	0,050			
	fronte Minore Tommaso	1,80	8,00	2,50	0,050			
	ingresso Cantina Tollo	1,80	16,00	1,50	0,050			
	fronte Mazzone Tommaso	1,80	12,50	3,00	0,050			
	fronte GINOBAR	1,80	9,80	4,20	0,030			
	(*larg. = 8,60/2)	1,80	14,00	4,30	0,030			
	(*lung. = 35,00-14,00) (*larg. = (11,50+8,80)/2*0,50)	1,80	21,00	5,08	0,030			
	(*larg. = 11,50*0,50)	1,80	26,60	5,75	0,030			
	Sommano t					34,308	18,99	651,51
Nr. 20	U.05.40.70.a CONGLOMERATO BITUMINOSO PER STRATO DI COLLEGAMENTO (BINDER) COSTITUITO DA MISCELA DI AGGREGATI E BITUME MODIFICATO (Conglomerato bituminoso per strato di collegamento (binder) costituito da miscela di aggregati e bitume modificato, con po.....one per la stesa ed onere per dare il lavoro finito Strato di collegamento (binder) in conglomerato bituminosotradizionale)							
	fronte eredi Di Pillo Rocco/Ciccotelli	5,00	8,50	2,00				
		5,00	16,10	2,00				
	fronte Civitaresse/Palombaro	5,00	22,60	1,50				
	fronte Minore Tommaso	5,00	8,00	2,50				
	ingresso Cantina Tollo	5,00	16,00	1,50				
	fronte Mazzone Tommaso	5,00	12,50	3,00				
	A RIPORTARE							55.745,19

Numero d'ordine	INDICAZIONE DEI LAVORI E DELLE SOMMINISTRAZIONI	DIMENSIONI				Quantità	IMPORTI	
		par.ug.	lung.	larg.	H/peso		Unitario	Totale
	R I P O R T O							55.745,19
	Sommano m ² x cm					823,000	1,36	1.119,28
Nr. 21	E.01.190.220.a RIMOZIONE/RIMMISSIONE CHIUSINI (Rimozione e rimissione in opera di chiusini e griglie in ghisa, compreso: maneggiatura, opere murarie e quanto occorre per uno spostamento di quota non superiore a cm 8.)	1,00 1,00 1,00			75,000 40,000 20,773			
	Sommano kg					135,773	4,08	553,95
Nr. 22	U.05.40.80.a CONGLOMERATO BITUMINOSO PER STRATO DI USURA (TAPPETINO), COSTITUITO DA UNA MISCELA DI PIETRISCHETTI E BITUME TRADIZIONALE (Conglomerato bituminoso per strato di usura (tappetino), costituito da una miscela di pietrischetti e graniglie aventi per.....one per la stesa ed onere per dare il lavoro finito: strato di usura in conglomerato bituminoso tradizionale, spessore 3 cm) (*larg. = 1,00/2) (*larg. = (9,30+10,20)/2)	141,77 144,67 42,63 37,95 25,70	7,00 15,70	0,50 9,75				
	(*lung. = 52,40-23,80)		23,80 28,60 28,80 9,80	8,40 8,30 8,30 8,35				
	(*larg. = (8,40+8,80)/2) (*lung. = 35,00-14,00) (*larg. = (8,80+11,50)/2)		14,00 21,00	8,60 10,15				
	a detrarre rotonda (*lung. = 1,80*1,80*3,14) Sommano m ²	79,27 214,20 102,98 93,54 11,82 12,51 -1,00	10,17			2.145,165	6,13	13.149,86
	OPERE DI LABORATORIO							
Nr. 23	E.01.210.05.a CAMPIONAMENTO ED ANALISI DI RIFIUTI SIA ALLO STATO LIQUIDO CHE SOLIDO (Campionamento ed analisi di rifiuti sia allo stato liquido che solido, con rilascio di certificazione da parte di laboratorio autorizzato indicante il codice CER e la relativa classificazione ai fini dello smaltimento.)	1,00						
	Sommano cad					1,000	480,30	480,30
	COSTI SICUREZZA SPECIALE							
	L'importo totale è pari a Euro 71.048,58 (diconsi Euro settantunomila quarantotto/58) ----- -----							
	A R I P O R T A R E							71.048,58



RIEPILOGO

VIA DON MOROSINI	23.968,29	33,735%
VIA NAZARIO SAURO	11.362,73	15,993%
VIALE PRINCIPE DI PIEMONTE	17.872,11	25,155%
VIA GARIBALDI	17.365,15	24,441%
OPERE DI LABORATORIO	480,30	0,676%
COSTI SICUREZZA SPECIALE	0,00	0,000%
TOTALE	71.048,58	





COMUNE DI TOLLO



Medaglia d'argento al merito civile

Provincia di Chieti
Regione Abruzzo

Popolazione: 4130; altitudine: 100-150 m.s.l.m.; estensione territoriale: kmq. 14,88;

dist. dal mare: km 7 – montagna km 35; economia prevalente: agric. Comm. Turismo

ASSESSORATO ai LL.PP.

MANUTENZIONE VIABILITA' COMUNALE

Progetto definitivo/esecutivo

Tavola n.

ALLEGATO A COMPUTO METRICO ESTIMATIVO
CALCOLO AREE TRIANGOLI

Tollo,

16 APR 2018.

geom. Massimo CAVUTO



VIA NAZARIO SAURO

triangolo	L1 3,00	L2 4,00	L3 5,00	36,00	MQ 6
1	0,00	0,00	0,00	0,00	0,00
2	0,00	0,00	0,00	0,00	0,00
3	0,00	0,00	0,00	0,00	0,00
4	0,00	0,00	0,00	0,00	0,00
5	0,00	0,00	0,00	0,00	0,00
6	0,00	0,00	0,00	0,00	0,00
7	0,00	0,00	0,00	0,00	0,00
8	0,00	0,00	0,00	0,00	0,00
9	0,00	0,00	0,00	0,00	0,00
10	11,90	13,70	2,50	122,11	11,05
11	13,70	9,40	15,70	4091,46	63,96
12	9,40	18,30	11,00	1688,03	41,09
13	18,30	9,60	15,20	5314,62	72,90
14	9,00	9,60	12,20	1829,27	42,77
15	12,20	8,40	19,20	1233,50	35,12
16	19,20	11,70	14,10	6735,96	82,07
17	14,20	11,70	18,20	6897,30	83,05
18	18,20	19,30	8,70	6193,76	78,70

510,72



VIA GARIBALDI

	L1	L2	L3		MQ
golo	3,00	4,00	5,00	36,00	6
	0,00	0,00	0,00	0,00	0,00
	0,00	0,00	0,00	0,00	0,00
	10,20	29,70	27,80	20099,87	141,77
	29,70	10,50	35,00	20929,44	144,67
	10,20	10,50	9,20	1817,03	42,63
	9,30	9,20	9,60	1440,36	37,95
	9,60	6,20	8,40	660,36	25,70
	0,00	0,00	0,00	0,00	0,00
	0,00	0,00	0,00	0,00	0,00
	0,00	0,00	0,00	0,00	0,00
	0,00	0,00	0,00	0,00	0,00
	0,00	0,00	0,00	0,00	0,00
	0,00	0,00	0,00	0,00	0,00
	11,50	20,30	14,20	6284,52	79,27
	26,60	20,30	21,50	45883,68	214,20
	13,10	21,50	15,80	10605,12	102,98
	15,80	12,60	16,50	8749,66	93,54
	4,70	12,60	8,50	139,63	11,82
	8,50	3,30	7,60	156,44	12,51
	0,00	0,00	0,00	0,00	0,00

907,04



Comune di **COMUNE di TOLLO**
Provincia di CHIETI

CAPITOLATO SPECIALE D'APPALTO
(LAVORI A MISURA)

OGGETTO:

MANUTENZIONE VIABILITA' COMUNALE

COMMITTENTE:

COMUNE di TOLLO

QUADRO ECONOMICO DI SPESA

	Importi in Euro
A) LAVORI	
A.1) IMPORTO DEI LAVORI	71.048,58
1) COSTI DELLA SICUREZZA NON SEGGETTI A RIBASSO	1.255,81
A.2) IMPORTO COMPLESSIVO DEI LAVORI	72.304,39
B) SOMME A DISPOSIZIONE DELLA STAZIONE APPALTANTE	
B.1) LAVORI IN ECONOMIA esclusi dall'appalto	
B.2) IMPREVISTI	1.180,70
B.3) ACQUISIZIONI AREE O IMMOBILI E INDENNIZZI	
B.4) SPESE TECNICHE PER PROGETTAZIONE, DIREZIONE LAVORI, COORDINAMENTO SICUREZZA, INCENTIVI SPESE PER ATTIVITA' DI DI SUPPORTO AL RUP, RUP	8.598,95
B.5) IVA PER LAVORI IN APPALTO	15.906,97
B.6) IVA PER LAVORI IN ECONOMIA	
B.7) CONTRIBUTI INTEGRATIVI SPESE TECNICHE 4%	298,96
B.8) IVA PER SPESE TECNICHE	1.710,04
B.9) ARROTONDAMENTI	
TOTALE SOMMA A DISPOSIZIONE DELLA STAZIONE APPALTANTE	27.695,61
TOTALE GENERALE A) + B)	100.000,00

Il presente Capitolato consta di n° 38 fogli numerati da pagina 1 a pagina 75, compreso il frontespizio.

Data

II PROGETTISTA



Nel seguito, si farà riferimento a:

- **D. Lgs. 18 aprile 2016, n. 50** (Attuazione delle direttive 2014/23/UE, 2014/24/UE e 2014/25/UE sull'aggiudicazione dei contratti di concessione, sugli appalti pubblici e sulle procedure d'appalto degli enti erogatori nei settori dell'acqua, dell'energia, dei trasporti e dei servizi postali, nonché per il riordino della disciplina vigente in materia di contratti pubblici relativi a lavori, servizi e forniture) aggiornato al D. Lgs. 56/2017
- **D.P.R. n. 207 del 2010**: decreto del Presidente della Repubblica 5 ottobre 2010, n. 207 - Regolamento di esecuzione ed attuazione del Codice dei contratti pubblici, limitatamente agli articoli 9 e 10; da 14 a 43; da 60 a 96; da 178 a 210; da 215 a 248; 251; da 254 a 256; da 343 a 356
- **Capitolato generale d'appalto** (decreto ministeriale - lavori pubblici - 19 aprile 2000, n. 145);
- **R.U.P.** (Responsabile unico del procedimento di cui all'articolo 31 del D. Lgs. 50/2016 e agli articoli 9 e 10 del decreto del Presidente della Repubblica 5 ottobre 2010, n. 207);
- **Decreto n. 81 del 2008** (decreto legislativo 9 aprile 2008, n. 81, Attuazione dell'articolo 1 della legge 3 agosto 2007, n. 123, in materia di tutela della salute e della sicurezza nei luoghi di lavoro);
- **DURC** (Documento unico di regolarità contributiva): il documento attestato la regolarità contributiva previsto dall'articolo 90, comma 9, lettera b), decreto legislativo 9 aprile 2008, n. 81 e dall'allegato XVII, punto 1, lettera i), allo stesso decreto legislativo, nonché dall'articolo 2 del decreto-legge 25 settembre 2002, n. 210, convertito dalla legge 22 novembre 2002, n. 266;
- **Attestazione SOA**: documento che attesta la qualificazione per una o più categorie, nelle pertinenti classifiche, rilasciato da una Società Organismo di Attestazione
- «**lista**»: la lista delle lavorazioni e forniture previste per la esecuzione dell'opera o dei lavori.

PARTE PRIMA
DEFINIZIONI ECONOMICHE, AMMINISTRATIVE E
TECNICHE

CAPO 1.1

NATURA E OGGETTO DELL'APPALTO

Art. 1.1.1 OGGETTO DELL'APPALTO

1. L'oggetto dell'appalto consiste nell'esecuzione di tutti i lavori e forniture necessari per realizzare l'intervento di cui al comma 2.

2. L'intervento è così individuato:

MANUTENZIONE VIABILITA' COMUNALE

3. Sono compresi nell'appalto tutti i lavori, le prestazioni, le forniture e le provviste che si rendono necessarie per consegnare il lavoro completamente compiuto e secondo le condizioni stabilite dal capitolato speciale d'appalto, dotato di tutte le caratteristiche tecniche, qualitative e quantitative previste dal progetto esecutivo e dai relativi allegati, relativamente anche ai particolari costruttivi e ai progetti esecutivi, dei quali l'appaltatore dichiara di aver preso completa ed esatta conoscenza.

4. Le opere comprese nell'appalto, salvo eventuali variazioni disposte dall'Amministrazione ai sensi del successivo articolo 1.7.1, nonché degli articoli 10, 11 e 12 del capitolato generale d'appalto D.M. 19/04/2000 n. 145, risultano dai disegni di progetto di seguito elencati:

Computo metrico estimativo, Capitolato speciale di appalto, Costi della sicurezza, Diagramma di Gantt generale e per zone, Documentazione fotografica, Elenco categorie D.P.R. 207/2010, Elenco prezzi unitari, Elenco voci significative(75%), Fascicolo dell'opera, Oneri della sicurezza diretta, Piano di manutenzione, Piano di sicurezza e coordinamento, Prestazionale, Relazione generale, Schema di contratto, Stima incidenza manodopera, Sviluppo aree vie Garibaldi e Nazario Sauro, Tabella pianificazione lavori, Elaborati grafici vie: Don Morosini, Garibaldi, Nazario Sauro e Principe di Piemonte.

Le sopra elencate opere dovranno soddisfare tutte le prescrizioni e le modalità tecniche e costruttive generali di cui ai seguenti Capi 2.1 2.1.6, le caratteristiche descrittive e prestazionali relative alle singole lavorazioni specificate nel Capo 2.3.

5. L'esecuzione dei lavori viene effettuata sempre secondo le regole dell'arte, e l'appaltatore deve agire con la massima diligenza nell'adempimento dei propri obblighi.

6. Anche ai fini dell'articolo 3, comma 5, della legge n. 136 del 2010 e dell'articolo 1.12.9 del presente capitolato:

- a) il Codice identificativo della gara (CIG) relativo all'intervento è il seguente: 7499329211;
- b) il Codice Unico di Progetto (CUP) dell'intervento è il seguente: F37H18000560004.

Art. 1.1.2 AMMONTARE DELL'APPALTO

1. L'importo dell'appalto posto a base dell'affidamento è definito come segue:

		Importi in €
LM	Importo lavori a misura	71.048,58
LM	Importo lavori	71.048,58
	di cui oneri di sicurezza diretti	2.555,75
OS	Oneri di sicurezza indiretti	1.255,81
SD	Somme a disposizione	15.906,97
LM + OS + SD	Importo complessivo dei lavori	88.211,36

LAVORI A MISURA

	CATEGORIE OMOGENEE	Importi in €	Perc.
1	VIA DON MOROSINI	23.968,29	33,74%
2	VIA NAZARIO SAURO	11.362,73	15,99%
3	VIALE PRINCIPE DI PIEMONTE	17.872,11	25,15%
4	VIA GARIBALDI	17.365,15	24,44%
5	OPERE DI LABORATORIO	480,30	0,68%
6	ONERI SICUREZZA SPECIALE	1.255,81	1,77%

CATEGORIE ALL. A - D.P.R. 207/2010

	CATEGORIE OMOGENEE	Importi in €	Perc.
OG3	STRADE, AUTOSTRADE, PONTI, VIADOTTI, FERROVIE, METROPOLITANE	70.201,62	79,58%
OS20B	INDAGINI GEOGNOSTICHE	480,30	0,54%
OS10	SEGNALETICA STRADALE NON LUMINOSA	366,66	0,42%

2. L'importo contrattuale è costituito dalla somma degli importi determinati nella tabella di cui al comma 1, al netto del ribasso percentuale offerto dall'appaltatore in sede di gara sul solo importo relativo all'esecuzione del lavoro a misura.

3. Non è soggetto al ribasso l'importo degli oneri per l'attuazione dei piani di sicurezza, ai sensi del punto 4.1.4 dell'allegato XV al D. Lgs. 81/2008, che resta fissato nella misura determinata nella tabella di cui al comma 1.

Art. 1.1.3

MODALITA' DI STIPULAZIONE DEL CONTRATTO

1. Il contratto viene stipulato interamente a misura ai sensi dell'articolo 43, comma 7 del D.P.R. n. 207 del 2010. L'importo del contratto può variare, in aumento o in diminuzione, in base alle quantità effettivamente eseguite o definite in sede di contabilità, fermi restando i limiti di cui all'articolo 106 D. Lgs. 50/2016 e le condizioni previste dal presente Capitolato speciale.

2. I prezzi dell'elenco prezzi unitari di cui agli articoli 32 e 41 del D.P.R. n. 207 del 2010, ai quali si applica il ribasso percentuale offerto dall'appaltatore in sede di gara, con gli stessi criteri di cui all'articolo 1.1.2, commi 2 e 3, del presente Capitolato speciale, costituiscono l'«elenco dei prezzi unitari» da applicare alle singole quantità eseguite.

3. I prezzi contrattuali di cui al comma 2, sono vincolanti anche per la definizione, valutazione e contabilizzazione di eventuali varianti, addizioni o detrazioni in corso d'opera, se ammissibili ai sensi dell'articolo 106 del D. Lgs. 50/2016.

4. I rapporti ed i vincoli negoziali si riferiscono agli importi come determinati ai sensi dell'articolo 1.1.2, commi 2 e 3.

5. I vincoli negoziali di natura economica, come determinati ai sensi del presente articolo, sono insensibili al contenuto dell'offerta tecnica presentata dall'aggiudicatario e restano invariati anche dopo il recepimento di quest'ultima da parte della Stazione appaltante.

Art. 1.1.4

CATEGORIE DEI LAVORI

1. Ai sensi degli articoli 61 e 90 del D.P.R. n. 207 del 2010 e in conformità all'allegato «A» al predetto D.P.R., i lavori sono riconducibili alla categoria di opere generali/specializzate OG3. La categoria di cui al comma 1

costituisce indicazione per il rilascio del certificato di esecuzione lavori di cui all'allegato B al D.P.R. n. 207 del 2010.

2. Per l'esecuzione dei lavori è necessario il possesso dei requisiti con una delle seguenti modalità:

a) importo dei lavori analoghi eseguiti direttamente nel quinquennio antecedente, costo complessivo sostenuto per il personale dipendente e adeguata attrezzatura tecnica, nelle misure e alle condizioni di cui all'articolo 90, comma 1, del D.P.R. n. 207 del 2010;

b) attestazione SOA nella categoria di cui al comma 1, ai sensi dell'articolo 90, comma 2, del D.P.R. n. 207 del 2010;

Art. 1.1.5

CATEGORIE DI LAVORAZIONI OMOGENEE, CATEGORIE CONTABILI

1. I gruppi di lavorazioni omogenee di cui all'articolo 43, commi 7 e 8 del D.P.R. n. 207 del 2010 e all'articolo 1.7.1 del presente capitolato, sono indicati nella tabella relativa ai dati economici di cui all'articolo 1.1.2.

CAPO 1.2

DISCIPLINA CONTRATTUALE

Art. 1.2.1

APPLICAZIONE DEL CAPITOLATO SPECIALE D'APPALTO E DELLE DISPOSIZIONI DI LEGGE VIGENTI

1. L'appalto e il conseguente contratto devono rispettare tutte le condizioni stabilite nel presente Capitolato Speciale d'Appalto e nel Capitolato Generale d'Appalto.

2. L'Appaltatore deve altresì rispettare tutte le norme vigenti ed in particolare regolamenti edilizi, d'igiene, di polizia urbana, dei cavi stradali, sulla circolazione stradale, sulla sicurezza ed igiene del lavoro vigenti al momento dell'esecuzione delle opere (sia per quanto riguarda il personale dell'Appaltatore stesso, che di eventuali subappaltatori, cottimisti e lavoratori autonomi), le disposizioni impartite dalle AUSL, le norme CEI, UNI, CNR.

3. Dovranno inoltre essere osservate le disposizioni di cui al D. Lgs. 9 aprile 2008, n. 81 e ss.mm.ii., nonché le disposizioni di cui al D.P.C.M. 1 marzo 1991 e ss.mm.ii.; la Legge 447/95 e ss.mm.ii. e relativi decreti attuativi, il D.M. 22 gennaio 2008, n. 37 e ss.mm.ii, il D. Lgs. 03 aprile 2006, n. 152 e ss.mm.ii. e le altre norme correlate all'appalto stesso.

Art. 1.2.2

INTERPRETAZIONE DEL CONTRATTO E DEL CAPITOLATO SPECIALE D'APPALTO

1. Nel caso in cui vi sia discordanza tra i vari elaborati di progetto, si intende valida la soluzione più aderente alle finalità per le quali il lavoro è stato progettato e comunque quella che meglio risponde ai criteri di ragionevolezza e di buona tecnica esecutiva.

2. Nel caso vi siano norme del presente capitolato tra loro non compatibili o apparentemente non compatibili, si applicano in primo luogo le norme eccezionali o quelle che fanno eccezione a regole generali, in secondo luogo quelle maggiormente conformi alle disposizioni legislative o regolamentari ovvero all'ordinamento giuridico, in terzo luogo quelle di maggior dettaglio e infine quelle di carattere ordinario.

3. L'interpretazione delle clausole contrattuali e delle disposizioni del presente capitolato, è effettuata tenendo conto delle finalità del contratto e dei risultati ricercati con l'attuazione del progetto approvato; per ogni altra evenienza si applicano gli articoli da 1362 a 1369 del codice civile.

Art. 1.2.3

DOCUMENTI CHE FANNO PARTE DEL CONTRATTO

1. Fanno parte integrante e sostanziale del contratto d'appalto, ancorché non materialmente ad esso allegati:

a) il capitolato generale d'appalto approvato con decreto ministeriale 19 aprile 2000, n. 145, per quanto non in contrasto dal presente Capitolato speciale o non previsto da quest'ultimo;

- b) il presente capitolato comprese le tabelle allegate allo stesso, con i limiti, per queste ultime, descritti nel seguito in relazione al loro valore indicativo;
- c) tutti gli elaborati grafici del progetto esecutivo, ivi compresi i particolari costruttivi, i progetti delle strutture e degli impianti, le relative relazioni di calcolo e la perizia geologica, come elencati al comma 4 dell'articolo 1.1.1, ad eccezione di quelli esplicitamente esclusi ai sensi del successivo comma 3;
- d) l'elenco dei prezzi unitari e il computo metrico estimativo;
- e) il piano di sicurezza e di coordinamento di cui all'articolo 100 del D. Lgs. 81/2008 e al punto 2 dell'allegato XV allo stesso decreto, nonché le proposte integrative al predetto piano di cui all'articolo 100, comma 5, del D. Lgs. 81/2008, qualora accolte dal coordinatore per la sicurezza;
- f) il piano operativo di sicurezza di cui all'articolo 89, comma 1, lettera h), del D. Lgs. 81/2008 e al punto 3.2 dell'allegato XV allo stesso decreto;
- g) il cronoprogramma di cui all'articolo 40 del D.P.R. n. 207 del 2010;
- h) le polizze di garanzia di cui agli articoli 1.6.2 e 1.6.4;

2. Devono intendersi contrattualmente vincolanti tutte le leggi e le norme vigenti in materia di lavori pubblici e in particolare:

- a) il D. Lgs. 50/2016 e ss. mm. ii.;
- b) il D.P.R. n. 207 del 2010, per quanto applicabile;
- c) il decreto legislativo n. 81 del 2008, con i relativi allegati.

3. Non fanno invece parte del contratto e sono estranei ai rapporti negoziali:

- a) le tabelle di riepilogo dei lavori e la loro suddivisione per categorie omogenee, ancorché inserite e integranti il presente capitolato; esse hanno efficacia limitatamente ai fini dell'aggiudicazione per la determinazione dei requisiti soggettivi degli esecutori, ai fini della definizione dei requisiti oggettivi e del subappalto, e, sempre che non riguardino il compenso a corpo dei lavori contrattuali, ai fini della valutazione delle addizioni o diminuzioni dei lavori di cui all'articolo 106 del D. Lgs. 50/2016;
- b) le quantità delle singole voci elementari rilevabili dagli atti progettuali e da qualsiasi altro loro allegato;

4. Fanno altresì parte del contratto, in quanto parte integrante e sostanziale del progetto di cui al comma 1, le relazioni e gli elaborati presentati dall'aggiudicatario in sede di offerta.

Art. 1.2.4

DISPOSIZIONI PARTICOLARI RIGUARDANTI L'APPALTO

1. La sottoscrizione del contratto da parte dell'appaltatore vale come dichiarazione di perfetta conoscenza e incondizionata accettazione anche dei suoi allegati, della legge, dei regolamenti e di tutte le norme vigenti in materia di lavori pubblici, di tutte le norme che regolano il presente appalto e del progetto per quanto attiene alla sua perfetta esecuzione.

2. L'appaltatore dà atto, senza riserva alcuna, della piena conoscenza e disponibilità degli atti progettuali e della documentazione, della disponibilità dei siti, dello stato dei luoghi, delle condizioni pattuite in sede di offerta e ogni altra circostanza che interessi i lavori, che, come da apposito verbale sottoscritto col R.U.P., consentono l'immediata esecuzione degli stessi.

Art. 1.2.5

QUALIFICAZIONE DELL'APPALTATORE

1. Ai sensi dell'art. 84 del D. Lgs. 50/2016 i soggetti esecutori a qualsiasi titolo di lavori pubblici di importo pari o inferiore a 150.000 euro sono esclusi dall'obbligo di provare il possesso dei requisiti di qualificazione di cui all'articolo 83 del D. Lgs. 50/2016, mediante attestazione da parte degli appositi organismi di diritto privato autorizzati dall'ANAC.

Art. 1.2.6

FALLIMENTO DELL'APPALTATORE

1. La stazione appaltante, in caso di fallimento, di liquidazione coatta e concordato preventivo, ovvero procedura di insolvenza concorsuale o di liquidazione dell'appaltatore, o di risoluzione del contratto ai sensi dell'articolo 108 del D. Lgs. 50/2016 e ss.mm.ii. ovvero di recesso dal contratto ai sensi dell'articolo 88, comma 4-ter, del D. Lgs. 159/2011, ovvero in caso di dichiarazione giudiziale di inefficacia del contratto, interpella progressivamente i soggetti che hanno partecipato all'originaria procedura di gara, risultanti dalla relativa graduatoria, al fine di

stipulare un nuovo contratto per l'affidamento dell'esecuzione o del completamento dei lavori, servizi o forniture. L'affidamento avverrà alle medesime condizioni già proposte dall'originario aggiudicatario in sede in offerta.

Il curatore del fallimento, autorizzato all'esercizio provvisorio, ovvero l'impresa ammessa al concordato con continuità aziendale, potrà partecipare a procedure di affidamento o subappalto ovvero eseguire i contratti già stipulati dall'impresa fallita, fermo restando le condizioni dettate dall'articolo 110 del D. Lgs. 50/2016 e ss.mm.ii.

2. Se l'esecutore è un'associazione temporanea, in caso di fallimento dell'impresa mandataria o di una impresa mandante trovano applicazione rispettivamente i commi 17 e 18 dell'articolo 48 del D. Lgs. 50/2016 e ss.mm.ii.

Art. 1.2.7

RAPPRESENTANTE DELL'APPALTATORE E DOMICILIO; DIRETTORE DI CANTIERE

1. L'appaltatore deve eleggere domicilio ai sensi e nei modi di cui all'articolo 2 del capitolato generale d'appalto; a tale domicilio si intendono ritualmente effettuate tutte le intimazioni, le assegnazioni di termini e ogni altra notificazione o comunicazione dipendente dal contratto.

2. L'appaltatore deve, inoltre, comunicare, ai sensi e nei modi di cui all'articolo 3 del capitolato generale d'appalto, le generalità di tutte le persone autorizzate a riscuotere.

3. Se l'appaltatore non conduce direttamente i lavori, deve depositare presso la Stazione appaltante, ai sensi e nei modi di cui all'articolo 4 del capitolato generale d'appalto, il mandato conferito con atto pubblico a persona idonea, sostituibile su richiesta motivata della Stazione appaltante. La direzione del cantiere viene assunta dal direttore tecnico dell'impresa o da altro tecnico, abilitato secondo le previsioni del presente capitolato in rapporto alle caratteristiche delle opere da eseguire. L'assunzione della direzione di cantiere da parte del direttore tecnico avviene tramite delega conferita da tutte le imprese operanti nel cantiere, con l'indicazione specifica delle attribuzioni da esercitare dal delegato anche in rapporto a quelle degli altri soggetti operanti nel cantiere.

4. L'appaltatore, per il tramite del direttore di cantiere, assicura e garantisce l'organizzazione, la gestione tecnica e la conduzione del cantiere. Il Direttore dei Lavori ha il diritto di esigere il cambiamento del direttore di cantiere e del personale dell'appaltatore avvenuti per disciplina, incapacità o grave negligenza. L'appaltatore è in tutti i casi responsabile dei danni causati dall'imperizia o dalla negligenza di detti soggetti, nonché della malafede o della frode nella somministrazione o nell'impiego dei materiali.

5. Ogni variazione del domicilio di cui al comma 1, o delle persone di cui ai commi 2, 3 o 4, deve essere immediatamente notificata alla Stazione appaltante; ogni variazione della persona di cui al comma 3 deve essere accompagnata dal deposito presso la Stazione appaltante del nuovo atto di mandato.

Art. 1.2.8

NORME GENERALI SUI MATERIALI, I COMPONENTI, I SISTEMI E L'ESECUZIONE

1. Nell'esecuzione di tutte le lavorazioni, le opere, le forniture, i componenti, anche con riferimento ai sistemi e ai sottosistemi di impianti tecnologici oggetto dell'appalto, devono essere rispettate tutte le prescrizioni di legge e di regolamento in materia di qualità, provenienza e accettazione dei materiali e componenti nonché, per quanto concerne la descrizione, i requisiti di prestazione e le modalità di esecuzione di ogni categoria di lavoro, tutte le indicazioni contenute o richiamate contrattualmente nel presente capitolato di appalto, negli elaborati grafici del progetto esecutivo e nella descrizione delle singole voci allegata allo stesso capitolato.

2. Per quanto riguarda l'accettazione, la qualità e l'impiego dei materiali, la loro provvista, il luogo della loro provenienza e l'eventuale sostituzione di quest'ultimo, si applicano gli articoli 16 e 17 del capitolato generale d'appalto.

3. L'appaltatore, sia per sé che per i propri fornitori, deve garantire che i materiali da costruzione utilizzati siano conformi al D.P.R. 21 aprile 1993, n. 246.

4. L'appaltatore, sia per sé che per i propri eventuali subappaltatori, deve garantire che l'esecuzione delle opere sia conforme alle «Norme tecniche per le costruzioni» approvate con il decreto del Ministro delle infrastrutture 14 gennaio 2008 (in Gazzetta Ufficiale n. 29 del 4 febbraio 2008).

Art. 1.2.9
CONVENZIONI EUROPEE IN MATERIA DI VALUTA E TERMINI

1. Tutti gli atti predisposti dalla Stazione appaltante per ogni valore in cifra assoluta indicano la denominazione in euro.
2. Tutti gli atti predisposti dalla Stazione appaltante per ogni valore contenuto in cifra assoluta, ove non diversamente specificato, devono intendersi esclusi di I.V.A.
3. Tutti i termini di cui al presente capitolato d'onori, se non diversamente stabilito nella singola disposizione, sono computati in conformità al Regolamento CEE 3 giugno 1971, n. 1182.

Art. 1.2.10
STIPULA DEL CONTRATTO

1. Divenuta efficace l'aggiudicazione ai sensi dell'articolo 32 comma 8 del D. Lgs. 50/2016 e fatto salvo l'esercizio dei poteri di autotutela nei casi consentiti dalle norme vigenti, la stipulazione del contratto di appalto ha luogo entro i successivi sessanta giorni, salvo diverso termine previsto nel bando o nell'invito ad offrire, ovvero l'ipotesi di differimento espressamente concordata con l'aggiudicatario. Se la stipulazione del contratto non avviene nel termine fissato, l'aggiudicatario può, mediante atto notificato alla stazione appaltante, sciogliersi da ogni vincolo o recedere dal contratto. All'aggiudicatario non spetta alcun indennizzo, salvo il rimborso delle spese contrattuali documentate.
2. Nel caso di lavori, se è intervenuta la consegna dei lavori in via di urgenza e nel caso di servizi e forniture, se si è dato avvio all'esecuzione del contratto in via d'urgenza, l'aggiudicatario ha diritto al rimborso delle spese sostenute per l'esecuzione dei lavori ordinati dal direttore dei lavori ivi comprese quelle per opere provvisorie. Nel caso di servizi e forniture, se si è dato avvio all'esecuzione del contratto in via d'urgenza, l'aggiudicatario ha diritto al rimborso delle spese sostenute per le prestazioni espletate su ordine del direttore dell'esecuzione. L'esecuzione d'urgenza di cui al presente comma è ammessa esclusivamente nelle ipotesi di eventi oggettivamente imprevedibili, per avviare a situazioni di pericolo per persone, animali o cose, ovvero per l'igiene e la salute pubblica, ovvero per il patrimonio storico, artistico, culturale ovvero nei casi in cui la mancata esecuzione immediata della prestazione dedotta nella gara determinerebbe un grave danno all'interesse pubblico che è destinata a soddisfare, ivi compresa la perdita di finanziamenti comunitari.

CAPO 1.3

TERMINI PER L'ESECUZIONE

Art. 1.3.1
CONSEGNA E INIZIO DEI LAVORI

1. L'esecuzione dei lavori ha inizio dopo la stipula del formale contratto, in seguito a consegna, risultante da apposito verbale, che deve essere effettuata non oltre **30 giorni** dalla predetta stipula, previa convocazione dell'esecutore.
2. Nel giorno e nell'ora fissati dalla Stazione Appaltante, l'Appaltatore dovrà trovarsi sul posto indicato per ricevere la consegna dei lavori, che sarà certificata mediante formale verbale redatto in contraddittorio; dalla data di tale verbale decorre il termine utile per il compimento dell'opera o dei lavori.
3. Se nel giorno fissato e comunicato l'appaltatore non si presenta a ricevere la consegna dei lavori, il direttore dei lavori fissa un nuovo termine perentorio, non inferiore a 5 giorni e non superiore a 15; i termini per l'esecuzione decorrono comunque dalla data della prima convocazione. Decorso inutilmente il termine di anzidetto è facoltà della Stazione appaltante di risolvere il contratto e incamerare la cauzione, ferma restando la possibilità di avvalersi della garanzia fideiussoria al fine del risarcimento del danno, senza che ciò possa costituire motivo di pretese o eccezioni di sorta. Qualora sia indetta una nuova procedura per l'affidamento del completamento dei lavori, l'appaltatore è escluso dalla partecipazione in quanto l'inadempimento è considerato grave negligenza accertata.

4. E facoltà della Stazione appaltante procedere in via d'urgenza, alla consegna dei lavori, anche nelle more della stipulazione formale del contratto, ai sensi dell'articolo 32, comma 13, del D. Lgs. 50/2016; il direttore dei lavori provvede in via d'urgenza su autorizzazione del RUP e indica espressamente sul verbale le lavorazioni da iniziare immediatamente.

5. Il R.U.P. accerta l'avvenuto adempimento degli obblighi di cui all'articolo 1.8.1 prima della redazione del verbale di consegna di cui al comma 1 e ne comunica l'esito al Direttore dei lavori. La redazione del verbale di consegna è subordinata a tale positivo accertamento, in assenza del quale il verbale di consegna è inefficace e i lavori non possono essere iniziati.

6. Le disposizioni sulla consegna di cui al comma 3, anche in via d'urgenza ai sensi del comma 4, si applicano anche alle singole consegne frazionate, in presenza di temporanea indisponibilità di aree ed immobili; in tal caso si provvede ogni volta alla compilazione di un verbale di consegna provvisorio e l'ultimo di questi costituisce verbale di consegna definitivo anche ai fini del computo dei termini per l'esecuzione, se non diversamente determinati. Il comma 3 si applica limitatamente alle singole parti consegnate, qualora l'urgenza sia limitata all'esecuzione di alcune di esse.

Art. 1.3.2

PROGRAMMA ESECUTIVO DEI LAVORI DELL'APPALTATORE E CRONOPROGRAMMA

1. Ai sensi dell'articolo 43, comma 10, del D.P.R. n. 207 del 2010, entro 30 giorni dalla stipula del contratto, e comunque prima dell'inizio dei lavori, l'appaltatore predispone e consegna alla direzione lavori un proprio programma esecutivo dei lavori, elaborato in relazione alle proprie tecnologie, alle proprie scelte imprenditoriali e alla propria organizzazione lavorativa. Tale programma deve riportare, per ogni singola lavorazione, le previsioni circa il periodo di esecuzione e l'ammontare presunto, parziale e progressivo, dell'avanzamento dei lavori alle date contrattualmente stabilite per la liquidazione dei certificati di pagamento, deve essere coerente con i tempi contrattuali di ultimazione e deve essere approvato dalla direzione lavori, mediante apposizione di un visto, entro cinque giorni dal ricevimento. Decorso il suddetto termine senza che la Direzione dei Lavori si sia pronunciata, il programma esecutivo dei lavori si intende accettato, fatte salve palesi illogicità o indicazioni erronee incompatibili con il rispetto dei termini di ultimazione.

2. Il programma esecutivo dei lavori dell'appaltatore può essere modificato o integrato dalla Stazione appaltante, mediante un ordine di servizio, tutte le volte in cui ciò risulti necessario per la miglior esecuzione dei lavori e, in particolare:

- a) per il coordinamento con le prestazioni o le forniture di imprese o altre ditte estranee al contratto;
- b) per l'intervento o il mancato intervento di società concessionarie di pubblici servizi le cui reti siano coinvolte in qualunque modo con l'andamento dei lavori, purché non imputabile ad inadempimenti o ritardi della Stazione appaltante;
- c) per l'intervento o il coordinamento con autorità, enti o altri soggetti diversi dalla Stazione appaltante, che abbiano giurisdizione, competenze o responsabilità di tutela sugli immobili, i siti e le aree comunque interessate dal cantiere; a tal fine non sono considerati soggetti diversi le società o aziende controllate o partecipate dalla Stazione appaltante o soggetti titolari di diritti reali sui beni in qualunque modo interessati dai lavori intendendosi, in questi casi, ricondotta la fattispecie alla responsabilità gestionale della Stazione appaltante;
- d) per la necessità o l'opportunità di eseguire prove sui campioni, prove di carico e di tenuta e funzionamento degli impianti, nonché collaudi parziali o specifici;
- e) qualora sia richiesto dal coordinatore per la sicurezza e la salute nel cantiere, in ottemperanza all'articolo 92, comma 1, del D. Lgs. 81/2008. In ogni caso il programma esecutivo dei lavori deve essere coerente con il piano di sicurezza e di coordinamento del cantiere, eventualmente integrato ed aggiornato.

3. I lavori devono, comunque, essere eseguiti nel pieno rispetto del cronoprogramma predisposto dalla Stazione appaltante e integrante il progetto esecutivo; tale cronoprogramma può essere modificato dalla Stazione appaltante al verificarsi delle condizioni di cui al comma 2.

Art. 1.3.3

TERMINI PER L'ULTIMAZIONE DEI LAVORI

1. Il tempo utile per ultimare tutti i lavori compresi nell'appalto è fissato in 45 (trentacinque) giorni naturali consecutivi decorrenti dalla data del verbale di consegna dei lavori.

2. Nel calcolo del tempo contrattuale si è tenuto conto delle ferie contrattuali.

3 L'appaltatore si obbliga alla rigorosa ottemperanza del cronoprogramma dei lavori che potrà fissare scadenze inderogabili per l'approntamento delle opere necessarie all'inizio di forniture e lavori da effettuarsi da altre ditte per conto della Stazione appaltante ovvero necessarie all'utilizzazione, prima della fine dei lavori e previo certificato di collaudo, riferito alla sola parte funzionale delle opere.

4. Al di fuori dai casi previsti dagli articoli 1.3.6 e 1.3.7, il termine può essere sospeso dopo non meno di **10 giorni**, a discrezione della direzione lavori, e rimanere sospeso per non più di **30 giorni**, con ripresa della decorrenza dei termini dopo che sia stato redatto il verbale di ripresa dei lavori; fermo restando che i termini complessivi dei due periodi lavorativi separati non devono superare il tempo utile di cui al comma 1.

5. Il termine per ultimare i lavori di cui al comma 1 è il valore posto a base di gara; il termine contrattuale vincolante è determinato applicando al termine di cui al comma 1 la riduzione percentuale in ragione dell'offerta di ribasso sullo stesso termine, presentata dall'aggiudicatario in sede di gara; il cronoprogramma dei lavori di cui al comma 2 è automaticamente adeguato di conseguenza, in ogni sua fase, mediante una riduzione proporzionale di tutti i tempi previsti. Il programma esecutivo dei lavori di cui all'articolo 1.3.2 è redatto sulla base del termine contrattuale per ultimare i lavori, ridotto ai sensi del presente comma.

Art. 1.3.4

INDEROGABILITA' DEI TERMINI DI ESECUZIONE

1. Non rappresentano motivo di differimento dell'inizio dei lavori, della loro mancata regolare o continuativa conduzione secondo il relativo programma esecutivo o della loro ritardata ultimazione:

- a) il ritardo nell'installazione del cantiere e nell'allacciamento alle reti tecnologiche necessarie al suo funzionamento, per l'approvvigionamento dell'energia elettrica e dell'acqua;
- b) l'adempimento di prescrizioni, o il rimedio a inconvenienti o infrazioni riscontrate dal Direttore dei Lavori o dagli organi di vigilanza in materia sanitaria e di sicurezza, ivi compreso il Coordinatore per la Sicurezza in fase di esecuzione, se nominato;
- c) l'esecuzione di accertamenti integrativi che l'appaltatore ritenesse di dover effettuare per la esecuzione delle opere di fondazione, delle strutture e degli impianti, salvo che siano ordinati dalla Direzione dei Lavori o espressamente approvati da questa;
- d) il tempo necessario per l'esecuzione di prove sui campioni, di sondaggi, analisi e altre prove assimilabili;
- e) il tempo necessario per l'espletamento degli adempimenti a carico dell'appaltatore comunque previsti dal presente capitolato;
- f) le eventuali controversie tra l'appaltatore e i fornitori, subappaltatori, affidatari, altri incaricati dall'appaltatore né i ritardi o gli inadempimenti degli stessi soggetti;
- g) le eventuali vertenze a carattere aziendale tra l'appaltatore e il proprio personale dipendente;
- h) le sospensioni disposte dalla Stazione appaltante, dal Direttore dei lavori, dal Coordinatore per la sicurezza in fase di esecuzione o dal R.U.P. per inosservanza delle misure di sicurezza dei lavoratori nel cantiere o inosservanza degli obblighi retributivi, contributivi, previdenziali o assistenziali nei confronti dei lavoratori impiegati nel cantiere;
- i) le sospensioni disposte dal personale ispettivo del Ministero del lavoro e della previdenza sociale in relazione alla presenza di personale non risultante dalle scritture o da altra documentazione obbligatoria o in caso di reiterate violazioni della disciplina in materia di superamento dei tempi di lavoro, di riposo giornaliero e settimanale, ai sensi dell'articolo 14 del D. Lgs 81/2008, fino alla relativa revoca.

2. Non rappresentano, inoltre, motivo di differimento dell'inizio dei lavori, della loro mancata regolare o continuativa conduzione secondo il relativo programma o della loro ritardata ultimazione, i ritardi o gli inadempimenti di ditte, imprese, fornitori, tecnici o altri, titolari di rapporti contrattuali con la Stazione appaltante, se l'appaltatore non abbia tempestivamente denunciato per iscritto alla Stazione appaltante medesima le cause imputabili a dette ditte, imprese o fornitori o tecnici.

3. Le cause previste dai commi 1 e 2 non possono essere invocate nemmeno per la richiesta di proroghe di cui all'articolo 1.3.5 o di sospensione dei lavori di cui all'articolo 1.3.6, per la disapplicazione delle penali di cui all'articolo 1.3.8, né per l'eventuale risoluzione del Contratto ai sensi dell'articolo 1.3.9.

Art. 1.3.5
PROROGHE

1. Se, per causa ad esso non imputabile, l'Appaltatore non sia in grado di ultimare i lavori nel termine contrattuale di cui all'articolo 1.3.3, può chiedere la proroga, presentando apposita richiesta motivata almeno 45 giorni prima della scadenza del termine di cui all'articolo 1.3.3.
2. In deroga alle previsioni di cui al comma 1, la richiesta può essere presentata anche se manchino meno di 45 giorni alla scadenza del termine di cui all'articolo 1.3.3, comunque prima di tale scadenza, qualora le cause che hanno determinato la richiesta si siano verificate posteriormente; in questo caso la richiesta deve essere motivata anche in relazione alla specifica circostanza della tardività.
3. La richiesta viene presentata al direttore di lavori che la trasmette tempestivamente al R.U.P., corredata dal proprio parere; se la richiesta viene presentata direttamente al R.U.P. questi acquisisce immediatamente il parere del Direttore dei Lavori.
4. La proroga viene concessa o negata con provvedimento scritto del R.U.P. entro 30 giorni dal ricevimento della richiesta. Il R.U.P. può prescindere dal parere del Direttore dei Lavori nel caso in cui questi non si esprima entro 10 giorni e può discostarsi dallo stesso parere; nel provvedimento viene riportato il parere del Direttore dei Lavori qualora questo sia difforme dalle conclusioni del R.U.P.
5. Nelle ipotesi previste dal comma 2, i termini di 30 giorni e di 10 giorni di cui al comma 4 sono ridotti rispettivamente a 10 giorni e a 3 giorni; negli stessi casi, se la proroga sia concessa formalmente dopo la scadenza del termine di cui all'articolo 1.3.3, essa ha effetto retroattivo a partire da tale ultimo termine.
6. La mancata determinazione del R.U.P. entro i termini di cui al presente articolo costituisce rigetto della richiesta.

Art. 1.3.6
SOSPENSIONI ORDINATE DAL DIRETTORE DEI LAVORI

1. Ai sensi dell'art. 107 del D. Lgs. 50/2016 in tutti i casi in cui ricorrano circostanze speciali che impediscono in via temporanea che i lavori procedano utilmente a regola d'arte, e che non siano prevedibili al momento della stipulazione del contratto, il direttore dei lavori può disporre la sospensione dell'esecuzione del contratto, compilando, se possibile con l'intervento dell'esecutore o di un suo legale rappresentante, il verbale di sospensione, con l'indicazione delle ragioni che hanno determinato l'interruzione dei lavori, nonché gli ulteriori dati inerenti al cantiere.
2. Nel caso in cui si verificano cause di forza maggiore, condizioni climatologiche oggettivamente eccezionali od altre circostanze speciali che impediscano in via temporanea la prosecuzione dei lavori a regola d'arte, la Direzione dei Lavori, d'ufficio o su segnalazione dell'appaltatore, può ordinare la sospensione dei lavori redigendo apposito verbale sentito l'appaltatore. Per circostanze speciali si intendono le situazioni che determinano la necessità di procedere alla redazione di una variante in corso d'opera nei casi previsti dall'articolo 106 del D. Lgs. 50/2016; per le sospensioni di cui al presente articolo all'appaltatore non spetta indennizzo alcuno.
3. Il verbale di sospensione dei lavori deve contenere:
 - a) l'indicazione dello stato di avanzamento dei lavori;
 - b) l'adeguata motivazione a cura della Direzione dei Lavori;
 - c) le cautele adottate affinché alla ripresa le stesse possano essere continuate ed ultimate senza eccessivi oneri;
 - d) la consistenza della forza lavoro e dei mezzi d'opera esistenti in cantiere al momento della sospensione;
 - e) l'eventuale imputazione delle cause ad una delle parti o a terzi, se del caso anche con riferimento alle risultanze del verbale di consegna o alle circostanze sopravvenute.
4. Il verbale di sospensione, controfirmato dall'appaltatore, deve pervenire al R.U.P. entro il quinto giorno naturale successivo alla sua redazione e deve essere restituito controfirmato dallo stesso o dal suo delegato. Se il R.U.P. non si pronuncia entro 5 giorni dal ricevimento, il verbale si dà per riconosciuto e accettato dalla Stazione appaltante.
5. Nel caso in cui l'appaltatore non intervenga alla firma del verbale di sospensione, o rifiuti di sottoscriverlo, ovvero apponga sullo stesso delle riserve, si procede a norma dell'articolo 190 del D.P.R. n. 207 del 2010.

6. In ogni caso la sospensione opera dalla data di redazione del verbale, accettato dal R.U.P. o sul quale si sia formata l'accettazione tacita. In assenza di adeguate motivazioni o se le motivazioni non siano riconosciute adeguate da parte del R.U.P., non possono essere riconosciute sospensioni e i relativi verbali non hanno efficacia alcuna.

7. Il verbale di sospensione dei lavori ha efficacia dal quinto giorno precedente alla sua presentazione al R.U.P., qualora il predetto verbale gli sia stato trasmesso dopo il quinto giorno dalla redazione ovvero rechi una data di decorrenza della sospensione anteriore al quinto giorno precedente la data di trasmissione.

8. La sospensione è disposta per il tempo strettamente necessario. Una volta che siano cessate le cause della sospensione, il Direttore dei Lavori redige il verbale di ripresa che, oltre a richiamare il precedente verbale di sospensione, deve indicare i giorni di effettiva sospensione e il conseguente nuovo termine contrattuale dei lavori differito di un numero di giorni pari all'accertata durata della sospensione.

9. Il verbale di ripresa dei lavori, controfirmato dall'appaltatore e trasmesso al R.U.P., è efficace dalla data della sua redazione; al verbale di ripresa dei lavori si applicano le disposizioni di cui ai commi 4 e 5.

10. Le disposizioni del presente articolo si applicano anche a sospensioni parziali e riprese parziali che abbiano per oggetto parti determinate dei lavori, da indicare nei relativi verbali; in tal caso il differimento dei termini contrattuali è pari ad un numero di giorni costituito dal prodotto dei giorni di sospensione per il rapporto tra l'ammontare dei lavori sospesi e l'importo totale dei lavori previsto nello stesso periodo secondo il programma esecutivo dei lavori di cui all'articolo 1.3.2.

11. L'esecutore che per cause a lui non imputabili non sia in grado di ultimare i lavori nel termine fissato può richiederne la proroga, con congruo anticipo rispetto alla scadenza del termine contrattuale. In ogni caso la sua concessione non pregiudica i diritti spettanti all'esecutore per l'eventuale imputabilità della maggiore durata a fatto della stazione appaltante. Sull'istanza di proroga decide il responsabile del procedimento, sentito il direttore dei lavori, entro trenta giorni dal suo ricevimento. L'esecutore deve ultimare i lavori nel termine stabilito dagli atti contrattuali, decorrente dalla data del verbale di consegna ovvero, in caso di consegna parziale dall'ultimo dei verbali di consegna. L'ultimazione dei lavori, appena avvenuta, è comunicata dall'esecutore per iscritto al direttore dei lavori, il quale procede subito alle necessarie constatazioni in contraddittorio. L'esecutore non ha diritto allo scioglimento del contratto né ad alcuna indennità qualora i lavori, per qualsiasi causa non imputabile alla stazione appaltante, non siano ultimati nel termine contrattuale e qualunque sia il maggior tempo impiegato.

Art. 1.3.7 SOSPENSIONI ORDINATE DAL R.U.P.

1. Il R.U.P., ai sensi dell'art. 107 D.Lgs. 50/2017, può ordinare la sospensione dei lavori per cause di pubblico interesse o particolare necessità, tra cui l'interruzione di finanziamenti per esigenze sopravvenute di finanza pubblica, disposta con atto motivato delle amministrazioni competenti. L'ordine viene trasmesso contemporaneamente all'appaltatore e al Direttore dei Lavori ed ha efficacia dalla data di emissione.

2. Il R.U.P. determina, inoltre, il momento in cui sono venute meno le ragioni di pubblico interesse o di particolare necessità che lo hanno indotto ad ordinare la sospensione dei lavori ed emette l'ordine di ripresa, che viene immediatamente trasmesso all'appaltatore e al Direttore dei Lavori.

3. Per quanto non diversamente disposto dal presente articolo, agli ordini di sospensione e di ripresa emessi dal R.U.P. si applicano le disposizioni del precedente articolo, commi 3, 5, 8, 9 e 10, in materia di verbali di sospensione e di ripresa dei lavori, in quanto compatibili.

4. Nel caso in cui la sospensione, o le sospensioni qualora queste siano più di una, durino per un periodo di tempo superiore ad un quarto della durata complessiva prevista dall'articolo 1.3.3, o comunque quando superino 6 mesi complessivamente, l'appaltatore può richiedere lo scioglimento del contratto senza indennità. La Stazione appaltante può opporsi allo scioglimento del contratto ma, in tal caso, riconosce al medesimo la rifusione dei maggiori oneri derivanti dal prolungamento della sospensione oltre i termini suddetti, iscrivendoli nella documentazione contabile.

Art. 1.3.8
PENALI IN CASO DI RITARDO - PREMIO DI ACCELERAZIONE

1. Ai sensi dell'art. 113 bis del D. Lgs. 50/2016, in caso di mancato rispetto del termine stabilito per l'ultimazione dei lavori, per ogni giorno naturale consecutivo di ritardo viene applicata una penale pari all'1 per mille dell'importo contrattuale.
2. La penale, nella stessa misura percentuale di cui al comma 1, si applica anche in caso di ritardo:
 - a) nell'inizio dei lavori rispetto alla data fissata dal Direttore dei Lavori per la consegna degli stessi, qualora la Stazione appaltante non si avvalga della facoltà di cui all'articolo 1.3.1, comma 4;
 - b) nell'inizio dei lavori per mancata consegna o per inefficacia del verbale di consegna imputabili all'appaltatore che non abbia effettuato gli adempimenti prescritti, ai sensi dell'articolo 1.3.1, comma 5;
 - c) nella ripresa dei lavori seguente un verbale di sospensione, rispetto alla data fissata dal Direttore dei Lavori;
 - d) nel rispetto dei termini imposti dalla Direzione dei Lavori per il ripristino di lavori non accettabili o danneggiati.
3. Se l'appaltatore, in seguito all'andamento imposto ai lavori, rispetta la prima soglia temporale successiva fissata nel programma dei lavori di cui all'articolo 1.3.2, la penale irrogata ai sensi del comma 2, lettera a), viene disapplicata e, se, già addebitata, viene restituita.
4. La penale di cui al comma 2, lettera b) e lettera d), è applicata all'importo dei lavori ancora da eseguire; la penale di cui al comma 2, lettera c) è applicata all'importo dei lavori di ripristino o di nuova esecuzione ordinati per rimediare a quelli non accettabili o danneggiati.
5. Tutte le fattispecie di ritardi sono segnalate tempestivamente e dettagliatamente al RUP da parte del direttore dei lavori, immediatamente al verificarsi della relativa condizione, con la relativa quantificazione temporale; sulla base delle predette indicazioni le penali sono applicate in sede di conto finale ai fini della verifica in sede di certificato di collaudo
6. L'applicazione delle penali di cui al presente articolo non pregiudica il risarcimento di eventuali danni o ulteriori oneri sostenuti dalla Stazione appaltante a causa dei ritardi.

Art. 1.3.9
RISOLUZIONE DEL CONTRATTO PER MANCATO RISPETTO DEI TERMINI

1. L'eventuale ritardo nella esecuzione delle prestazioni rispetto alle scadenze contrattuali per fatto o negligenza imputabile all'appaltatore, il direttore dei lavori o il responsabile unico dell'esecuzione del contratto gli assegna un termine di messa in mora, che, salvo i casi d'urgenza, non può essere inferiore a dieci giorni, entro i quali l'appaltatore deve eseguire le prestazioni.
2. Scaduto il termine di cui al comma uno e redatto processo verbale in contraddittorio con l'appaltatore, qualora l'inadempimento permanga, la stazione appaltante procede, ai sensi dell'art.108 del D. Lgs. 50/2016, alla risoluzione il contratto, fermo restando il pagamento delle penali da parte dell'appaltatore.
3. In caso di risoluzione del contratto, la penale di cui all'articolo 1.3.8, comma 1, è computata sul periodo determinato, sommando il ritardo accumulato dall'appaltatore rispetto al programma esecutivo dei lavori e il termine assegnato dal Direttore dei Lavori per compiere i lavori con la messa in mora di cui al comma 1.
4. L'appaltatore deve risarcire i danni subiti dalla Stazione appaltante in seguito alla risoluzione del contratto, comprese le eventuali maggiori spese connesse al completamento dei lavori affidati a terzi. Per il risarcimento di tali danni la Stazione appaltante può trattenere qualunque somma maturata a credito dell'appaltatore in ragione dei lavori eseguiti nonché rivalersi sulla garanzia fideiussoria.

CAPO 1.4

CONTABILIZZAZIONE E LIQUIDAZIONE DEI LAVORI

Art. 1.4.1 LAVORI A MISURA

1. La misurazione e la valutazione dei lavori a misura sono fatte secondo le disposizioni contenute nel presente capitolato e nell'enunciazione delle singole voci in elenco; in caso diverso, per la valutazione dei lavori, si utilizzano le dimensioni nette delle opere eseguite rilevate in loco, senza che l'appaltatore possa far valere criteri di misurazione o coefficienti moltiplicatori che modifichino le quantità realmente poste in opera.
2. Non sono comunque riconosciuti nella valutazione ingrossamenti o aumenti dimensionali di alcun genere che non siano rispondenti ai disegni di progetto, nel caso in cui non siano stati preventivamente autorizzati dal Direttore dei Lavori.
3. Nel corrispettivo per l'esecuzione dei lavori a misura s'intende sempre compresa ogni spesa occorrente per consegnare l'opera compiuta sotto le condizioni stabilite dal presente capitolato e secondo i tipi indicati e previsti negli atti della perizia di variante.
4. La contabilizzazione delle opere e delle forniture verrà fatta applicando alle quantità eseguite i prezzi unitari dell'elenco dei prezzi unitari di cui all'articolo 1.1.3, comma 3, del presente capitolato.
5. Gli oneri per la sicurezza, di cui all'articolo 1.1.2, comma 1, sono valutati sulla base dei prezzi di cui all'elenco allegato al presente capitolato, con le quantità rilevabili ai sensi del presente articolo.

Art. 1.4.2 LAVORI IN ECONOMIA

1. La contabilizzazione dei lavori in economia previsti dal contratto o introdotti in sede di varianti, è effettuata con le modalità previste dall'articolo 179 del D.P.R. n. 207 del 2010, come segue:
 - a) per quanti riguarda i materiali applicando il ribasso contrattuale ai prezzi unitari determinati contrattualmente;
 - b) per quanto riguarda i trasporti, i noli e la mano d'opera, secondo i prezzi vigenti al momento della loro esecuzione, incrementati delle percentuali per spese generali e utili (qualora non già comprese nei prezzi vigenti) ed applicando il ribasso contrattuale esclusivamente su queste due ultime componenti.
2. Ai fini di cui al comma 1, lettera b), le percentuali di incidenza delle spese generali e degli utili, ove non specificatamente dichiarate dall'aggiudicatario in sede di giustificazione delle offerte anormalmente basse, sono convenzionalmente determinate rispettivamente nella misura del 13% (tredici per cento) e del 10% (dieci per cento).
3. Gli oneri per la sicurezza, di cui all'articolo 1.1.2, comma 1, rigo b) sono valutati alle medesime condizioni di cui al comma 1, senza l'applicazione di alcun ribasso.

Art. 1.4.3 VALUTAZIONE DEI MANUFATTI E DEI MATERIALI A PIE' D'OPERA

1. Non sono valutati i manufatti ed i materiali a piè d'opera, ancorché accettati dalla direzione dei lavori.

CAPO 1.5

DISCIPLINA ECONOMICA

Art. 1.5.1 ANTICIPAZIONE

1. Ai sensi dell'articolo 5, comma 1, del D. L. 28 marzo 1997, n. 79, convertito con modificazioni dalla Legge 28 maggio 1997, n. 140, e dell'articolo 36 del D. Lgs. 50/2016 non è dovuta alcuna anticipazione.

Art. 1.5.2 PAGAMENTI IN ACCONTO

1. Le rate di acconto sono dovute tutte le volte in cui l'importo dei lavori eseguiti, contabilizzati ai sensi degli articoli 1.4.1, 1.4.2 e 1.4.3, al netto del ribasso d'asta, comprensivi della relativa quota degli oneri per la sicurezza e al netto della ritenuta di cui al comma 2, e al netto dell'importo delle rate di acconto precedenti, raggiungono un importo non inferiore al 30% dell'importo contrattuale.

2. A garanzia dell'osservanza delle norme in materia di contribuzione previdenziale e assistenziale, sull'importo netto progressivo dei lavori è operata una ritenuta dello 0,50% (zero virgola cinquanta per cento), da liquidarsi, nulla ostando, in sede di conto finale.

3. Il termine per l'emissione dei certificati di pagamento relativi agli acconti del corrispettivo di appalto non può superare i quarantacinque giorni decorrenti dall'adozione di ogni stato di avanzamento dei lavori.

4. La Stazione appaltante provvede al pagamento del predetto certificato entro i successivi 30 giorni, emettendo l'apposito mandato e provvedendo alla successiva erogazione a favore dell'appaltatore, previa presentazione di regolare fattura fiscale, ai sensi dell'articolo 185 del D. Lgs. 267/2000.

5. Se i lavori restano sospesi per un periodo superiore a 45 giorni, per cause non dipendenti dall'appaltatore e comunque a lui non imputabili, l'appaltatore può chiedere ed ottenere che si provveda alla redazione dello stato di avanzamento prescindendo dall'importo minimo di cui al comma 1.

6. In deroga alla previsione del comma 1, qualora i lavori eseguiti raggiungano un importo pari o superiore al 90% (novanta per cento) dell'importo contrattuale, può essere emesso uno stato di avanzamento per un importo inferiore a quello minimo previsto allo stesso comma 1, ma non superiore al 95% (novantacinque per cento) dell'importo contrattuale. Non può essere emesso alcun stato di avanzamento quando la differenza tra l'importo contrattuale e i certificati di pagamento già emessi sia inferiore al 3 % dell'importo contrattuale medesimo. L'importo dei lavori residuo è contabilizzato nel conto finale e liquidato ai sensi dell'articolo 1.5.3. Ai fini del presente comma per importo contrattuale si intende l'importo del contratto originario eventualmente adeguato in base all'importo degli atti di sottomissione approvati.

7. Ai sensi dell'articolo 48-bis del D.P.R. 29 settembre 1973, n. 602, come introdotto dall'articolo 2, comma 9, della Legge 24 novembre 2006, n. 286, e dell'articolo 105, comma 9, del D. Lgs. 50/2016, l'emissione di ogni certificato di pagamento è subordinata:

a) alla presentazione alla Stazione appaltante del DURC dell'appaltatore e, tramite questi, degli eventuali subappaltatori, in corso di validità;

b) qualora l'appaltatore abbia stipulato contratti di subappalto, che siano state trasmesse le fatture quietanziate del subappaltatore o del cottimista entro il termine di 20 (venti) giorni dal pagamento precedente;

c) all'ottemperanza alle prescrizioni di cui all'articolo 1.12.9 in materia di tracciabilità dei pagamenti;

d) all'accertamento, da parte della stazione appaltante, che il beneficiario non sia inadempiente all'obbligo di versamento derivante dalla notifica di una o più cartelle di pagamento per un ammontare complessivo pari almeno all'importo da corrispondere, con le modalità di cui al D.M. 18 gennaio 2008, n. 40. In caso di inadempienza accertata, il pagamento è sospeso e la circostanza è segnalata all'agente della riscossione competente per territorio, ai fini dell'esercizio dell'attività di riscossione delle somme iscritte a ruolo.

8. In caso di irregolarità del DURC dell'appaltatore o del subappaltatore, in relazione a somme dovute all'INPS, all'INAIL o alla Cassa Edile, la Stazione appaltante:

a) chiede tempestivamente ai predetti istituti e casse la quantificazione dell'ammontare delle somme che hanno determinato l'irregolarità, qualora tale ammontare non sia già noto; chiede altresì all'appaltatore la regolarizzazione delle posizioni contributive irregolari nonché la documentazione che egli ritenga idonea a motivare la condizione di irregolarità del DURC;

b) verificatasi ogni altra condizione, provvede alla liquidazione del certificato di pagamento di cui al comma 5, trattenendo una somma corrispondente ai crediti vantati dagli Istituti e dalla Cassa Edile come quantificati alla precedente lettera a), ai fini di cui all'articolo 1.10.3, comma 2.

c) qualora la irregolarità del DURC dell'appaltatore o dell'eventuale subappaltatore dipenda esclusivamente da pendenze contributive relative a cantieri e contratti d'appalto diversi da quello oggetto del presente Capitolato, l'appaltatore che sia regolare nei propri adempimenti con riferimento al cantiere e al contratto d'appalto oggetto del presente Capitolato, oppure non possa agire per regolarizzare la posizione delle imprese subappaltatrici con le quali sussiste una responsabilità solidale, può chiedere una specifica procedura di accertamento da parte del personale ispettivo degli Istituti e della Cassa Edile, al fine di ottenere un verbale in cui si attesti della regolarità degli adempimenti contributivi nei confronti del personale utilizzato nel cantiere, come previsto dall'articolo 3, comma 20, della legge n. 335 del 1995. Detto verbale, se positivo, può essere utilizzato ai fini del rilascio di una certificazione di regolarità contributiva, riferita al solo cantiere e al contratto d'appalto oggetto del presente Capitolato, con il quale si potrà procedere alla liquidazione delle somme trattenute ai sensi della lettera b).

9. In caso di ritardo nel pagamento delle retribuzioni dovute al personale dipendente dell'appaltatore, dei subappaltatori o dei soggetti titolari di subappalti e cottimi, impiegato nel cantiere, il R.U.P. invita per iscritto il soggetto inadempiente, ed in ogni caso l'appaltatore, a provvedere entro 15 (quindici). Decorso infruttuosamente il suddetto termine senza che sia stata contestata formalmente e motivatamente la fondatezza della richiesta, la Stazione appaltante provvede alla liquidazione del certificato di pagamento di cui al comma 5, trattenendo una somma corrispondente ai crediti vantati dal personale dipendente, ai fini di cui all'articolo 1.10.3, comma 3.

Art. 1.5.3 PAGAMENTI A SALDO

1. Il conto finale dei lavori viene redatto entro 60 giorni dalla data della loro ultimazione, accertata con apposito verbale; esso viene sottoscritto dal direttore di lavori e trasmesso al R.U.P.; col conto finale viene accertato e proposto l'importo della rata di saldo, qualunque sia il suo ammontare, e la cui liquidazione definitiva ed erogazione è subordinata all'emissione del certificato di cui al comma 3 e alle condizioni di cui al comma 4.

2. Il conto finale dei lavori deve essere sottoscritto dall'appaltatore, su richiesta del R.U.P., entro il termine perentorio di 10 giorni. Se l'appaltatore non firma il conto finale nel termine indicato, o se lo firma senza confermare le domande già formulate nel registro di contabilità, il conto finale si intende da lui definitivamente accettato. Il R.U.P. formula in ogni caso una sua relazione al conto finale.

3. La rata di saldo, insieme alle ritenute di cui all'articolo 1.5.2, comma 2, nulla ostando, viene pagata entro 90 giorni dall'avvenuta emissione del certificato di collaudo provvisorio, previa presentazione di regolare fattura fiscale, ai sensi dell'articolo 185 del D. Lgs. 267/2000.

4. Il pagamento della rata di saldo non costituisce presunzione di accettazione dell'opera, ai sensi dell'articolo 1666, secondo comma, del codice civile.

5. Il pagamento della rata di saldo è disposto solo a condizione che l'appaltatore presenti apposita garanzia fideiussoria ai sensi dell'articolo 124, comma 3, del D.P.R. n. 207 del 2010, emessa nei termini e alle condizioni che seguono:

a) un importo garantito almeno pari all'importo della rata di saldo, maggiorato dell'I.V.A. all'aliquota di legge, maggiorato altresì del tasso legale di interesse applicato al periodo di due anni;

b) efficacia dalla data di erogazione della rata di saldo con estinzione due anni dopo l'emissione del certificato di collaudo provvisorio;

c) prestata con atto di fideiussione rilasciato da una banca o da un intermediario finanziario autorizzato o con polizza fideiussoria rilasciata da impresa di assicurazione, conforme alla scheda tecnica 1.4, allegata al decreto ministeriale 12 marzo 2004, n. 123, in osservanza delle clausole di cui allo schema tipo 1.4 allegato al predetto decreto.

6. Salvo quanto disposto dall'articolo 1669 del codice civile, l'appaltatore risponde per la difformità ed i vizi dell'opera, ancorché riconoscibili, purché denunciati dalla Stazione appaltante entro 24 (ventiquattro) mesi dall'ultimazione dei lavori riconosciuta e accettata.

7. L'appaltatore e il Direttore dei Lavori devono utilizzare la massima diligenza e professionalità, ed improntare il proprio comportamento a buona fede, al fine di evidenziare tempestivamente i vizi e i difetti riscontrabili nonché le misure da adottare per il loro rimedio.

8. Al pagamento della rata a saldo si applicano le condizioni di cui all'articolo 1.5.2, commi 7, 8 e 9.

Art. 1.5.4

RITARDI NEL PAGAMENTO DELLE RATE DI ACCONTO

1. In caso di ritardo nella emissione dei certificati di pagamento o dei titoli di spesa relativi agli acconti rispetto alle condizioni e ai termini stabiliti dal contratto, spettano all'esecutore dei lavori gli interessi, legali e moratori.

2. Trascorsi i termini di cui al contratto, ovvero nel caso in cui l'ammontare delle rate di acconto, per le quali non sia stato tempestivamente emesso il certificato o il titolo di spesa, raggiunga il quarto dell'importo netto contrattuale, l'appaltatore ha la facoltà di agire ai sensi dell'articolo 1460 del codice civile, rifiutando di adempiere alle proprie obbligazioni se la Stazione appaltante non provveda contemporaneamente al pagamento integrale di quanto maturato; in alternativa, è facoltà dell'appaltatore, previa costituzione in mora della Stazione appaltante, promuovere il giudizio arbitrale per la dichiarazione di risoluzione del contratto, trascorsi 60 giorni dalla data della predetta costituzione in mora.

Art. 1.5.5

RITARDI NEL PAGAMENTO DELLA RATA DI SALDO

1. Nel caso in cui il pagamento della rata di saldo sia effettuato in ritardo rispetto al termine stabilito all'articolo 1.5.3, comma 3, per causa imputabile alla Stazione appaltante, sulle somme dovute decorrono gli interessi legali.

2. Se il ritardo nelle emissioni dei certificati o nel pagamento delle somme dovute a saldo si protragga per ulteriori 60 giorni, oltre al termine stabilito al comma 1, sulle stesse somme sono dovuti gli interessi di mora.

Art. 1.5.6

REVISIONE PREZZI ED ADEGUAMENTO DEL CORRISPETTIVO

1. Ai sensi dell'art. 106 comma 1 del D. Lgs. 50/2016 è possibile procedere alla revisione dei prezzi se le modifiche, a prescindere dal loro valore monetario, sono state previste nei documenti di gara iniziali in clausole chiare, precise e inequivocabili, che possono comprendere clausole di revisione dei prezzi. Tali clausole fissano la portata e la natura di eventuali modifiche nonché le condizioni alle quali esse possono essere impiegate, facendo riferimento alle variazioni dei prezzi e dei costi standard, ove definiti. Esse non apportano modifiche che avrebbero l'effetto di alterare la natura generale del contratto o dell'accordo quadro.

2. Per i contratti relativi ai lavori, le variazioni di prezzo in aumento o in diminuzione possono essere valutate, sulla base dei prezzi di cui all'articolo 23, comma 7 del D. Lgs. 50/2016, solo per l'eccedenza rispetto al dieci per cento rispetto al prezzo originario e comunque in misura pari alla metà.

3. Per i contratti relativi a servizi o forniture stipulati dai soggetti aggregatori restano ferme le disposizioni di cui all'articolo 1, comma 511, della Legge 28 dicembre 2015, n. 208.

Art. 1.5.7

CESSIONE DEL CONTRATTO E CESSIONE DEI CREDITI

1. E' vietata la cessione del contratto sotto qualsiasi forma; ogni atto contrario è nullo di diritto.

2. E' vietata altresì la cessione dei crediti vantati dall'appaltatore in qualunque modalità e forma e qualunque atto o contratto contrario è da considerarsi nullo di diritto.

CAPO 1.6

CAUZIONI E GARANZIE

Art. 1.6.1 GARANZIA PROVVISORIA

1. Ai sensi dell'articolo 93 del D. Lgs. 50/2016, agli offerenti è richiesta una garanzia provvisoria, a copertura della mancata sottoscrizione del contratto dopo l'aggiudicazione, dovuta ad ogni fatto riconducibile all'affidatario o all'adozione di informazione antimafia interdittiva emessa ai sensi degli articoli 84 e 91 del decreto legislativo 6 settembre 2011, n. 159, da svincolarsi automaticamente al momento della sottoscrizione del contratto.
2. La garanzia di cui al comma precedente viene stabilita e richiesta con le modalità, alle condizioni e nei termini di cui al bando di gara e al disciplinare di gara.
3. In caso di mancata indicazione diversa nel bando di gara o nel collegato disciplinare la garanzia provvisoria è da versarsi per un importo pari al 2% (due per cento) del prezzo base indicato nel bando o nell'invito, sotto forma di cauzione o di fideiussione, a scelta dell'offerente. Al fine di rendere l'importo della garanzia proporzionato e adeguato alla natura delle prestazioni oggetto del contratto e al grado di rischio ad esso connesso, comunque, la stazione appaltante può motivatamente ridurre l'importo della cauzione sino all'1% (uno per cento) ovvero incrementarlo sino al 4% (quattro per cento), indicandolo nel bando di gara o nel disciplinare di gara.
4. Nel caso di procedure di gara realizzate in forma aggregata da centrali di committenza, l'importo della garanzia è fissato nel bando o nell'invito nella misura massima del 2% (due per cento) del prezzo base.
5. La garanzia fideiussoria di cui al comma 1, a scelta dell'appaltatore può essere rilasciata da imprese bancarie o assicurative che rispondano ai requisiti di solvibilità previsti dalle leggi che ne disciplinano le rispettive attività o rilasciata dagli intermediari finanziari iscritti nell'albo di cui all'articolo 106 del D. Lgs. 385/1993, che svolgono in via esclusiva o prevalente attività di rilascio di garanzie e che sono sottoposti a revisione contabile da parte di una società di revisione iscritta nell'albo previsto dall'articolo 161 del D. Lgs. 58/1998 e che abbiano i requisiti minimi di solvibilità richiesti dalla vigente normativa bancaria assicurativa.
6. La garanzia deve prevedere espressamente la rinuncia al beneficio della preventiva escussione del debitore principale, la rinuncia all'eccezione di cui all'articolo 1957, secondo comma, del codice civile nonché l'operatività della garanzia medesima entro quindici giorni, a semplice richiesta scritta della stazione appaltante.
7. La garanzia deve avere efficacia per almeno centottanta giorni dalla data di presentazione dell'offerta. Il bando o l'invito possono richiedere una garanzia con termine di validità maggiore o minore, in relazione alla durata presumibile del procedimento, e possono altresì prescrivere che l'offerta sia corredata dall'impegno del garante a rinnovare la garanzia, su richiesta della stazione appaltante nel corso della procedura, per la durata indicata nel bando, nel caso in cui al momento della sua scadenza non sia ancora intervenuta l'aggiudicazione.
8. L'offerta è altresì corredata, a pena di esclusione, dall'impegno di un fideiussore, anche diverso da quello che ha rilasciato la garanzia provvisoria, a rilasciare la garanzia fideiussoria per l'esecuzione del contratto, qualora l'offerente risultasse affidatario.
9. Il comma precedente non si applica alle microimprese, piccole e medie imprese e ai raggruppamenti temporanei o consorzi ordinari costituiti esclusivamente da microimprese, piccole e medie imprese.
10. Sono vietate forme di cauzione diverse da quelle di cui al comma 5 e, in particolare, è vietata la cauzione prestata mediante assegni di conto di corrispondenza o assegni circolari.
11. In caso di associazione temporanea di imprese la garanzia deve riportare l'indicazione di tutte le imprese associate.
12. Nei casi di cui all'articolo 36, comma 2, lettera a), del D. Lgs.50/2016, è comunque facoltà della stazione appaltante non richiedere le garanzie di cui al presente articolo.

Art. 1.6.2
GARANZIA FIDEIUSSORIA O CAUZIONE DEFINITIVA

1. L'appaltatore per la sottoscrizione del contratto deve costituire una garanzia, denominata "garanzia definitiva" a sua scelta sotto forma di cauzione o fideiussione con le modalità di cui all'articolo 93, commi 2 e 3, del D. Lgs. 50/2016 pari al 10% (dieci per cento) dell'importo contrattuale e tale obbligazione è indicata negli atti e documenti a base di affidamento di lavori, di servizi e di forniture. Nel caso di procedure di gara realizzate in forma aggregata da centrali di committenza, l'importo della garanzia è indicato nella misura massima del 10% (dieci per cento) dell'importo contrattuale.
2. Al fine di salvaguardare l'interesse pubblico alla conclusione del contratto nei termini e nei modi programmati in caso di aggiudicazione con ribassi superiori al dieci per cento la garanzia da costituire è aumentata di tanti punti percentuali quanti sono quelli eccedenti il 10% (dieci per cento). Ove il ribasso sia superiore al venti per cento, l'aumento è di due punti percentuali per ogni punto di ribasso superiore al venti per cento. La cauzione è prestata a garanzia dell'adempimento di tutte le obbligazioni del contratto e del risarcimento dei danni derivanti dall'eventuale inadempimento delle obbligazioni stesse, nonché a garanzia del rimborso delle somme pagate in più all'esecutore rispetto alle risultanze della liquidazione finale, salva comunque la risarcibilità del maggior danno verso l'appaltatore.
3. La garanzia cessa di avere effetto solo alla data di emissione del certificato di collaudo provvisorio o del certificato di regolare esecuzione. La stazione appaltante può richiedere al soggetto aggiudicatario la reintegrazione della garanzia ove questa sia venuta meno in tutto o in parte; in caso di inottemperanza, la reintegrazione si effettua a valere sui ratei di prezzo da corrispondere all'esecutore.
4. La garanzia fideiussoria di cui al comma 1 a scelta dell'appaltatore può essere rilasciata dai soggetti di cui all'articolo precedente, comma 5. La garanzia deve prevedere espressamente la rinuncia al beneficio della preventiva escussione del debitore principale, la rinuncia all'eccezione di cui all'articolo 1957, secondo comma, del codice civile, nonché l'operatività della garanzia medesima entro quindici giorni, a semplice richiesta scritta della stazione appaltante.
5. La mancata costituzione della garanzia definitiva di cui al comma 1 determina la decadenza dell'affidamento e l'acquisizione della cauzione provvisoria presentata in sede di offerta da parte della stazione appaltante, che aggiudica l'appalto o la concessione al concorrente che segue nella graduatoria.
6. La garanzia di cui al comma 1 è progressivamente svincolata a misura dell'avanzamento dell'esecuzione, nel limite massimo dell'80% (ottanta per cento) dell'iniziale importo garantito. L'ammontare residuo della cauzione definitiva deve permanere fino alla data di emissione del certificato di collaudo provvisorio o del certificato di regolare esecuzione, o comunque fino a dodici mesi dalla data di ultimazione dei lavori risultante dal relativo certificato. Lo svincolo è automatico, senza necessità di nulla osta del committente, con la sola condizione della preventiva consegna all'istituto garante, da parte dell'appaltatore o del concessionario, degli stati di avanzamento dei lavori o di analogo documento, in originale o in copia autentica, attestanti l'avvenuta esecuzione. Il mancato svincolo nei quindici giorni dalla consegna degli stati di avanzamento o della documentazione analoga costituisce inadempimento del garante nei confronti dell'impresa per la quale la garanzia è prestata.
7. Il pagamento della rata di saldo è subordinato alla costituzione di una cauzione o di una garanzia fideiussoria bancaria o assicurativa pari all'importo della medesima rata di saldo maggiorato del tasso di interesse legale applicato per il periodo intercorrente tra la data di emissione del certificato di collaudo o della verifica di conformità nel caso di appalti di servizi o forniture e l'assunzione del carattere di definitività dei medesimi.
8. Le stazioni appaltanti hanno il diritto di valersi della cauzione, nei limiti dell'importo massimo garantito, per l'eventuale maggiore spesa sostenuta per il completamento dei lavori nel caso di risoluzione del contratto disposta in danno dell'esecutore e hanno il diritto di valersi della cauzione per provvedere al pagamento di quanto dovuto dall'esecutore per le inadempienze derivanti dalla inosservanza di norme e prescrizioni dei contratti collettivi, delle leggi e dei regolamenti sulla tutela, protezione, assicurazione, assistenza e sicurezza fisica dei lavoratori comunque presenti in cantiere o nei luoghi dove viene prestato il servizio nei casi di appalti di servizi. Le stazioni appaltanti possono incamerare la garanzia per provvedere al pagamento di quanto dovuto dal soggetto aggiudicatario per le inadempienze derivanti dalla inosservanza di norme e prescrizioni dei contratti collettivi, delle leggi e dei regolamenti sulla tutela, protezione, assicurazione, assistenza e sicurezza fisica dei lavoratori addetti all'esecuzione dell'appalto.

9. In caso di raggruppamenti temporanei le garanzie fideiussorie e le garanzie assicurative sono presentate, su mandato irrevocabile, dalla mandataria in nome e per conto di tutti i concorrenti ferma restando la responsabilità solidale tra le imprese.

10. E' facoltà dell'amministrazione in casi specifici non richiedere una garanzia per gli appalti di cui all'articolo 36, comma 2, lettera a), nonché per gli appalti da eseguirsi da operatori economici di comprovata solidità nonché per le forniture di beni che per la loro natura, o per l'uso speciale cui sono destinati, debbano essere acquistati nel luogo di produzione o forniti direttamente dai produttori o di prodotti d'arte, macchinari, strumenti e lavori di precisione l'esecuzione dei quali deve essere affidata a operatori specializzati. L'esonero dalla prestazione della garanzia deve essere adeguatamente motivato ed è subordinato ad un miglioramento del prezzo di aggiudicazione.

Art. 1.6.3 RIDUZIONE DELLE GARANZIE

1. L'importo della garanzia di cui agli articoli 1.6.1 e 1.6.2 e del suo eventuale rinnovo, è ridotto del 50% (cinquanta per cento) per gli operatori economici ai quali venga rilasciata, da organismi accreditati, ai sensi delle norme europee della serie UNI CEI EN 45000 e della serie UNI CEI EN ISO/IEC 17000, la certificazione del sistema di qualità conforme alle norme europee della serie UNI CEI ISO9000. Si applica la riduzione del 50 per cento, non cumulabile con quella di cui al primo periodo, anche nei confronti delle microimprese, piccole e medie imprese e dei raggruppamenti di operatori economici o consorzi ordinari costituiti esclusivamente da microimprese, piccole e medie imprese.

Nei contratti relativi a lavori, servizi o forniture, l'importo della garanzia e del suo eventuale rinnovo è ridotto del 30% (trenta per cento), anche cumulabile con la riduzione di cui al primo periodo, per gli operatori economici in possesso di registrazione al sistema comunitario di ecogestione e audit (EMAS), ai sensi del regolamento (CE) n. 1221/2009 del Parlamento europeo e del Consiglio, del 25 novembre 2009, o del 20% (venti per cento) per gli operatori in possesso di certificazione ambientale ai sensi della norma UNI ENISO14001.

Nei contratti relativi a servizi o forniture, l'importo della garanzia e del suo eventuale rinnovo è ridotto del 20% (venti per cento), anche cumulabile con la riduzione di cui ai periodi primo e secondo, per gli operatori economici in possesso, in relazione ai beni o servizi che costituiscano almeno il 50% (cinquanta per cento) del valore dei beni e servizi oggetto del contratto stesso, del marchio di qualità ecologica dell'Unione europea (Ecolabel UE) ai sensi del regolamento (CE) n. 66/2010 del Parlamento europeo e del Consiglio, del 25 novembre 2009.

Nei contratti relativi a lavori, servizi o forniture, l'importo della garanzia e del suo eventuale rinnovo è ridotto del 15% (quindici per cento), anche cumulabile con la riduzione di cui ai periodi primo, secondo, terzo e quarto, per gli operatori economici che sviluppano un inventario di gas ad effetto serra ai sensi della norma UNI EN ISO 14064-1 o un'impronta climatica (carbon footprint) di prodotto ai sensi della norma UNI ISO/TS 14067. Per fruire delle riduzioni di cui al presente comma, l'operatore economico segnala, in sede di offerta, il possesso dei relativi requisiti e lo documenta nei modi prescritti dalle norme vigenti.

Nei contratti di servizi e forniture, l'importo della garanzia e del suo eventuale rinnovo è ridotto del 30% (trenta per cento), non cumulabile con le riduzioni di cui ai periodi precedenti, per gli operatori economici in possesso del rating di legalità e rating di impresa o della attestazione del modello organizzativo, ai sensi del D. Lgs. n. 231/2001 o di certificazione social accountability 8000, o di certificazione del sistema di gestione a tutela della sicurezza e della salute dei lavoratori, o di certificazione OHSAS 18001, o di certificazione UNI CEI EN ISO 50001 riguardante il sistema di gestione dell'energia o UNI CEI 11352 riguardante la certificazione di operatività in qualità di ESC (Energy Service Company) per l'offerta qualitativa dei servizi energetici e per gli operatori economici in possesso della certificazione ISO 27001 riguardante il sistema di gestione della sicurezza delle informazioni. In caso di cumulo delle riduzioni, la riduzione successiva deve essere calcolata sull'importo che risulta dalla riduzione precedente.

2. In caso di associazione temporanea di concorrenti di tipo orizzontale le riduzioni di cui al presente articolo sono accordate qualora il possesso dei requisiti di cui ai commi precedenti siano comprovati da tutte le imprese in associazione.

3. In caso di associazione temporanea di concorrenti di tipo verticale le riduzioni di cui al presente articolo sono accordate esclusivamente per le quote di incidenza delle lavorazioni appartenenti alle categorie assunte integralmente da imprese in associazione in possesso dei requisiti di cui ai commi precedenti; tale beneficio non è frazionabile tra imprese che assumono lavorazioni appartenenti alla medesima categoria.

4. Il possesso del requisito di cui al comma 1 è comprovato dall'annotazione in calce alla attestazione SOA ai sensi dell'articolo 63, comma 3, del D.P.R. n. 207 del 2010.

5. In deroga a quanto previsto dal comma 4, il possesso del requisito di cui al comma 1 può essere comprovato dalla certificazione rilasciata dall'organismo accreditato qualora l'impresa, in relazione allo specifico appalto, non

sia tenuta al possesso dell'attestazione SOA in quanto assuntrice di lavori per i quali, in ragione dell'importo, sia sufficiente la classifica II.

6. In caso di avvalimento del sistema di qualità ai sensi dell'articolo 89 del D. Lgs. 50/2016, per beneficiare della riduzione di cui al comma 1, il requisito deve essere espressamente oggetto del contratto di avvalimento. L'impresa ausiliaria deve essere comunque in possesso del predetto requisito in relazione all'obbligo di cui all'articolo 63, comma 3, del D.P.R. n. 207 del 2010.

Art. 1.6.4 OBBLIGHI ASSICURATIVI A CARICO DELL'IMPRESA

1. Ai sensi dell'art. 103, comma 7 del D. Lgs. 50/2016 e ss.mm.ii., l'esecutore dei lavori è obbligato a costituire e consegnare alla stazione appaltante almeno dieci giorni prima della consegna dei lavori anche una polizza di assicurazione che copra i danni subiti dalle stazioni appaltanti a causa del danneggiamento o della distruzione totale o parziale di impianti ed opere, anche preesistenti, verificatisi nel corso dell'esecuzione dei lavori. Nei documenti e negli atti a base di gara o di affidamento è stabilito l'importo della somma da assicurare che, di norma, corrisponde all'importo del contratto stesso qualora non sussistano motivate particolari circostanze che impongano un importo da assicurare superiore. La polizza del presente comma deve assicurare la stazione appaltante contro la responsabilità civile per danni causati a terzi nel corso dell'esecuzione dei lavori il cui massimale è pari al cinque per cento della somma assicurata per le opere con un minimo di 500.000 euro ed un massimo di 5.000.000 di euro.

2. La copertura assicurativa decorre dalla data di consegna dei lavori e cessa alle ore 24 del giorno di emissione del certificato di collaudo provvisorio e comunque decorsi 12 (dodici) mesi dalla data di ultimazione dei lavori risultante dal relativo certificato; in caso di emissione di collaudo provvisorio per parti determinate dell'opera, la garanzia cessa per quelle parti e resta efficace per le parti non ancora collaudate; a tal fine l'utilizzo da parte della Stazione appaltante secondo la destinazione equivale, ai soli effetti della copertura assicurativa, ad emissione del certificato di collaudo provvisorio.

3. Qualora sia previsto un periodo di garanzia, la polizza assicurativa è sostituita da una polizza che tenga indenni le stazioni appaltanti da tutti i rischi connessi all'utilizzo delle lavorazioni in garanzia o agli interventi per la loro eventuale sostituzione o rifacimento. L'omesso o il ritardato pagamento delle somme dovute a titolo di premio o di commissione da parte dell'esecutore non comporta l'inefficacia della garanzia nei confronti della stazione appaltante

4. La polizza assicurativa di cui all'art. 103, comma 7, del D. Lgs. 50/2016 e ss.mm.ii., deve essere stipulata nella forma «Contractors All Risks» (C.A.R.) e deve:

a) prevedere una somma assicurata non inferiore a: euro 200.000,00, di cui:
partita 1) per le opere oggetto del contratto: euro 72.304,39,
partita 2) per le opere preesistenti: euro 100.000,00,
partita 3) per demolizioni e sgomberi: euro 27.695,61

b) essere integrata in relazione alle somme assicurate in caso di approvazione di lavori aggiuntivi affidati a qualsiasi titolo all'appaltatore.

5. La garanzia assicurativa contro tutti i rischi di esecuzione, da qualsiasi causa determinati, deve coprire tutti i danni che la Stazione appaltante abbia subito a causa del danneggiamento o della distruzione totale o parziale di impianti e opere, anche preesistenti, salvo quelli derivanti da errori di progettazione, insufficiente progettazione, azioni di terzi o cause di forza maggiore; tale polizza deve essere stipulata nella forma «Contractors All Risks» (C.A.R.) e deve:

a) prevedere una somma assicurata non inferiore a: euro 200.000,00, di cui:
partita 1) per le opere oggetto del contratto: euro 72.304,39,
partita 2) per le opere preesistenti: euro 100.000,00,
partita 3) per demolizioni e sgomberi: euro 27.695,61

b) essere integrata in relazione alle somme assicurate in caso di approvazione di lavori aggiuntivi affidati a qualsiasi titolo all'appaltatore.

6. La garanzia assicurativa di responsabilità civile per danni causati a terzi (R.C.T.) deve essere stipulata per una somma assicurata (massimale/sinistro) non inferiore ad euro 1.000.000,00.

7. Nel caso in cui il contratto di assicurazione preveda importi o percentuali di scoperto o di franchigia, valgono queste condizioni:

a) in relazione all'assicurazione contro tutti i rischi di esecuzione di cui sopra, tali franchigie o scoperti non sono opponibili alla Stazione appaltante;

b) in relazione all'assicurazione di responsabilità civile di cui sopra, tali franchigie o scoperti non sono opponibili alla Stazione appaltante.

8. Le garanzie di cui ai commi precedenti, prestate dall'appaltatore coprono senza alcuna riserva anche i danni causati dalle imprese subappaltatrici e subfornitrici. Qualora l'appaltatore sia un raggruppamento temporaneo o un consorzio ordinario, giusto il regime delle responsabilità solidale disciplinato dall'articolo 48, comma 5, del D. Lgs. 50/2016, la garanzia assicurativa è prestata dall'impresa mandataria in nome e per conto di tutti i concorrenti raggruppati o consorziati.

Art. 1.6.5

GARANZIE PER L'ESECUZIONE DI LAVORI DI PARTICOLARE VALORE

1. Per gli affidamenti non a contraente generale e, per quelli di sola esecuzione di ammontare a base d'asta inferiore a 100 milioni di euro, il soggetto aggiudicatario non è tenuto a presentare alcuna garanzia ulteriore o sostitutiva di quella definitiva di cui al precedente articolo.

CAPO 1.7

DISPOSIZIONI PER L'ESECUZIONE

Art. 1.7.1

VARIAZIONE DEI LAVORI

1. La Stazione appaltante si riserva la facoltà di introdurre nelle opere oggetto dell'appalto quelle varianti che a suo insindacabile giudizio ritenga opportune, senza che si renda necessaria una nuova procedura e senza che per questo l'impresa appaltatrice possa pretendere compensi all'infuori del pagamento a conguaglio dei lavori eseguiti in più o in meno con l'osservanza delle prescrizioni ed entro i limiti stabiliti dall'articolo 43, comma 8 del D.P.R. n. 207 del 2010 e dall'articolo 106 del D. Lgs. 50/2016.

2. Non sono riconosciute varianti al progetto esecutivo, prestazioni e forniture extra contrattuali di qualsiasi genere, che vengano eseguite senza preventiva autorizzazione del RUP con le modalità previste dall'ordinamento della stazione appaltante da cui il RUP dipende

3. Qualunque reclamo o riserva che l'appaltatore vantasse il diritto di opporre, deve essere presentato per iscritto alla direzione lavori prima che abbia inizio l'esecuzione dell'opera che costituisce oggetto della contestazione. Non vengono prese in considerazione le domande di maggiori compensi su quanto stabilito in contratto, per qualsiasi natura o ragione, qualora manchi un accordo preventivo scritto prima dell'inizio dell'opera oggetto delle suddette richieste.

4. Qualora in corso di esecuzione si renda necessario un aumento o una diminuzione delle prestazioni fino a concorrenza del quinto dell'importo del contratto, la stazione appaltante può imporre all'appaltatore l'esecuzione alle stesse condizioni previste nel contratto originario. In tal caso l'appaltatore non può far valere il diritto alla risoluzione del contratto. La violazione del divieto di apportare modifiche comporta, salva diversa valutazione del Responsabile del Procedimento, la rimessa in pristino, a carico dell'esecutore, dei lavori e delle opere nella situazione originaria secondo le disposizioni della Direzione dei Lavori, fermo che in nessun caso egli può vantare compensi, rimborsi o indennizzi per i lavori medesimi. Le varianti alle opere in progetto saranno ammesse solo per le motivazioni e nelle forme previste dall'art. 106 del D. Lgs. 50/2016 e ss.mm.ii. Le variazioni sono valutate ai prezzi di contratto; ove per altro debbano essere eseguite categorie di lavori non previste in contratto o si debbano impiegare materiali per i quali non risulti fissato il prezzo contrattuale si procederà alla determinazione ed al concordamento di nuovi prezzi. Per i contratti relativi ai lavori, le variazioni di prezzo in aumento o in

diminuzione possono essere valutate, sulla base dei prezzi di cui all'articolo 23, comma 7, del D. Lgs. 50/2016, solo per l'eccedenza rispetto al dieci per cento rispetto al prezzo originario e comunque in misura pari alla metà.

5. La variante deve comprendere, ove ritenuto necessario dal coordinatore per la sicurezza in fase di esecuzione, l'adeguamento del piano di sicurezza e di coordinamento di cui all'articolo 1.8.3 con i conseguenti adempimenti di cui all'articolo 1.8.4, nonché l'adeguamento dei piani operativi di cui al medesimo articolo 1.8.4.

Art. 1.7.2

VARIANTI PER ERRORI OD OMISSIONI PROGETTUALI

1. Le varianti saranno ammesse anche a causa di errori o di omissioni del progetto esecutivo che pregiudicano, in tutto o in parte, la realizzazione dell'opera o la sua utilizzazione, senza necessità di una nuova procedura a norma del Codice, se il valore della modifica risulti al di sotto di entrambi i seguenti valori:

a) le soglie fissate all'articolo 35 del D. Lgs. n. 50/2016 e ss.mm.ii.;

b) il 15 per cento del valore iniziale del contratto per i contratti di lavori sia nei settori ordinari che speciali. Tuttavia la modifica non potrà alterare la natura complessiva del contratto. In caso di più modifiche successive, il valore sarà accertato sulla base del valore complessivo netto delle successive modifiche.

2. Nel caso in cui, in conseguenza del manifestarsi di errori od omissioni che risultino imputabili alle carenze del progetto esecutivo, si rendessero necessarie varianti che possano, in tutto o in parte, pregiudicare la realizzazione dell'opera o la sua utilizzazione, e che sotto il profilo economico eccedano il 15 per cento dell'importo originario del contratto, la Stazione appaltante procede alla risoluzione del contratto e indice una nuova gara alla quale viene invitato l'appaltatore originario.

3. Nell'ipotesi di cui al comma 2, dalla risoluzione del contratto consegue il pagamento dei lavori eseguiti, dei materiali utili e del 10 per cento dei lavori non eseguiti, fino a quattro quinti dell'importo del contratto originario.

4. Nei casi previsti dal presente articolo, i titolari dell'incarico di progettazione sono responsabili dei danni subiti dalla Stazione appaltante. Ai fini del presente articolo devono intendersi per errore od omissione di progettazione l'inadeguata valutazione dello stato di fatto, la mancata od erronea identificazione della normativa tecnica vincolante per la progettazione, il mancato rispetto dei requisiti funzionali ed economici prestabiliti e risultanti da prova scritta, la violazione delle norme di diligenza nella predisposizione degli elaborati progettuali.

5. Trova applicazione l'ultimo comma dell'articolo 1.7.1.

Art. 1.7.3

PREZZI APPLICABILI AI NUOVI LAVORI E NUOVI PREZZI

1. Tutte le variazioni eventuali vengono valutate applicando i prezzi di cui all'elenco prezzi contrattuale come determinati ai sensi dell'articolo 1.1.3, comma 4.

2. Ove debbano essere eseguite categorie di lavori non previste in contratto o si debbano impiegare materiali per i quali non risulti fissato il prezzo contrattuale si procederà alla determinazione ed al concordamento di nuovi prezzi. Per i contratti relativi ai lavori, le variazioni di prezzo in aumento o in diminuzione possono essere valutate, sulla base dei prezzi, solo per l'eccedenza rispetto al dieci per cento rispetto al prezzo originario e comunque in misura pari alla metà.

CAPO 1.8

DISPOSIZIONI IN MATERIA DI SICUREZZA

Art. 1.8.1

ADEMPIMENTI PRELIMINARI IN MATERIA DI SICUREZZA

1. Ai sensi dell'articolo 90, comma 9, e dell'allegato XVII al D. Lgs. 81/2008, l'appaltatore deve trasmettere alla Stazione appaltante, entro il termine prescritto da quest'ultima con apposita richiesta o, in assenza di questa, entro 30 giorni dall'aggiudicazione definitiva e comunque prima della redazione del verbale di consegna dei lavori qualora questi siano iniziati nelle more della stipula del contratto:

- a) una dichiarazione dell'organico medio annuo, distinto per qualifica, corredata dagli estremi delle denunce dei lavoratori effettuate all'Istituto nazionale della previdenza sociale (INPS), all'Istituto nazionale assicurazione infortuni sul lavoro (INAIL) e alle casse edili;
- b) una dichiarazione relativa al contratto collettivo stipulato dalle organizzazioni sindacali comparativamente più rappresentative, applicato ai lavoratori dipendenti;
- c) il certificato della Camera di Commercio, Industria, Artigianato e Agricoltura, in corso di validità, con l'indicazione antimafia di cui agli articoli 6 e 9 del D.P.R. n. 252/1998, oppure, in alternativa, ai fini dell'acquisizione d'ufficio, l'indicazione della propria esatta ragione sociale, numeri di codice fiscale e di partita IVA, numero REA;
- d) il proprio DURC, in corso di validità;
- e) il documento di valutazione dei rischi di cui al combinato disposto degli articoli 17, comma 1, lettera a), e 28, commi 1, 1-bis, 2 e 3, del D. Lgs. 81/2008;
- f) una dichiarazione di non essere destinatario di provvedimenti di sospensione o di interdizione di cui all'articolo 14 del D. Lgs. 81/2008.

2. Entro gli stessi termini di cui al comma 1, l'appaltatore deve trasmettere al coordinatore per l'esecuzione il nominativo e i recapiti:

- a) del proprio Responsabile del servizio prevenzione e protezione di cui all'articolo 31 del D. Lgs. 81/2008.
- b) del proprio Medico competente di cui all'articolo 38 del D. Lgs. 81/2008;
- c) l'accettazione del piano di sicurezza e di coordinamento di cui all'articolo 1.8.3, con le eventuali richieste di adeguamento di cui all'articolo 1.8.4;
- d) il piano operativo di sicurezza di cui all'articolo 1.8.5.

3. Gli adempimenti di cui ai commi 1 e 2 devono essere assolti:

- a) dall'appaltatore, comunque organizzato anche nelle forme di cui alle lettere b), c), d) ed e), nonché, tramite questi, dai subappaltatori;
- b) dal consorzio di cooperative o di imprese artigiane, oppure dal consorzio stabile, qualora il consorzio intenda eseguire i lavori direttamente con la propria organizzazione consortile;
- c) dalla consorziata del consorzio di cooperative o di imprese artigiane, oppure del consorzio stabile, che il consorzio ha indicato per l'esecuzione dei lavori ai sensi degli articoli 47 e 48 del D. Lgs. 50/2016, qualora il consorzio sia privo di personale deputato alla esecuzione dei lavori; qualora siano state individuate più imprese consorziate esecutrici dei lavori gli adempimenti devono essere assolti da tutte le imprese consorziate indicate, per quanto di pertinenza di ciascuna di esse, per il tramite di una di esse appositamente individuata, sempre che questa abbia espressamente accettato tale individuazione;
- d) da tutte le imprese raggruppate, per quanto di pertinenza di ciascuna di esse, per il tramite dell'impresa mandataria, qualora l'appaltatore sia un raggruppamento temporaneo di cui all'articolo 48 del D. Lgs. 50/2016; l'impresa affidataria, ai fini dell'articolo 89, comma 1, lettera i), del D. Lgs. 81/2008 è individuata nella mandataria, come risultante dell'atto di mandato;
- e) da tutte le imprese consorziate, per quanto di pertinenza di ciascuna di esse, per il tramite dell'impresa individuata con l'atto costitutivo o lo statuto del consorzio, qualora l'appaltatore sia un consorzio ordinario di cui all'articolo 47 del D. Lgs. 50/2016; l'impresa affidataria, ai fini dell'articolo 89, comma 1, lettera i), del D. Lgs. 81/2008 è individuata con il predetto atto costitutivo o statuto del consorzio;
- f) dai lavoratori autonomi che prestano la loro opera in cantiere.

4. Fermo restando quanto previsto all'articolo 1.8.6, comma 3, l'impresa affidataria comunica alla Stazione appaltante gli opportuni atti di delega di cui all'articolo 16 del D. Lgs. 81/2008.

5. L'appaltatore deve assolvere gli adempimenti di cui ai commi 1 e 2, anche nel corso dei lavori ogni qualvolta nel cantiere operi legittimamente un'impresa esecutrice o un lavoratore autonomo non previsti inizialmente.

Art. 1.8.2

NORME DI SICUREZZA GENERALI E SICUREZZA NEL CANTIERE

1. Anche ai sensi, ma non solo, dell'articolo 97, comma 1, del D. Lgs. 81/2008, l'appaltatore è obbligato:

- a) ad osservare le misure generali di tutela di cui agli articoli 15, 17, 18 e 19 del D. Lgs. 81/2008 e all'allegato XIII allo stesso decreto nonché le altre disposizioni del medesimo decreto applicabili alle lavorazioni previste nel cantiere;
- b) a rispettare e curare il pieno rispetto di tutte le norme vigenti in materia di prevenzione degli infortuni e igiene del lavoro e in ogni caso in condizione di permanente sicurezza e igiene, nell'osservanza delle disposizioni degli

articolo da 108 a 155 del D. Lgs. 81/2008 e degli allegati XVII, XVIII, XIX, XX, XXII, XXIV, XXV, XXVI, XXVII, XXVIII, XXIX, XXX, XXXI, XXXII, XXXIII, XXXIV, XXXV e XLI, allo stesso decreto;

- c) a verificare costantemente la presenza di tutte le condizioni di sicurezza dei lavori affidati;
- d) ad osservare le disposizioni del vigente Regolamento Locale di Igiene, per quanto attiene la gestione del cantiere, in quanto non in contrasto con le disposizioni di cui al comma 1.

2. L'appaltatore predisporre, per tempo e secondo quanto previsto dalle vigenti disposizioni, gli appositi piani per la riduzione del rumore, in relazione al personale e alle attrezzature utilizzate.

3. L'appaltatore garantisce che le lavorazioni, comprese quelle affidate ai subappaltatori, siano eseguite secondo il criterio «incident and injury free».

4. L'appaltatore non può iniziare o continuare i lavori qualora sia in difetto nell'applicazione di quanto stabilito all'articolo 1.8.1, commi 1, 2 o 5, oppure agli articoli 1.8.3, 1.8.4, 1.8.5 o 1.8.6.

Art. 1.8.3 PIANO DI SICUREZZA

1. L'appaltatore è obbligato ad osservare scrupolosamente e senza riserve o eccezioni il piano di sicurezza e di coordinamento predisposto dal coordinatore per la sicurezza e messo a disposizione da parte della Stazione appaltante, ai sensi dell'articolo 100 del D. Lgs. 81/2008.

2. L'obbligo di cui al comma 1 è esteso altresì alle eventuali modifiche e integrazioni approvate o accettate dal coordinatore per la sicurezza in fase di esecuzione ai sensi dell'articolo 1.8.4.

Art. 1.8.4 MODIFICHE E INTEGRAZIONI AL PIANO DI SICUREZZA

1. L'appaltatore può presentare al coordinatore per la sicurezza in fase di esecuzione una o più proposte motivate di modificazione o di integrazione al piano di sicurezza e di coordinamento, nei seguenti casi:

- a) per adeguarne i contenuti alle proprie tecnologie oppure quando ritenga di poter meglio garantire la sicurezza nel cantiere sulla base della propria esperienza, anche in seguito alla consultazione obbligatoria e preventiva dei rappresentanti per la sicurezza dei propri lavoratori o a rilievi da parte degli organi di vigilanza;
- b) per garantire il rispetto delle norme per la prevenzione degli infortuni e la tutela della salute dei lavoratori eventualmente disattese nel piano di sicurezza, anche in seguito a rilievi o prescrizioni degli organi di vigilanza.

2. L'appaltatore ha il diritto che il coordinatore per la sicurezza in fase di esecuzione si pronunci tempestivamente, con atto motivato da annotare sulla documentazione di cantiere, sull'accoglimento o il rigetto delle proposte presentate; le decisioni del coordinatore sono vincolanti per l'appaltatore.

3. Qualora entro il termine di tre giorni lavorativi dalla presentazione delle proposte dell'appaltatore, prorogabile una sola volta di altri tre giorni lavorativi, il coordinatore per la sicurezza non si pronunci:

- a) nei casi di cui al comma 1, lettera a), le proposte si intendono accolte;
- b) nei casi di cui al comma 1, lettera b), le proposte si intendono rigettate.

4. Nei casi di cui al comma 1, lettera a), l'eventuale accoglimento delle modificazioni e integrazioni non può in alcun modo giustificare variazioni o adeguamenti dei prezzi pattuiti, né maggiorazioni di alcun genere del corrispettivo.

5. Nei casi di cui al comma 1, lettera b), qualora l'eventuale accoglimento delle modificazioni e integrazioni comporti maggiori oneri a carico dell'impresa, e tale circostanza sia debitamente provata e documentata, trova applicazione la disciplina delle varianti.

Art. 1.8.5 PIANO OPERATIVO DI SICUREZZA

1. L'appaltatore, entro 30 giorni dall'aggiudicazione e comunque prima dell'inizio dei lavori, deve predisporre e consegnare al direttore dei lavori o, se nominato, al coordinatore per la sicurezza nella fase di esecuzione, un piano operativo di sicurezza per quanto attiene alle proprie scelte autonome e relative responsabilità nell'organizzazione del cantiere e nell'esecuzione dei lavori. Il piano operativo di sicurezza, redatto ai sensi dell'articolo 89, comma 1, lettera h), del D. Lgs. 81/2008 e del punto 3.2 dell'allegato XV al predetto decreto, comprende il documento di valutazione dei rischi di cui agli articoli 28 e 29 del citato D. Lgs. 81/2008, con

riferimento allo specifico cantiere e deve essere aggiornato ad ogni mutamento delle lavorazioni rispetto alle previsioni.

2. Ai sensi dell'articolo 105, comma 17, del D. Lgs. 50/2016 l'appaltatore è tenuto ad acquisire i piani operativi di sicurezza redatti dalle imprese subappaltatrici di cui all'articolo 1.9.1, comma 4, lettera d), sub. 2), del presente Capitolato, nonché a curare il coordinamento di tutte le imprese operanti nel cantiere, al fine di rendere gli specifici piani operativi di sicurezza compatibili tra loro e coerenti con il piano presentato dall'appaltatore.

3. Il piano operativo di sicurezza costituisce piano complementare di dettaglio del piano di sicurezza e di coordinamento di cui all'articolo 1.8.3.

4. Ai sensi dell'articolo 96, comma 1-bis, del D. Lgs. 81/2008, il piano operativo di sicurezza non è necessario per gli operatori che si limitano a fornire materiali o attrezzature; restano fermi per i predetti operatori gli obblighi di cui all'articolo 26 del citato D. Lgs. 81/2008.

Art. 1.8.6

OSSERVANZA E ATTUAZIONE DEI PIANI DI SICUREZZA

1. L'appaltatore è obbligato ad osservare le misure generali di tutela di cui all'articolo 15 del D. Lgs. 81/2008, con particolare riguardo alle circostanze e agli adempimenti descritti agli articoli da 88 a 104 e agli allegati da XVI a XXV dello stesso decreto.

2. I piani di sicurezza devono essere redatti in conformità all'allegato XV al D. Lgs. 81/2008, nonché alla migliore letteratura tecnica in materia.

3. Prima dell'inizio dei lavori e quindi periodicamente, l'impresa esecutrice deve comunicare tempestivamente, a richiesta della Stazione appaltante o del coordinatore, l'iscrizione alla camera di commercio, industria, artigianato e agricoltura, l'indicazione dei contratti collettivi applicati ai lavoratori dipendenti e la dichiarazione circa l'assolvimento degli obblighi assicurativi e previdenziali. L'affidatario deve curare il coordinamento di tutte le imprese operanti nel cantiere, per rendere gli specifici piani redatti dalle imprese subappaltatrici compatibili tra loro e coerenti con il piano presentato dall'appaltatore. In caso di associazione temporanea o di consorzio di imprese tale obbligo ricade sull'impresa mandataria capogruppo. Il direttore tecnico di cantiere è responsabile del rispetto del piano da parte di tutte le imprese impegnate nell'esecuzione dei lavori.

4. Il piano di sicurezza ed il piano operativo di sicurezza costituiscono parte integrante del contratto di appalto. Le gravi o ripetute violazioni dei piani stessi da parte dell'appaltatore, in qualunque modo accertate, previa formale costituzione in mora dell'interessato, sono causa di risoluzione del contratto.

5. Ai sensi dell'articolo 105, comma 14, del D. Lgs. 50/2016, l'appaltatore è solidalmente responsabile con i subappaltatori per gli adempimenti, da parte di questo ultimo, degli obblighi di sicurezza.

CAPO 1.9

DISCIPLINA DEL SUBAPPALTO

Art. 1.9.1

SUBAPPALTO

1. Il subappalto è il contratto con il quale l'appaltatore affida a terzi l'esecuzione di parte delle prestazioni o lavorazioni oggetto del contratto di appalto. Costituisce, comunque, subappalto qualsiasi contratto avente ad oggetto attività ovunque espletate che richiedono l'impiego di manodopera, quali le forniture con posa in opera e i noli a caldo, se singolarmente di importo superiore al 2 per cento dell'importo delle prestazioni affidate o di importo superiore a 100.000 euro e qualora l'incidenza del costo della manodopera e del personale sia superiore al 50 per cento dell'importo del contratto da affidare. L'eventuale subappalto non può superare la quota del 30 per cento dell'importo complessivo del contratto di lavori.

2. I soggetti affidatari del contratto possono affidare in subappalto le opere o i lavori, i servizi o le forniture compresi nel contratto, previa autorizzazione della stazione appaltante purché:

a) l'affidatario del subappalto non abbia partecipato alla procedura per l'affidamento dell'appalto;

- b) il subappaltatore sia qualificato nella relativa categoria;
- c) all'atto dell'offerta siano stati indicati i lavori o le parti di opere ovvero i servizi e le forniture o parti di servizi e forniture che si intende subappaltare;

3. La stazione appaltante provvede al rilascio dell'autorizzazione al subappalto entro trenta giorni dalla relativa richiesta; tale termine può essere prorogato una sola volta, ove ricorrano giustificati motivi. Trascorso tale termine senza che si sia provveduto, l'autorizzazione si intende concessa. Per i subappalti o cottimi di importo inferiore al 2 per cento dell'importo delle prestazioni affidate o di importo inferiore a 100.000 euro, i termini per il rilascio dell'autorizzazione da parte della stazione appaltante sono ridotti della metà.

4. Per le opere per le quali sono necessari lavori o componenti di notevole contenuto tecnologico o di rilevante complessità tecnica, quali strutture, impianti e opere speciali di cui all'articolo 89, comma 11 del D. Lgs. n.50/2016 e ss.mm.ii., e fermi restando i limiti previsti dal medesimo comma, l'eventuale subappalto non può superare il 30 per cento dell'importo delle opere e non può essere, senza ragioni obiettive, suddiviso.

5. Si considerano strutture, impianti e opere speciali ai sensi del citato articolo 89, comma 11, del codice le opere corrispondenti alle categorie individuate dall'articolo 2 del D.M. 248/2016, come di seguito elencate:

OG 11 - impianti tecnologici;

OS 2-A - superfici decorate di beni immobili del patrimonio culturale e beni culturali mobili di interesse storico, artistico, archeologico, etnoantropologico;

OS 2-B - beni culturali i mobili di interesse archivistico e librario;

OS 4 - impianti elettromeccanici trasportatori;

OS 11 - apparecchiature strutturali speciali;

OS 12-A - barriere stradali di sicurezza;

OS 12-B Barriere paramassi, fermaneve e simili;

OS 13 - strutture prefabbricate in cemento armato;

OS 14 - impianti di smaltimento e recupero di rifiuti;

OS 18 -A - componenti strutturali in acciaio;

OS 18 -B - componenti per facciate continue;

OS 21 - opere strutturali speciali;

OS 25 - scavi archeologici;

OS 30 - impianti interni elettrici, telefonici, radiotelefonici e televisivi.

OS 32 Strutture in legno.

6. L'affidatario deposita il contratto di subappalto presso la stazione appaltante almeno venti giorni prima della data di effettivo inizio dell'esecuzione delle relative prestazioni. Al momento del deposito del contratto di subappalto presso la stazione appaltante l'affidatario trasmette altresì la certificazione attestante il possesso da parte del subappaltatore dei requisiti di qualificazione prescritti dal D. Lgs. 50/2016 in relazione alla prestazione subappaltata e la dichiarazione del subappaltatore attestante l'assenza in capo ai subappaltatori dei motivi di esclusione di cui all'articolo 80 del D. Lgs. 50/2016. Il contratto di subappalto, corredato della documentazione tecnica, amministrativa e grafica direttamente derivata dagli atti del contratto affidato, indica puntualmente l'ambito operativo del subappalto sia in termini prestazionali che economici.

7. L'affidatario deve provvedere a sostituire i subappaltatori relativamente ai quali apposita verifica abbia dimostrato la sussistenza dei motivi di esclusione di cui all'articolo 80 del D. Lgs. 50/2016.

8. L'affidatario che si avvale del subappalto o del cottimo deve allegare alla copia autentica del contratto la dichiarazione circa la sussistenza o meno di eventuali forme di controllo o di collegamento a norma dell'articolo 2359 del codice civile con il titolare del subappalto o del cottimo. Analoga dichiarazione deve essere effettuata da ciascuno dei soggetti partecipanti nel caso di raggruppamento temporaneo, società o consorzio.

9. L'affidatario deve praticare, per i lavori e le opere affidate in subappalto, gli stessi prezzi unitari risultanti dall'aggiudicazione ribassati in misura non superiore al 20 per cento ed inoltre corrispondere gli oneri della sicurezza, relativi alle prestazioni affidate in subappalto, alle imprese subappaltatrici senza alcun ribasso; la stazione appaltante, sentita la Direzione dei Lavori, il coordinatore della sicurezza in fase di esecuzione, ovvero il direttore dell'esecuzione, deve provvedere alla verifica dell'effettiva applicazione della presente disposizione.

10. L'esecuzione delle prestazioni affidate in subappalto non può formare oggetto di ulteriore subappalto.

11. Le disposizioni di cui al presente articolo si applicano anche ai raggruppamenti temporanei e alle società anche consortili, quando le imprese riunite o consorziate non intendono eseguire direttamente le prestazioni

scorporabili, nonché alle associazioni in partecipazione quando l'associante non intende eseguire direttamente le prestazioni assunte in appalto; si applicano altresì agli affidamenti con procedura negoziata.

12. L'affidamento di lavori in subappalto o in cottimo comporta i seguenti ulteriori obblighi:

- a) Per i lavori, nei cartelli esposti all'esterno del cantiere devono essere indicati anche i nominativi di tutte le imprese subappaltatrici;
- b) le imprese subappaltatrici devono osservare integralmente il trattamento economico e normativo stabilito dai contratti collettivi nazionale e territoriale in vigore per il settore e per la zona nella quale si svolgono i lavori e sono responsabili, in solido con l'appaltatore, dell'osservanza delle norme anzidette nei confronti dei loro dipendenti per le prestazioni rese nell'ambito del subappalto
- d) le imprese subappaltatrici, per tramite dell'appaltatore, devono trasmettere alla Stazione appaltante, prima dell'inizio dei lavori in subappalto:

- la documentazione di avvenuta denuncia agli enti previdenziali, inclusa la Cassa edile, assicurativi ed antinfortunistici;
- copia del proprio piano operativo di sicurezza di cui all'articolo 105 comma 17, del D. Lgs. 50/2016 in coerenza con i piani di cui agli articoli 1.8.3 e 1.8.5 del presente Capitolato speciale.

13. Le presenti disposizioni si applicano anche alle associazioni temporanee di imprese e alle società anche consortili, quando le imprese riunite o consorziate non intendono eseguire direttamente i lavori scorporabili.

14. I lavori affidati in subappalto non possono essere oggetto di ulteriore subappalto pertanto il subappaltatore non può subappaltare a sua volta i lavori.

Art. 1.9.2

RESPONSABILITA' IN MATERIA DI SUBAPPALTO

1. L'appaltatore resta in ogni caso responsabile, nei confronti della Stazione appaltante, per l'esecuzione delle opere oggetto di subappalto, manlevando la Stazione appaltante stessa da ogni pretesa dei subappaltatori o da richieste di risarcimento danni che vengano avanzate da terzi in conseguenza all'esecuzione di lavori subappaltati.

L'aggiudicatario è responsabile in solido con il subappaltatore in relazione agli obblighi retributivi e contributivi, ai sensi dell'articolo 29 del D. Lgs. 276/2003. Nelle ipotesi di cui al comma 13, lettere a) e c), dell'art.105 del D. Lgs. 50/2016, l'appaltatore è liberato dalla responsabilità solidale di cui al primo periodo.

L'affidatario è, altresì, responsabile in solido dell'osservanza delle norme sul trattamento economico e normativo stabilito dai contratti collettivi nazionale e territoriale in vigore per il settore e per la zona nella quale si eseguono le prestazioni da parte dei subappaltatori nei confronti dei loro dipendenti per le prestazioni rese nell'ambito del subappalto.

L'affidatario è, altresì, responsabile in solido dell'osservanza degli obblighi di sicurezza previsti dalla normativa vigente ed è tenuto a curare il coordinamento di tutti i subappaltatori operanti nel cantiere, al fine di rendere gli specifici piani di sicurezza di cui al D. Lgs. 81/2008 redatti dai singoli subappaltatori compatibili tra loro e coerenti con il piano presentato dall'affidatario. Nell'ipotesi di raggruppamento temporaneo o di consorzio, detto obbligo incombe al mandatario. Il direttore tecnico di cantiere è responsabile del rispetto del piano da parte di tutte le imprese impegnate nell'esecuzione dei lavori.

2. Il subappalto non autorizzato comporta inadempimento contrattualmente grave ed essenziale anche ai sensi dell'articolo 1456 del codice civile con la conseguente possibilità, per la Stazione appaltante, di risolvere il contratto in danno dell'appaltatore, ferme restando le sanzioni penali previste dall'articolo 21 della Legge 13 settembre 1982, n. 646, come modificato dal D.L. 29 aprile 1995, n. 139, convertito dalla Legge 28 giugno 1995, n. 246 (ammenda fino a un terzo dell'importo dell'appalto, arresto da sei mesi ad un anno).

3. Ai subappaltatori, ai sub affidatari, nonché ai soggetti titolari delle prestazioni che non sono considerate subappalto ai sensi dell'art. 105, commi 2 e 3, del D. Lgs. 50/2016, si applica l'articolo 1.10.3, commi 5 e 6, in materia di tessera di riconoscimento.

Art. 1.9.3

PAGAMENTO DEI SUBAPPALTATORI

1. La Stazione appaltante non provvede al pagamento diretto dei subappaltatori e dei cottimisti e l'appaltatore è obbligato a trasmettere alla stessa Stazione appaltante, entro 20 giorni dalla data di ciascun pagamento effettuato a proprio favore, copia delle fatture quietanzate relative ai pagamenti da esso corrisposti ai medesimi subappaltatori o cottimisti, con l'indicazione delle eventuali ritenute di garanzia effettuate.

2. Ai sensi dell'articolo 105 comma 9, del D. Lgs. 50/2016, i pagamenti al subappaltatore, comunque effettuati, oppure all'appaltatore qualora questi abbia subappaltato parte dei lavori, sono subordinati:
 - a) alla trasmissione alla Stazione appaltante del DURC del subappaltatore;
 - b) all'ottemperanza alle prescrizioni di cui all'articolo 1.12.9 in materia di tracciabilità dei pagamenti;
 - c) alle limitazioni di cui all'articolo 1.12.1, commi 2 e 3.
3. Per i contratti relativi a lavori, servizi e forniture, in caso di ritardo nel pagamento delle retribuzioni dovute al personale dipendente dell'esecutore o del subappaltatore o dei soggetti titolari di subappalti e cottimi, nonché in caso di inadempienza contributiva risultante dal documento unico di regolarità contributiva, si applicano le disposizioni di cui all'articolo 30, commi 5 e 6, del D. Lgs. 50/2016.
4. Nel caso di formale contestazione delle richieste di cui al comma precedente, il responsabile del procedimento inoltra le richieste e delle contestazioni alla direzione provinciale del lavoro per i necessari accertamenti.
5. Qualora l'appaltatore non provveda nei termini agli adempimenti di cui ai commi 1 e 2, la Stazione appaltante può imporgli di adempiere alla trasmissione entro 10 (dieci) giorni, con diffida scritta e, in caso di ulteriore inadempimento, sospendere l'erogazione delle rate di acconto o di saldo fino a che l'appaltatore non provveda.
6. La documentazione contabile di cui al comma 1 deve dare atto separatamente degli eventuali oneri per la sicurezza da liquidare al subappaltatore.
7. Ai sensi dell'articolo 17, ultimo comma, del D.P.R. n. 633 del 1972, aggiunto dall'articolo 35, comma 5, della Legge 4 agosto 2006, n. 248, gli adempimenti in materia di I.V.A. relativi alle fatture quietanziate di cui al comma 1, devono essere assolti dall'appaltatore principale.

CAPO 1.10

CONTROVERSIE, MANODOPERA, ESECUZIONE D'UFFICIO

Art. 1.10.1 ACCORDO BONARIO

1. Ai sensi dell'articolo 205 del D. Lgs. 50/2016, qualora, a seguito dell'iscrizione di riserve sui documenti contabili, previa comunicazione scritta del direttore dei lavori o il direttore dell'esecuzione del contratto al responsabile unico del procedimento con allegata relazione riservata, l'importo economico dell'opera possa variare tra il 5 ed il 15 per cento dell'importo contrattuale, si attiverà il procedimento dell'accordo bonario di tutte le riserve iscritte fino al momento dell'avvio del procedimento stesso.
2. Il procedimento dell'accordo bonario riguarda tutte le riserve iscritte fino al momento dell'avvio del procedimento stesso e può essere reiterato quando le riserve iscritte, ulteriori e diverse rispetto a quelle già esaminate, raggiungano nuovamente l'importo di cui al comma 1, nell'ambito comunque di un limite massimo complessivo del 15 per cento dell'importo del contratto. Le domande che fanno valere pretese già oggetto di riserva, non possono essere proposte per importi maggiori rispetto a quelli quantificati nelle riserve stesse. Non possono essere oggetto di riserva gli aspetti progettuali che sono stati oggetto di verifica ai sensi dell'articolo 26 del D. Lgs. 50/2016.
3. Prima dell'approvazione del certificato di collaudo ovvero di verifica di conformità o del certificato di regolare esecuzione, qualunque sia l'importo delle riserve, il responsabile unico del procedimento valuta l'ammissibilità e la non manifesta infondatezza delle riserve ai fini dell'effettivo raggiungimento del limite di valore di cui al comma 1 ed attiva l'accordo bonario per la risoluzione delle riserve iscritte.
4. Il responsabile unico del procedimento, entro 15 giorni dalla comunicazione di cui al comma 1, acquisita la relazione riservata del direttore dei lavori e, ove costituito, dell'organo di collaudo, può richiedere alla Camera arbitrale l'indicazione di una lista di cinque esperti aventi competenza specifica in relazione all'oggetto del contratto. Il responsabile unico del procedimento e il soggetto che ha formulato le riserve scelgono d'intesa, nell'ambito della lista, l'esperto incaricato della formulazione della proposta motivata di accordo bonario. In caso di mancata intesa tra il responsabile unico del procedimento e il soggetto che ha formulato le riserve, entro

quindici giorni dalla trasmissione della lista l'esperto è nominato dalla Camera arbitrale che ne fissa anche il compenso. La proposta è formulata dall'esperto entro novanta giorni dalla nomina. Qualora il RUP non richieda la nomina dell'esperto, la proposta è formulata dal RUP entro novanta giorni dalla comunicazione di cui al comma 1.

5. L'esperto, qualora nominato, ovvero il RUP, verificano le riserve in contraddittorio con il soggetto che le ha formulate, effettuano eventuali ulteriori audizioni, istruiscono la questione anche con la raccolta di dati e informazioni e con l'acquisizione di eventuali altri pareri, e formulano, accertata e verificata la disponibilità di idonee risorse economiche, una proposta di accordo bonario, che viene trasmessa al dirigente competente della stazione appaltante e al soggetto che ha formulato le riserve.

6. Se la proposta è accettata dalle parti, entro quarantacinque giorni dal suo ricevimento, l'accordo bonario è concluso e viene redatto verbale sottoscritto dalle parti. L'accordo ha natura di transazione.

7. Sulla somma riconosciuta in sede di accordo bonario sono dovuti gli interessi al tasso legale a decorrere dal sessantesimo giorno successivo alla accettazione dell'accordo bonario da parte della stazione appaltante. In caso di reiezione della proposta da parte del soggetto che ha formulato le riserve ovvero di inutile decorso del termine di cui al secondo periodo possono essere aditi gli arbitri o il giudice ordinario

8. L'impresa, in caso di rifiuto della proposta di accordo bonario ovvero di inutile decorso del termine per l'accettazione, può instaurare un contenzioso giudiziario entro i successivi sessanta giorni, a pena di decadenza.

9. Nelle more della risoluzione delle controversie l'appaltatore non può comunque rallentare o sospendere i lavori, né rifiutarsi di eseguire gli ordini impartiti dalla Stazione appaltante.

10. Ai sensi dell'articolo 208 del D. Lgs. 50/2016, comunque, le controversie relative a diritti soggettivi derivanti dall'esecuzione dei contratti pubblici di lavori, servizi, forniture, possono essere risolte mediante transazione nel rispetto del codice civile e in forma scritta a pena di nullità, su proposta del soggetto aggiudicatario o del dirigente competente, sentito il responsabile unico del procedimento, laddove non risulti possibile esperire altri rimedi alternativi all'azione giurisdizionale. In tal caso, ove il valore dell'importo oggetto di concessione o rinuncia sia superiore a 100.000 euro (centomila euro), ovvero 200.000 euro (duecentomila euro) in caso di lavori pubblici, è acquisito il parere in via legale dell'Avvocatura dello Stato, qualora si tratti di amministrazioni centrali, ovvero di un legale interno alla struttura, ove esistente, secondo il rispettivo ordinamento, qualora si tratti di amministrazioni sub centrali.

Art. 1.10.2

DEFINIZIONE DELLE CONTROVERSIE

1. Ove non si proceda all'accordo bonario ai sensi dell'articolo 1.10.1 e l'appaltatore confermi le riserve, la definizione di tutte le controversie derivanti dall'esecuzione del contratto è devoluta all'autorità giudiziaria competente presso il Foro di ORTONA ed è esclusa la competenza arbitrale.

2. La decisione sulla controversia dispone anche in ordine all'entità delle spese di giudizio e alla loro imputazione alle parti, in relazione agli importi accertati, al numero e alla complessità delle questioni.

Art. 1.10.3

CONTRATTI COLLETTIVI E DISPOSIZIONI SULLA MANODOPERA

1. L'appaltatore deve scrupolosamente ed integralmente osservare tutte le leggi, regolamenti e norme vigenti in materia, e quelle eventualmente entrate in vigore nel corso dei lavori, e in particolare:

a) nell'esecuzione dei lavori oggetto del presente appalto, l'appaltatore deve applicare integralmente il contratto nazionale di lavoro per gli operai dipendenti dalle aziende industriali edili e affini e gli accordi locali e aziendali integrativi dello stesso, in vigore per il tempo e nella località in cui si svolgono i lavori;

b) tali obblighi vincolano l'appaltatore anche se non aderente alle associazioni stipulanti o receda da esse e indipendentemente dalla natura industriale o artigiana, dalla struttura o dalle dimensioni dell'impresa stessa e da ogni altra sua qualificazione giuridica;

c) è responsabile in rapporto alla Stazione appaltante dell'osservanza di tutte le norme anzidette da parte degli eventuali subappaltatori nei confronti dei rispettivi dipendenti, anche quando il contratto collettivo non disciplini l'ipotesi del subappalto; la circostanza che il subappalto non sia stato autorizzato non libera l'appaltatore dalla responsabilità, e ciò senza pregiudizio degli altri diritti della Stazione appaltante;

d) è obbligatoriamente tenuto al regolare assolvimento di tutti gli obblighi contributivi in materia previdenziale, assistenziale, antinfortunistica e in ogni altro ambito tutelato dalle leggi speciali.

2. In caso di inottemperanza agli obblighi contributivi nei confronti di INPS, INAIL e Cassa Edile da parte dell'appaltatore o dei subappaltatori, rilevata da un DURC negativo, in assenza di adeguate giustificazioni o di regolarizzazione tempestiva, la Stazione appaltante provvede direttamente al pagamento dei crediti vantati dai predetti istituti, in luogo dell'appaltatore e dei subappaltatori, utilizzando le somme trattenute sui pagamenti delle rate di acconto e di saldo ai sensi degli articoli 1.5.2, comma 8 e 1.5.3, comma 8, del presente Capitolato Speciale.

3. In caso di ritardo immotivato nel pagamento delle retribuzioni dovute al personale dipendente dell'appaltatore o dei subappaltatori, la Stazione appaltante può pagare direttamente ai lavoratori le retribuzioni arretrate, anche in corso d'opera, utilizzando le somme trattenute sui pagamenti delle rate di acconto e di saldo ai sensi degli articoli 1.5.2, comma 9 e 1.5.3, comma 8, del presente Capitolato Speciale.

4. In ogni momento il Direttore dei Lavori e, per suo tramite, il R.U.P., possono richiedere all'appaltatore e ai subappaltatori copia del libro unico del lavoro di cui all'articolo 39 della legge 9 agosto 2008, n. 133, possono altresì richiedere i documenti di riconoscimento al personale presente in cantiere e verificarne la effettiva iscrizione nel predetto libro unico del lavoro dell'appaltatore o del subappaltatore autorizzato.

5. Ai sensi degli articoli 18, comma 1, lettera u), 20, comma 3 e 26, comma 8, del D. Lgs. 81/2008, nonché dell'articolo 5, comma 1, primo periodo, della Legge n. 136 del 2010, l'appaltatore è obbligato a fornire a ciascun soggetto occupato in cantiere una apposita tessera di riconoscimento, impermeabile ed esposta in forma visibile, corredata di fotografia, contenente le generalità del lavoratore, i dati identificativi del datore di lavoro e la data di assunzione del lavoratore. L'appaltatore risponde dello stesso obbligo anche per i lavoratori dipendenti dai subappaltatori autorizzati; la tessera dei predetti lavoratori deve riportare gli estremi dell'autorizzazione al subappalto. Tutti i lavoratori sono tenuti ad esporre detta tessera di riconoscimento.

6. Agli stessi obblighi devono ottemperare anche i lavoratori autonomi che esercitano direttamente la propria attività nei cantieri e il personale presente occasionalmente in cantiere che non sia dipendente dell'appaltatore o degli eventuali subappaltatori (soci, artigiani di ditte individuali senza dipendenti, professionisti, fornitori esterni, collaboratori familiari e simili); tutti i predetti soggetti devono provvedere in proprio e, in tali casi, la tessera di riconoscimento deve riportare i dati identificativi del committente ai sensi dell'articolo 5, comma 1, secondo periodo, della legge n. 136 del 2010.

7. La violazione degli obblighi di cui al comma 5 comporta l'applicazione, in capo al datore di lavoro, della sanzione amministrativa da euro 100,00 ad euro 500,00 per ciascun lavoratore. Il lavoratore munito della tessera di riconoscimento di cui al comma 3 che non provvede ad esporla è punito con la sanzione amministrativa da euro 50,00 a euro 300,00. Nei confronti delle predette sanzioni non è ammessa la procedura di diffida di cui all'articolo 13 del D. Lgs. 124/2004.

8. Fermo restando quanto previsto per l'acquisizione del DURC in sede di erogazione dei pagamenti, qualora tra la stipula del contratto e il primo stato di avanzamento dei lavori di cui all'articolo 1.5.2, o tra due successivi stati di avanzamento dei lavori, intercorra un periodo superiore a 180 (centottanta) giorni, l'appaltatore e, per suo tramite, i subappaltatori entro i 30 (trenta) giorni successivi alla scadenza dei predetti 180 (centottanta) giorni, trasmettono alla Stazione appaltante il proprio DURC in corso di validità.

Art. 1.10.4

RISOLUZIONE DEL CONTRATTO - ESECUZIONE D'UFFICIO DEI LAVORI

1. La stazione appaltante può, ai sensi e con le modalità di cui all'art. 108 del D. Lgs. 50/2016, risolvere un contratto pubblico durante il periodo di sua efficacia, se una o più delle seguenti condizioni sono soddisfatte:

a) il contratto ha subito una modifica sostanziale che avrebbe richiesto una nuova procedura di appalto ai sensi dell'articolo 106 del medesimo decreto;

b) con riferimento alle modificazioni di cui all'articolo 106, comma 1, lettere b) e c) del D. Lgs. 50/2016 sono state superate le soglie di cui al comma 7 del predetto articolo; con riferimento alle modificazioni di cui all'articolo 106 comma 1, lettera e) del predetto articolo, sono state superate eventuali soglie stabilite dalle amministrazioni aggiudicatrici o dagli enti aggiudicatori; con riferimento alle modificazioni di cui all'articolo 106, comma 2 sono state superate le soglie di cui al medesimo comma 2, lettere a) e b);

c) l'aggiudicatario si è trovato, al momento dell'aggiudicazione dell'appalto in una delle situazioni di cui all'articolo 80, comma 1 per quanto riguarda i settori ordinari ovvero di cui all'articolo 170, comma 3, per quanto riguarda le concessioni e avrebbe dovuto pertanto essere escluso dalla procedura di appalto o di aggiudicazione della concessione, ovvero ancora per quanto riguarda i settori speciali avrebbe dovuto essere escluso a norma dell'articolo 136, comma 1, secondo e terzo periodo;

d) l'appalto non avrebbe dovuto essere aggiudicato in considerazione di una grave violazione degli obblighi derivanti dai trattati, come riconosciuto dalla Corte di giustizia dell'Unione europea in un procedimento ai sensi dell'articolo 258 TFUE, o di una sentenza passata in giudicato per violazione del presente codice.

2. Nelle ipotesi di cui al comma 1 non si applicano i termini previsti dall'articolo 21-nonies della legge 7 agosto 1990, n. 241.

3. La Stazione Appaltante ha altresì facoltà di risolvere il contratto con l'Appaltatore, in caso di:

a) inadempimento accertato alle norme di legge sulla prevenzione degli infortuni, sicurezza sul lavoro e assicurazioni obbligatorie del personale ai sensi dell'articolo 92 del d.lgs. n.81/2008 e s.m.i.;

b) subappalto abusivo, associazione in partecipazione, cessione anche parziale del contratto o violazione delle norme regolanti il subappalto.

4. Le stazioni appaltanti devono risolvere un contratto pubblico durante il periodo di efficacia dello stesso qualora:

a) nei confronti dell'appaltatore sia intervenuta la decadenza dell'attestazione di qualificazione per aver prodotto falsa documentazione o dichiarazioni mendaci;

b) nei confronti dell'appaltatore sia intervenuto un provvedimento definitivo che dispone l'applicazione di una o più misure di prevenzione di cui al codice delle leggi antimafia e delle relative misure di prevenzione, ovvero sia intervenuta sentenza di condanna passata in giudicato per i reati di cui all'articolo 80 del D. Lgs. 50/2016.

5. Quando il direttore dei lavori o il responsabile dell'esecuzione del contratto, se nominato, accerta un grave inadempimento alle obbligazioni contrattuali da parte dell'appaltatore, tale da comprometterne la buona riuscita delle prestazioni, invia al responsabile del procedimento una relazione particolareggiata, corredata dei documenti necessari, indicando la stima dei lavori eseguiti regolarmente, il cui importo può essere riconosciuto all'appaltatore. Egli formula, altresì, la contestazione degli addebiti all'appaltatore, assegnando un termine non inferiore a quindici giorni per la presentazione delle proprie controdeduzioni al responsabile del procedimento. Acquisite e valutate negativamente le predette controdeduzioni, ovvero scaduto il termine senza che l'appaltatore abbia risposto, la stazione appaltante su proposta del responsabile del procedimento dichiara risolto il contratto.

6. Qualora, al di fuori di quanto previsto al comma 3, l'esecuzione delle prestazioni ritardi per negligenza dell'appaltatore rispetto alle previsioni del contratto, il direttore dei lavori o il responsabile unico dell'esecuzione del contratto, se nominato gli assegna un termine, che, salvo i casi d'urgenza, non può essere inferiore a dieci giorni, entro i quali l'appaltatore deve eseguire le prestazioni. Scaduto il termine assegnato, e redatto processo verbale in contraddittorio con l'appaltatore, qualora l'inadempimento permanga, la stazione appaltante risolve il contratto, fermo restando il pagamento delle penali.

7. Nel caso di risoluzione del contratto l'appaltatore ha diritto soltanto al pagamento delle prestazioni relative ai lavori, servizi o forniture regolarmente eseguiti, decurtato degli oneri aggiuntivi derivanti dallo scioglimento del contratto.

8. Il responsabile unico del procedimento nel comunicare all'appaltatore la determinazione di risoluzione del contratto, dispone, con preavviso di venti giorni, che il direttore dei lavori curi la redazione dello stato di consistenza dei lavori già eseguiti, l'inventario di materiali, macchine e mezzi d'opera e la relativa presa in consegna.

9. Qualora sia stato nominato, l'organo di collaudo procede a redigere, acquisito lo stato di consistenza, un verbale di accertamento tecnico e contabile con le modalità di cui al presente codice. Con il verbale è accertata la corrispondenza tra quanto eseguito fino alla risoluzione del contratto e ammesso in contabilità e quanto previsto nel progetto approvato nonché nelle eventuali perizie di variante; è altresì accertata la presenza di eventuali opere, riportate nello stato di consistenza, ma non previste nel progetto approvato nonché nelle eventuali perizie di variante.

10. Nei casi di cui ai commi 2 e 3, in sede di liquidazione finale dei lavori, servizi o forniture riferita all'appalto risolto, l'onere da porre a carico dell'appaltatore è determinato anche in relazione alla maggiore spesa sostenuta per affidare ad altra impresa i lavori ove la stazione appaltante non si sia avvalsa della facoltà prevista dall'articolo 110, comma 1, del D. Lgs. 50/2016.

11. Nei casi di risoluzione del contratto di appalto dichiarata dalla stazione appaltante l'appaltatore deve provvedere al ripiegamento dei cantieri già allestiti e allo sgombero delle aree di lavoro e relative pertinenze nel termine a tale fine assegnato dalla stessa stazione appaltante; in caso di mancato rispetto del termine assegnato, la stazione appaltante provvede d'ufficio addebitando all'appaltatore i relativi oneri e spese. La stazione appaltante, in alternati va all'esecuzione di eventuali provvedimenti giurisdizionali cautelari, possessori o

d'urgenza comunque denominati che inibiscano o ritardino il ripiegamento dei cantieri o lo sgombero delle aree di lavoro e relative pertinenze, può depositare cauzione in conto vincolato a favore dell'appaltatore o prestare fidejussione bancaria o polizza assicurativa con le modalità di cui all'articolo 93 del D. Lgs. 50/2016, pari all'uno per cento del valore del contratto. Resta fermo il diritto dell'appaltatore di agire per il risarcimento dei danni.

CAPO 1.11

DISPOSIZIONI PER L'ULTIMAZIONE

Art. 1.11.1

ULTIMAZIONE DEI LAVORI E GRATUITA MANUTENZIONE

1. Ultimati i lavori e in seguito a richiesta scritta dell'impresa appaltatrice, il Direttore dei Lavori redige, entro 10 giorni dalla richiesta, il certificato di ultimazione; entro trenta giorni dalla data del certificato di ultimazione dei lavori il Direttore dei Lavori procede all'accertamento sommario della regolarità delle opere eseguite.

2. In sede di accertamento sommario, senza pregiudizio di successivi accertamenti, sono rilevati e verbalizzati eventuali vizi e difformità di costruzione che l'impresa appaltatrice deve eliminare a proprie spese nel termine fissato e con le modalità prescritte dal Direttore dei Lavori, fatto salvo il risarcimento del danno dell'ente appaltante. In caso di ritardo nel ripristino, viene applicata la penale per i ritardi prevista dall'apposito articolo del presente capitolato, proporzionale all'importo della parte di lavori che direttamente e indirettamente traggono pregiudizio dal mancato ripristino e comunque all'importo non inferiore a quello dei lavori di ripristino.

3. L'ente appaltante si riserva di prendere in consegna, in tutto o in parte, le opere con apposito verbale subito dopo che si è proceduto all'accertamento sommario, se questo ha avuto esito positivo, ovvero nel termine assegnato dalla direzione lavori ai sensi dei commi precedenti.

4. Dalla data del verbale di ultimazione dei lavori decorre il periodo di gratuita manutenzione; tale periodo cessa con l'approvazione finale del collaudo da parte dell'ente appaltante, da effettuarsi entro i termini previsti dal presente capitolato.

Art. 1.11.2

CONTO FINALE

1. Il conto finale dovrà essere compilato dal direttore lavori, ai sensi dell'art. 200 del D.P.R. 207/2010 entro 30 giorni dalla data dell'ultimazione dei lavori, accompagnato da una relazione, in cui sono indicate le vicende alle quali l'esecuzione del lavoro è stata soggetta, allegando la relativa documentazione e essere sottoscritto dall'Appaltatore, su richiesta del Responsabile del procedimento entro il termine perentorio di 30 giorni.

2. L'esecutore, all'atto della firma, non potrà iscrivere domande per oggetto o per importo diverse da quelle formulate nel registro di contabilità durante lo svolgimento dei lavori, e dovrà confermare le riserve già iscritte sino a quel momento negli atti contabili per le quali non siano intervenuti la transazione di cui all'articolo 208 del D. Lgs. 50/2016 o l'accordo bonario di cui all'articolo 206 del D. Lgs. 50/2016 eventualmente aggiornandone l'importo.

3. Firmato dall'esecutore il conto finale, o scaduto il termine di cui all'articolo 201 del D.P.R. 207/2010, il responsabile del procedimento, entro i successivi sessanta giorni, redige una propria relazione finale riservata con i seguenti documenti:

- a) contratto di appalto, atti addizionali ed elenchi di nuovi prezzi, con le copie dei relativi decreti di approvazione;
- b) registro di contabilità, corredato dal relativo sommario;
- c) processi verbali di consegna, sospensioni, riprese, proroghe e ultimazione dei lavori;
- d) relazione del direttore coi documenti di cui all'articolo 200, comma 2, del D.P.R. 207/2010
- e) domande dell'esecutore.

4. Nella relazione finale riservata, il responsabile del procedimento esprime parere motivato sulla fondatezza delle domande dell'esecutore per le quali non siano intervenuti la transazione di cui all'articolo 208 del D. Lgs. 50/2016 o l'accordo bonario di cui all'articolo 206 del D. Lgs. 50/2016.

5. Se l'esecutore non firma il conto finale nel termine sopra indicato, o se lo sottoscrive senza confermare le domande già formulate nel registro di contabilità, il conto finale si ha come da lui definitivamente accettato.

Art. 1.11.3

TERMINI PER IL COLLAUDO O PER L'ACCERTAMENTO DELLA REGOLARE ESECUZIONE

1. Il certificato di collaudo provvisorio è emesso entro il termine perentorio di 2 mesi dall'ultimazione dei lavori, e comunque entro il termine di sei mesi, salvi i casi di particolare complessità definiti ai sensi dell'art.102 del D. Lgs. 50/2016, ed ha carattere provvisorio; esso assume carattere definitivo trascorsi due anni dalla data dell'emissione. Decorso tale termine, il collaudo si intende tacitamente approvato anche se l'atto formale di approvazione non sia intervenuto entro i successivi due mesi.
2. Durante l'esecuzione dei lavori la Stazione appaltante può effettuare operazioni di collaudo volte a verificare la piena rispondenza delle caratteristiche dei lavori in corso di realizzazione a quanto richiesto negli elaborati progettuali, nel presente capitolato o nel contratto.
3. I termini di inizio e di conclusione delle operazioni di collaudo e le caratteristiche e modalità dello stesso dovranno comunque rispettare le disposizioni di cui al D.P.R. 207/2010, nonché le disposizioni dell'art. 102 del D. Lgs. 50/2016 e ss.mm.ii.

Art. 1.11.4

PRESA IN CONSEGNA DEI LAVORI ULTIMATI

1. La Stazione appaltante si riserva di prendere in consegna, in tutto o in parte, le opere appaltate anche subito dopo l'ultimazione dei lavori.
2. Se la Stazione appaltante si avvale della facoltà di cui al comma 1, che viene comunicata all'appaltatore per iscritto, lo stesso appaltatore non può opporsi per alcun motivo, né può reclamare alcun compenso.
3. L'appaltatore può però richiedere che venga redatto apposito verbale relativo allo stato delle opere, al fine di essere garantito dai possibili danni che potrebbero essere arrecati alle opere stesse.
4. La presa di possesso da parte della Stazione appaltante avviene nel termine perentorio fissato dalla stessa per mezzo del Direttore dei Lavori o per mezzo del R.U.P., in presenza dell'appaltatore o di due testimoni in caso di sua assenza.
5. Se la Stazione appaltante non si trova nella condizione di prendere in consegna le opere dopo l'ultimazione dei lavori, l'appaltatore non può reclamare la consegna ed è tenuto alla gratuita manutenzione fino ai termini previsti dal presente capitolato.

CAPO 1.12

NORME FINALI

Art. 1.12.1

ONERI E OBBLIGHI A CARICO DELL'APPALTATORE

1. Oltre agli oneri di cui al capitolato generale d'appalto, al D.P.R. n. 207 del 2010 e al presente Capitolato speciale, nonché a quanto previsto da tutti i piani per le misure di sicurezza fisica dei lavoratori, sono a carico dell'appaltatore gli oneri e gli obblighi che seguono.

a) la fedele esecuzione del progetto e degli ordini impartiti per quanto di competenza, dal Direttore dei Lavori, in conformità alle pattuizioni contrattuali, in modo che le opere eseguite risultino a tutti gli effetti collaudabili, esattamente conformi al progetto e a perfetta regola d'arte, richiedendo al Direttore dei Lavori tempestive disposizioni scritte per i particolari che eventualmente non risultassero da disegni, dal capitolato o dalla descrizione delle opere. In ogni caso l'appaltatore non deve dare corso all'esecuzione di aggiunte o varianti non ordinate per iscritto ai sensi dell'articolo 1659 del codice civile;

b) i movimenti di terra e ogni altro onere relativo alla formazione del cantiere attrezzato, in relazione alla entità dell'opera, con tutti i più moderni e perfezionati impianti per assicurare una perfetta e rapida esecuzione di tutte le opere prestabilite, ponteggi e palizzate, adeguatamente protetti, in adiacenza di proprietà pubbliche o private, la recinzione con solido steccato, nonché la pulizia, la manutenzione del cantiere stesso, l'inghiaamento e la sistemazione delle sue strade, in modo da rendere sicuri il transito e la circolazione dei veicoli e delle persone addette ai lavori tutti, ivi comprese le eventuali opere scorporate o affidate a terzi dallo stesso ente appaltante;

c) l'assunzione in proprio, tenendone indenne la Stazione appaltante, di ogni responsabilità risarcitoria e delle obbligazioni relative comunque connesse all'esecuzione delle prestazioni dell'impresa a termini di contratto;

d) l'esecuzione, presso gli Istituti autorizzati, di tutte le prove che verranno ordinate dalla direzione lavori, sui materiali e manufatti impiegati o da impiegarsi nella costruzione, compresa la confezione dei campioni e l'esecuzione di prove di carico che siano ordinate dalla stessa direzione lavori su tutte le opere in calcestruzzo semplice o armato e qualsiasi altra struttura portante, nonché prove di tenuta per le tubazioni; in particolare è fatto obbligo di effettuare almeno un prelievo di calcestruzzo per ogni giorno di getto, datato e conservato;

e) le responsabilità sulla non rispondenza degli elementi eseguiti rispetto a quelli progettati o previsti dal capitolato.

f) il mantenimento, fino all'emissione del certificato di collaudo, della continuità degli scoli delle acque e del transito sugli spazi, pubblici e privati, adiacenti le opere da eseguire;

g) il ricevimento, lo scarico e il trasporto nei luoghi di deposito o nei punti di impiego secondo le disposizioni della direzione lavori, comunque all'interno del cantiere, dei materiali e dei manufatti esclusi dal presente appalto e approvvigionati o eseguiti da altre ditte per conto dell'ente appaltante e per i quali competono a termini di contratto all'appaltatore le assistenze alla posa in opera; i danni che per cause dipendenti dall'appaltatore fossero apportati ai materiali e manufatti suddetti devono essere ripristinati a carico dello stesso appaltatore;

h) la concessione, su richiesta della direzione lavori, a qualunque altra impresa alla quale siano affidati lavori non compresi nel presente appalto, l'uso parziale o totale dei ponteggi di servizio, delle impalcature, delle costruzioni provvisorie e degli apparecchi di sollevamento per tutto il tempo necessario all'esecuzione dei lavori che l'ente appaltante intenderà eseguire direttamente oppure a mezzo di altre ditte dalle quali, come dall'ente appaltante, l'impresa non potrà pretendere compensi di sorta, tranne che per l'impiego di personale addetto ad impianti di sollevamento; il tutto compatibilmente con le esigenze e le misure di sicurezza;

i) la pulizia del cantiere e delle vie di transito e di accesso allo stesso, compreso lo sgombero dei materiali di rifiuto lasciati da altre ditte;

j) le spese, i contributi, i diritti, i lavori, le forniture e le prestazioni occorrenti per gli allacciamenti provvisori di acqua, energia elettrica, gas e fognatura, necessari per il funzionamento del cantiere e per l'esecuzione dei lavori, nonché le spese per le utenze e i consumi dipendenti dai predetti servizi; l'appaltatore si obbliga a concedere, con il solo rimborso delle spese vive, l'uso dei predetti servizi alle altre ditte che eseguono forniture o lavori per conto della Stazione appaltante, sempre nel rispetto delle esigenze e delle misure di sicurezza;

k) l'esecuzione di un'opera campione delle singole categorie di lavoro ogni volta che questo sia previsto specificatamente dal presente capitolato o sia richiesto dalla Direzione dei Lavori, per ottenere il relativo nullaosta alla realizzazione delle opere simili, nonché la fornitura al Direttore Lavori, prima della posa in opera di qualsiasi materiale o l'esecuzione di una qualsiasi tipologia di lavoro, della campionatura dei materiali, dei dettagli costruttivi e delle schede tecniche relativi alla posa in opera;

l) la fornitura e manutenzione dei cartelli di avviso, fanali di segnalazione notturna nei punti prescritti e quanto altro indicato dalle disposizioni vigenti a scopo di sicurezza, nonché l'illuminazione notturna del cantiere;

m) la costruzione e la manutenzione entro il recinto del cantiere dei locali ad uso ufficio del personale di direzione lavori e assistenza, arredati, illuminati;

n) la predisposizione del personale e degli strumenti necessari per tracciamenti, rilievi, misurazioni, prove e controlli dei lavori tenendo a disposizione del direttore dei lavori i disegni e le tavole per gli opportuni raffronti e controlli, con divieto di darne visione a terzi e con formale impegno di astenersi dal riprodurre o contraffare i disegni e i modelli avuti in consegna;

o) la consegna, prima della smobilitazione del cantiere, di un certo quantitativo di materiale usato, per le finalità di eventuali successivi ricambi omogenei, previsto dal presente capitolato o precisato da parte della direzione lavori con ordine di servizio e che viene liquidato in base al solo costo del materiale;

p) l'idonea protezione dei materiali impiegati e messi in opera a prevenzione di danni di qualsiasi natura e causa, nonché la rimozione di dette protezioni a richiesta della direzione lavori; nel caso di sospensione dei lavori deve essere adottato ogni provvedimento necessario ad evitare deterioramenti di qualsiasi genere e per qualsiasi causa alle opere eseguite, restando a carico dell'appaltatore l'obbligo di risarcimento degli eventuali danni conseguenti al mancato od insufficiente rispetto della presente norma;

q) l'adozione, nel compimento di tutti i lavori, dei procedimenti e delle cautele necessarie a garantire l'incolumità degli operai, delle persone addette ai lavori stessi e dei terzi, nonché ad evitare danni ai beni pubblici e privati, osservando le disposizioni contenute nelle vigenti norme in materia di prevenzione infortuni; con ogni più ampia responsabilità in caso di infortuni a carico dell'appaltatore, restandone sollevati la Stazione appaltante, nonché il personale preposto alla direzione e sorveglianza dei lavori.

r) la pulizia, prima dell'uscita dal cantiere, dei propri mezzi e/o di quelli dei subappaltatori e l'accurato lavaggio giornaliero delle aree pubbliche in qualsiasi modo lordate durante l'esecuzione dei lavori, compreso la pulizia delle caditoie stradali;

s) la dimostrazione dei pesi, a richiesta del Direttore Lavori, presso le pubbliche o private stazioni di pesatura.

t) provvedere agli adempimenti della legge n. 1086 del 1971, al deposito della documentazione presso l'ufficio comunale competente e quant'altro derivato dalla legge sopra richiamata;

- u) il divieto di autorizzare Terzi alla pubblicazione di notizie, fotografie e disegni delle opere oggetto dell'appalto salvo esplicita autorizzazione scritta della Stazione appaltante;
- v) ottemperare alle prescrizioni previste dal DPCM del 1 marzo 1991 e successive modificazioni in materia di esposizioni ai rumori;
- w) il completo sgombero del cantiere entro 15 giorni dal positivo collaudo provvisorio delle opere;
- x) richiedere tempestivamente i permessi e sostenere i relativi oneri per la chiusura al transito veicolare e pedonale (con l'esclusione dei residenti) delle strade urbane interessate dalle opere oggetto dell'appalto;
- y) installare e mantenere funzionante per tutta la necessaria durata dei lavori la cartellonista a norma del codice della strada atta ad informare il pubblico in ordine alla variazione della viabilità cittadina connessa con l'esecuzione delle opere appaltate. L'appaltatore dovrà preventivamente concordare tipologia, numero e posizione di tale segnaletica con il locale comando di polizia municipale e con il coordinatore della sicurezza;
- z) installare idonei dispositivi e/o attrezzature per l'abbattimento della produzione delle polveri durante tutte le fasi lavorative, in particolare nelle aree di transito degli automezzi.

2. Ai sensi dell'articolo 4 della legge n. 136 del 2010 la proprietà degli automezzi adibiti al trasporto dei materiali per l'attività del cantiere deve essere facilmente individuabile; a tale scopo la bolla di consegna del materiale deve indicare il numero di targa dell'automezzo e le generalità del proprietario nonché, se diverso, del locatario, del comodatario, dell'usufruttuario o del soggetto che ne abbia comunque la stabile disponibilità.

3. L'appaltatore è tenuto a richiedere, prima della realizzazione dei lavori, presso tutti i soggetti diversi dalla Stazione appaltante (Consorzi, privati, Provincia, gestori di servizi a rete e altri eventuali soggetti coinvolti o competenti in relazione ai lavori in esecuzione) interessati direttamente o indirettamente ai lavori, tutti i permessi necessari e a seguire tutte le disposizioni emanate dai suddetti per quanto di competenza, in relazione all'esecuzione delle opere e alla conduzione del cantiere, con esclusione dei permessi e degli altri atti di assenso aventi natura definitiva e afferenti il lavoro pubblico in quanto tale.

Art. 1.12.2

OBBLIGHI SPECIALI A CARICO DELL'APPALTATORE

1. L'appaltatore ha l'obbligo di:

- a) intervenire all'effettuazione delle misurazioni, che possono comunque essere eseguite alla presenza di due testimoni nel caso in cui egli, benchè invitato non si presenti;
- b) firmare i libretti delle misure, i brogliacci e gli eventuali disegni integrativi, che gli vengano sottoposti dal Direttore dei Lavori, subito dopo la firma di questi;
- c) consegnare tempestivamente al direttore lavori tutte le fatture relative alle lavorazioni e somministrazioni previste dal presente capitolato ed ordinate dal Direttore dei Lavori, che per la loro natura si giustificano mediante fattura;
- d) consegnare al Direttore dei Lavori le note che si riferiscono alle giornate di operai, di noli e di mezzi d'opera, le altre provviste somministrate, per gli eventuali lavori previsti ed ordinati in economia nonché firmare le relative liste settimanali sottopostegli dal Direttore dei Lavori.

Art. 1.12.3

PROPRIETA' DEI MATERIALI DI SCAVO E DI DEMOLIZIONE

1. I materiali provenienti dalle escavazioni e dalle demolizioni sono di proprietà della Stazione appaltante.
2. In attuazione dell'articolo 36 del capitolato generale d'appalto i materiali provenienti dalle escavazioni devono essere trasportati presso discarica autorizzata o impianto di riciclo, a cura e spese dell'appaltatore, intendendosi quest'ultimo compensato degli oneri di trasporto e di accatastamento con i corrispettivi contrattuali previsti per gli scavi.
3. In attuazione dell'articolo 36 del capitolato generale d'appalto i materiali provenienti dalle demolizioni devono essere trasportati presso discarica autorizzata o impianto di riciclo, a cura e spese dell'appaltatore, intendendosi quest'ultimo compensato degli oneri di trasporto e di accatastamento con i corrispettivi contrattuali previsti per le demolizioni.
4. Al rinvenimento di oggetti di valore, beni o frammenti o ogni altro elemento diverso dai materiali di scavo e di demolizione, o per i beni provenienti da demolizione ma aventi valore scientifico, storico, artistico, archeologico o simili, si applica l'articolo 35 del capitolato generale d'appalto, fermo restando quanto previsto dall'articolo 91, comma 2, del D. Lgs. 42/2004.

5. E' fatta salva la possibilità, se ammessa, di riutilizzare i materiali di cui ai commi 1, 2 e 3, ai fini di cui all'articolo 1.12.4.

Art. 1.12.4 UTILIZZO DI MATERIALI RECUPERATI O RICICLATI

1. In attuazione del decreto del ministero dell'ambiente 8 maggio 2003, n. 203 e dei relativi provvedimenti attuativi di natura non regolamentare, la realizzazione di manufatti e la fornitura di beni di cui al comma 3, purché compatibili con i parametri, le composizioni e le caratteristiche prestazionali stabiliti con i predetti provvedimenti attuativi, deve avvenire mediante l'utilizzo di materiale riciclato utilizzando rifiuti derivanti dal post-consumo, nei limiti in peso imposti dalle tecnologie impiegate per la produzione del materiale medesimo.

2. I manufatti e i beni di cui al comma 1 sono i seguenti:

- a) corpo dei rilevati di opere in terra di ingegneria civile;
- b) sottfondi stradali, ferroviari, aeroportuali e di piazzali civili e industriali;
- c) strati di fondazione delle infrastrutture di trasporto e di piazzali civili e industriali;
- d) recuperi ambientali, riempimenti e colmate;
- e) strati accessori (aventi funzione anticapillare, antigelo, drenante, etc.);
- f) calcestruzzi con classe di resistenza Rck 15 Mpa, secondo le indicazioni della norma UNI 8520-2, mediante aggregato riciclato conforme alla norma armonizzata UNI EN 12620:2004.

3. L'appaltatore è obbligato a richiedere le debite iscrizioni al Repertorio del Riciclaggio per i materiali riciclati e i manufatti e beni ottenuti con materiale riciclato, con le relative indicazioni, codici CER, quantità, perizia giurata e ogni altra informazione richiesta dalle vigenti disposizioni.

4. L'appaltatore deve comunque rispettare le disposizioni in materia di materiale di risulta e rifiuti, di cui agli articoli da 181 a 198 e agli articoli 214, 215 e 216 del decreto legislativo n. 152 del 2006.

Art. 1.12.5 TERRE E ROCCE DA SCAVO

1. Sono a carico e a cura dell'appaltatore tutti gli adempimenti imposti dalla normativa ambientale, compreso l'obbligo della tenuta del registro di carico e scarico dei rifiuti, indipendentemente dal numero dei dipendenti e dalla tipologia dei rifiuti prodotti.

2. E' altresì a carico e a cura dell'appaltatore il trattamento delle terre e rocce da scavo (TRS) e la relativa movimentazione, ivi compresi i casi in cui terre e rocce da scavo:

- a) siano considerate rifiuti speciali ai sensi dell'articolo 184 del D. Lgs. 186/2006;
- b) siano sottratte al regime di trattamento dei rifiuti nel rispetto di quanto previsto dagli articoli 185 e 186 dello stesso D. Lgs. 186/2006 e di quanto ulteriormente disposto dall'articolo 20, comma 10-sexies della legge 19 gennaio 2009, n. 2.

3. Sono infine a carico e cura dell'appaltatore gli adempimenti che dovessero essere imposti da norme sopravvenute.

Art. 1.12.6 CUSTODIA DEL CANTIERE

1. E' posta a carico e a cura dell'appaltatore la custodia e la tutela del cantiere, di tutti i manufatti e dei materiali in esso esistenti, anche se di proprietà della Stazione appaltante, e ciò anche durante periodi in cui i lavori sono sospesi e fino alla presa in consegna dell'opera da parte della Stazione appaltante.

Art. 1.12.7 CARTELLO DI CANTIERE

1. L'appaltatore deve predisporre ed esporre in sito numero 1 esemplari del cartello indicatore, con le dimensioni di almeno cm. 100 di base e 200 di altezza, recanti le descrizioni di cui alla Circolare del Ministero dei LL.PP. dell'1 giugno 1990, n. 1729/UL, nonché, se del caso, le indicazioni di cui all'articolo 12 del D.M. 22 gennaio 2008, n. 37.

2. Il cartello di cantiere, da aggiornare periodicamente in relazione all'eventuale mutamento delle condizioni ivi riportate; è fornito in conformità al modello di cui all'allegato «D».

Art. 1.12.8
EVENTUALE SOPRAVVENUTA INEFFICACIA DEL CONTRATTO

1. Qualora il contratto sia dichiarato inefficace per gravi violazioni in seguito ad annullamento dell'aggiudicazione definitiva per gravi violazioni, trova applicazione l'articolo 121 dell'allegato 1 al D. Lgs. 104/2010 (Codice del processo amministrativo).
2. Qualora il contratto sia dichiarato inefficace in seguito ad annullamento dell'aggiudicazione definitiva per motivi diversi dalle gravi violazioni di cui al comma 1, trova l'articolo 122 dell'allegato 1 al D. Lgs. 104/2010.
3. Trovano in ogni caso applicazione, ove compatibili e in seguito a provvedimento giurisdizionale, gli articoli 123 e 124 dell'allegato 1 al D. Lgs. 104/2010.

Art. 1.12.9
TRACCIABILITÀ DEI PAGAMENTI

1. Ai sensi dell'articolo 3, commi 1 e 8, della legge n. 136 del 2010, gli operatori economici titolari dell'appalto, nonché i subappaltatori, devono comunicare alla Stazione appaltante gli estremi identificativi dei conti correnti dedicati, anche se non in via esclusiva, accesi presso banche o presso Poste italiane S.p.A., entro 7 (sette) giorni dalla stipula del contratto oppure entro 7 (sette) giorni dalla loro accensione se successiva, comunicando altresì negli stessi termini le generalità e il codice fiscale delle persone delegate ad operare sui predetti conti. L'obbligo di comunicazione è esteso anche alle modificazioni delle indicazioni fornite in precedenza. In assenza delle predette comunicazioni la Stazione appaltante sospende i pagamenti e non decorrono i termini legali per l'applicazione degli interessi legali, degli interessi di mora e per la richiesta di risoluzione di cui agli articoli 1.5.4 e 1.5.5.
2. Tutti i movimenti finanziari relativi all'intervento:
 - a) per pagamenti a favore dell'appaltatore, dei subappaltatori, dei sub-contraenti, dei sub-fornitori o comunque di soggetti che eseguono lavori, forniscono beni o prestano servizi in relazione all'intervento, devono avvenire mediante bonifico bancario o postale, ovvero altro mezzo che sia ammesso dall'ordinamento giuridico in quanto idoneo ai fini della tracciabilità;
 - b) i pagamenti di cui alla precedente lettera a) devono avvenire in ogni caso utilizzando i conti correnti dedicati di cui al comma 1;
 - c) i pagamenti destinati a dipendenti, consulenti e fornitori di beni e servizi rientranti tra le spese generali nonché quelli destinati all'acquisto di immobilizzazioni tecniche devono essere eseguiti tramite i conti correnti dedicati di cui al comma 1, per il totale dovuto, anche se non riferibile in via esclusiva alla realizzazione dell'intervento.
3. I pagamenti in favore di enti previdenziali, assicurativi e istituzionali, nonché quelli in favore di gestori e fornitori di pubblici servizi, ovvero quelli riguardanti tributi, possono essere eseguiti anche con strumenti diversi da quelli ammessi dal comma 2, lettera a), fermo restando l'obbligo di documentazione della spesa. Per le spese giornaliere, di importo inferiore o uguale a 1.500,00 euro possono essere utilizzati sistemi diversi da quelli ammessi dal comma 2, lettera a), fermi restando il divieto di impiego del contante e l'obbligo di documentazione della spesa.
4. Ogni pagamento effettuato ai sensi del comma 2, lettera a), deve riportare, in relazione a ciascuna transazione, il CIG di cui all'articolo 1.1.1, comma 6, lettera a) e il CUP di cui all'articolo 1, comma 6, lettera b).
5. Fatte salve le sanzioni amministrative pecuniarie di cui all'articolo 6 della legge n 136 del 2010:
 - a) la violazione delle prescrizioni di cui al comma 2, lettera a), costituisce causa di risoluzione del contratto ai sensi dell'articolo 3, comma 9-bis, della citata legge n. 136 del 2010;
 - b) la violazione delle prescrizioni di cui al comma 2, lettere b) e c), o ai commi 3 e 4, qualora reiterata per più di una volta, costituisce causa di risoluzione del contratto ai sensi dell'articolo 1.10.4, comma 1, lettera m), del presente Capitolato speciale.
6. I soggetti di cui al comma 1 che hanno notizia dell'inadempimento della propria controparte agli obblighi di tracciabilità finanziaria di cui ai commi da 1 a 3, procedono all'immediata risoluzione del rapporto contrattuale,

informandone contestualmente la stazione appaltante e la prefettura-ufficio territoriale del Governo territorialmente competente.

7. Le clausole di cui al presente articolo devono essere obbligatoriamente riportate nei contratti sottoscritti con i subappaltatori e i subcontraenti della filiera delle imprese a qualsiasi titolo interessate all'intervento ai sensi del comma 2, lettera a); in assenza di tali clausole i predetti contratti sono nulli senza necessità di declaratoria.

Art. 1.12.10
SPESE CONTRATTUALI, IMPOSTE, TASSE

1. Sono a carico dell'appaltatore senza diritto di rivalsa:

- a) le spese contrattuali;
- b) le tasse e gli altri oneri necessari per ottenere tutte le licenze tecniche occorrenti per l'esecuzione dei lavori e la messa in funzione degli impianti;
- c) le tasse e gli altri oneri dovuti ad enti territoriali (occupazione temporanea di suolo pubblico, passi carrabili, permessi di scarico, canoni di conferimento a discarica ecc.) direttamente o indirettamente connessi alla gestione del cantiere e all'esecuzione dei lavori;
- d) le spese, le imposte, i diritti di segreteria e le tasse relativi al perfezionamento e alla registrazione del contratto.

2. Sono, inoltre, a carico dell'appaltatore anche tutte le spese di bollo per gli atti occorrenti per la gestione del lavoro, dalla consegna alla data di emissione del certificato di collaudo provvisorio.

3. Per atti aggiuntivi o risultanze contabili finali che determinino aggiornamenti o conguagli delle somme per spese contrattuali, imposte e tasse di cui ai commi 1 e 2, le maggiori somme sono comunque poste a carico dell'appaltatore e si applica l'articolo 8 del capitolato generale d'appalto.

4. Restano inoltre a carico dell'appaltatore le imposte e gli altri oneri, che, direttamente o indirettamente, gravino sui lavori e sulle forniture oggetto dell'appalto.

5. Il presente contratto è soggetto all'imposta sul valore aggiunto, come regolata dalla legge. Tutti gli importi citati nel presente capitolato si intendono I.V.A. esclusa.

PARTE SECONDA
PRESCRIZIONI TECNICHE

CAPO 2.1

QUALITA' DEI MATERIALI

Art. 2.1.1 CON GLOMERATO BITUMINOSO PER PAVIMENTAZIONI

a) DESCRIZIONE.

La parte superiore della sovrastruttura stradale sarà costituita in via generale e salvo quanto specificatamente stabilito dal progetto e/o dalla Direzione dei Lavori all'atto esecutivo, da due o tre strati di conglomerato bituminoso steso a caldo e precisamente:

n. 3 STRATI: strato di base costituito da "tout-venant bitumato", intermedio di collegamento "binder semichiuso" e strato superiore chiuso "tappeto di usura";

n. 2 STRATI: strato di base costituito da "binder semichiuso" o "tout-venant bitumato" e superiore "tappeto d'usura" o "binder chiuso".

Il conglomerato per tutti gli strati sarà costituito da una miscela di pietrischetti, graniglie, sabbie ed additivi vergini (non provenienti da riciclaggio), (secondo le definizioni riportate nell'Art. 1 delle "Norme per l'accettazione dei pietrischi, dei pietrischetti, delle graniglie, della sabbia, degli additivi per costruzioni stradali" del C.N.R., fascicolo IV/1953), mescolati con bitume a caldo, e verrà steso in opera mediante macchina vibrofinitrice e compattato con rulli vibranti o vibranti gommati lisci semoventi.

b) MATERIALI INERTI.

Il prelievo di campioni di materiali inerti, per il controllo dei requisiti di accettazione appresso indicati, verrà effettuato secondo le Norme C.N.R. Capitolo II del Fascicolo IV/1953.

Per il prelevamento dei campioni destinati alle prove di controllo dei requisiti di accettazione, così come per le modalità di esecuzione delle prove stesse, valgono le prescrizioni contenute nel Fascicolo IV delle Norme C.N.R. 1953, con l'avvertenza che la prova per la determinazione della perdita in peso sarà fatta con il metodo Los Angeles secondo le Norme B.U. C.N.R. n° 34 28 marzo 1973) anziché con il metodo Deval.

L'aggregato grosso, pietrischetti e graniglie, dovrà essere ottenuto per frantumazione ed essere costituito da elementi sani, duri, durevoli, approssimativamente poliedrici, con spigoli vivi, a superficie ruvida, puliti ed esenti da polvere o da materiali estranei.

L'aggregato grosso sarà costituito da pietrischetti e graniglie che potranno anche essere di provenienza o natura petrografica diversa, purché alle prove appresso elencate, eseguite su campioni rispondenti alla miscela che si intende formare, risponda ai seguenti requisiti.

1. Per strati di base e di collegamento:

perdita in peso alla prova Los Angeles eseguita sulle singole pezzature secondo le Norme ASTM C131 - AASHO T 96, inferiore od uguale al 25%;

indice dei vuoti delle singole pezzature, secondo C.N.R., Fascicolo IV/1953, inferiore a 0,80;

coefficiente di imbibizione, secondo C.N.R., fascicolo IV/1953, inferiore a 0,015;

materiale non idrofilo (C.N.R., Fascicolo IV/1953) con limitazione per la perdita in peso allo 0,5%.

1. Per strati di usura

perdita in peso alla prova Los Angeles eseguita sulle singole pezzature secondo le Norme ASTM C131 - AASHO T 96, inferiore od uguale al 20%;

almeno un 30% in peso del materiale della intera miscela deve provenire da frantumazione di rocce che presentino un coefficiente di frantumazione minore di 100 e resistenza a compressione, secondo tutte le giaciture, non inferiore a 140 N/mmq., nonché resistenza alla usura minima 0,6;

indice dei vuoti delle singole pezzature, secondo C.N.R., Fascicolo IV/1953, inferiore a 0,85;

coefficiente di imbibizione, secondo C.N.R., fascicolo IV/1953, inferiore a 0,015;

materiale non idrofilo (C.N.R., Fascicolo IV/1953) con limitazione per la perdita in peso allo 0,5%.

L'aggregato fino sarà costituito in ogni caso da sabbie naturali o di frantumazione che dovranno soddisfare ai requisiti dell'Art. 5 delle Norme del C.N.R. predetto ed in particolare:

- equivalente in sabbia, determinato con la prova AASHO T 176, non inferiore al 55%;

- materiale non idrofilo (C.N.R., Fascicolo IV/1953) con le limitazioni indicate per l'aggregato grosso. Nel caso non fosse possibile reperire il materiale della pezzatura 2_5 mm. necessario per la prova, la stessa dovrà essere eseguita secondo le modalità della prova Riedel-Weber con concentrazione non inferiore a 6. Il passante al vaglio n. 40 della serie ASTM (mm. 0,42) non deve avere indice di plasticità superiore a 6.

Gli additivi minerali (fillers) saranno costituiti da polvere di rocce preferibilmente calcaree o da cemento, calce idrata, calce idraulica, polveri di asfalto e dovranno risultare alla setacciatura per via secca interamente passanti al setaccio n. 30 ASTM e per almeno il 65% al setaccio n. 200 ASTM.

Per lo strato di usura, a richiesta della Direzione dei Lavori, il filler potrà essere costituito da polvere di roccia asfaltica contenente il 6_8 di bitume ed alta percentuale di asfalteni con penetrazione Dow a 25° C. inferiore a 150 dmm.

Per i fillers diversi da quelli sopra indicati è richiesta la preventiva approvazione della Direzione dei Lavori in base a prove e ricerche di Laboratorio.

c) LEGANTE.

Il bitume per gli strati di collegamento e di usura dovrà essere preferibilmente di penetrazione 60-70 salvo diverso avviso della Direzione dei Lavori in relazione alle condizioni locali e stagionali.

Esso dovrà avere i requisiti prescritti dalle "Norme per l'accettazione dei bitumi" del C.N.R. - Fasc.II/1951, per il bitume 60- 80, salvo il valore di penetrazione a 25°, che dovrà essere compreso fra 60 e 70, ed il punto di rammollimento, che dovrà essere compreso fra 47°C e 56°C. Per la valutazione delle caratteristiche di: penetrazione, punto di rammollimento P.A., punto di rottura Fraas, duttilità e volatilità, si useranno rispettivamente le seguenti normative: B.U.CNR n.24 (29-12-1971); B.U. CNR n.35 (22-11-1973); B.U. CNR n.43 (6-6-1974); B.U. CNR n.44 (29-10-1974); B.U. CNR n.50 (17-3-1976).

d) MISCELE

1 - STRATO DI BASE (TOUT-VENANT BITUMATO).

La miscela degli aggregati da adottarsi per lo strato di base dovrà avere una composizione granulometrica contenuta nel seguente fuso:

Serie crivelli e setacci Passante % totale in peso

U.N.I.

Crivello 40.....	100
Crivello 30.....	80 - 100
Crivello 25.....	70 - 95
Crivello 15.....	45 - 70
Crivello 10.....	35 - 60
Crivello 5.....	25 - 50
Setaccio 2.....	20 - 40
Setaccio 0,4.....	6 - 20
Setaccio 0,18.....	4 - 14
Setaccio 0,075.....	4 - 8

33

Il tenore di bitume dovrà essere compreso tra il 3,5% ed il 4,5% riferito al peso totale degli aggregati. Esso dovrà comunque essere il minimo che consenta il raggiungimento dei valori stabilità Marshall e compattezza di seguito riportati.

La stabilità Marshall (prova B.U. CNR n.30 del 15 marzo 1973) eseguita a 60°C su provini costipati con 75 colpi di maglio per faccia dovrà risultare in ogni caso superiore o uguale a 700 Kg.; inoltre il valore della rigidità Marshall, cioè il rapporto tra la stabilità misurata in Kg e lo scorrimento misurato in mm. dovrà essere in ogni caso superiore a 250 scorrimento Marshall quindi minore di 2,5 mm.).

La percentuale dei vuoti dei provini Marshall, sempre nelle condizioni di impiego prescelte, deve essere compresa fra 4% e 7%.

Elevata resistenza all'usura superficiale; sufficiente ruvidezza tale da non renderlo scivoloso.

2 - STRATO DI BASE O COLLEGAMENTO (BINDER SEMICHIUSO).

La miscela degli aggregati da adottarsi per lo strato di collegamento dovrà avere una composizione granulometrica contenuta nel seguente fuso:

Serie crivelli e setacci Passante % totale in peso

U.N.I.

Crivello25	100
Crivello15	65 -100
Crivello 10.....	50 - 80
Crivello 5.....	30 - 60
Setaccio 2.....	20 - 45
Setaccio 0,4.....	7 - 25
Setaccio 0,18.....	5 - 15
Setaccio 0,075.....	4 - 8

Il tenore di bitume dovrà essere compreso tra il 4,5% ed il 5,5% riferito al peso totale degli aggregati. Esso dovrà comunque essere il minimo che consenta il raggiungimento dei valori stabilità Marshall e compattezza di seguito riportati.

La stabilità Marshall (prova B.U. CNR n.30 del 15 marzo 1973) eseguita a 60°C su provini costipati con 75 colpi di maglio per faccia dovrà risultare in ogni caso superiore o uguale a 900 Kg. Inoltre il valore della rigidità Marshall, cioè il rapporto tra la stabilità misurata in Kg e lo scorrimento misurato in mm. dovrà essere in ogni caso superiore a 42 300 (scorrimento Marshall quindi minore di 3,00 mm.).

La percentuale dei vuoti dei provini Marshall, sempre nelle condizioni di impiego prescelte, deve essere compresa fra 3% e 7%.

Elevata resistenza all'usura superficiale.

Sufficiente ruvidezza tale da non renderlo scivoloso;

Grande compattezza: il volume dei vuoti residui a rullatura terminata dovrà essere compreso tra 4% e 10%.

3 - STRATO DI COLLEGAMENTO O DI USURA (BINDER CHIUSO 0/20).

La miscela degli aggregati da adottarsi per lo strato di collegamento o di usura "binder chiuso" dovrà avere una composizione granulometrica contenuta nel seguente fuso:

Serie crivelli e setacci Passante % totale in peso

U.N.I.

Crivello20	100
Crivello15	75 -100
Crivello 10.....	55 - 85
Crivello 5.....	35 - 62
Setaccio 2.....	23 - 45
Setaccio 0,4.....	10 - 25
Setaccio 0,18.....	7 - 15

Setaccio 0,075..... 6 - 10

- Il tenore di bitume dovrà essere compreso tra il 5% ed il 6% riferito al peso totale degli aggregati.
- Il coefficiente di riempimento con bitume dei vuoti intergranulari della miscela addensata non dovrà superare l'80%; il contenuto di bitume della miscela dovrà comunque essere il minimo che consenta il raggiungimento dei valori di stabilità Marshall e compattezza di seguito riportata.
- Resistenza meccanica elevatissima, cioè capacità di sopportare senza deformazioni permanenti le sollecitazioni trasmesse dalle ruote dei veicoli sia in fase dinamica che statica, anche sotto le più alte temperature estive, e sufficiente flessibilità per poter seguire sotto gli stessi carichi qualunque assestamento eventuale del sottofondo anche a lunga scadenza; il valore della stabilità Marshall (prova B.U. CNR n.30 del 15 marzo 1973) eseguita a 60°C su provini costipati con 75 colpi di maglio per faccia dovrà essere di almeno 1000 Kg. Inoltre il valore della rigidità Marshall, cioè il rapporto tra la stabilità misurata in Kg e lo scorrimento misurato in mm. dovrà essere in ogni caso superiore a 300 (scorrimento Marshall quindi minore di 3,33 mm.).

34

- La percentuale dei vuoti dei provini Marshall, sempre nelle condizioni di impiego prescelte, deve essere compresa fra 3% e 6%.
- La prova Marshall eseguita su provini che abbiano subito un periodo di immersione in acqua distillata per 15 giorni dovrà dare un valore di stabilità non inferiore al 75% di quelli precedentemente indicati;
- Elevatissima resistenza all'usura superficiale;
- Sufficiente ruvidezza tale da non renderlo scivoloso;
- Grande compattezza: il volume dei vuoti residui a rullatura terminata dovrà essere compreso tra 4% e 8%.
- Ad un anno dall'apertura al traffico il volume dei vuoti residui dovrà invece essere compreso fra 3% e 6% e impermeabilità praticamente totale; il coefficiente di impermeabilità misurato su uno dei provini Marshall, riferentesi alle condizioni di impiego prescelte, in permeamometro a carico costante di 50 cm d'acqua, non dovrà risultare inferiore a 10-6 cm/sec.

4 - STRATO DI USURA (TAPPETO).

La miscela degli aggregati da adottarsi per lo strato di usura dovrà avere una composizione granulometrica contenuta nel seguente fuso:

Serie crivelli e setacci Passante % totale in peso

U.N.I.

Crivello15	100
Crivello10	70 -100
Crivello 5	43 - 67
Crivello 2	25 - 60
Setaccio 0,4	12 - 25
Setaccio 0,18	7 - 15
Setaccio 0,075	6 - 11

- Il tenore di bitume dovrà essere compreso tra il 5% ed il 6% riferito al peso totale degli aggregati.
- Il coefficiente di riempimento con bitume dei vuoti intergranulari della miscela addensata non dovrà superare l'80%; il contenuto di bitume della miscela dovrà comunque essere il minimo che consenta il raggiungimento dei valori di stabilità Marshall e compattezza di seguito riportata.
- Resistenza meccanica elevatissima, cioè capacità di sopportare senza deformazioni permanenti le sollecitazioni trasmesse dalle ruote dei veicoli sia in fase dinamica che statica, anche sotto le più alte temperature estive, e sufficiente flessibilità per poter seguire sotto gli stessi carichi qualunque assestamento eventuale del sottofondo 43 anche a lunga scadenza; il valore della stabilità Marshall (prova B.U. CNR n.30 del 15 marzo 1973) eseguita a 60°C su provini costipati con 75 colpi di maglio per faccia dovrà essere di almeno 1000 Kg. Inoltre il valore della rigidità Marshall, cioè il rapporto tra la stabilità misurata in Kg e lo scorrimento misurato in mm. dovrà essere in ogni caso superiore a 300 (scorrimento Marshall quindi minore di 3,33 mm.).
- La percentuale dei vuoti dei provini Marshall, sempre nelle condizioni di impiego prescelte, deve essere compresa fra 3% e 6%.
- La prova Marshall eseguita su provini che abbiano subito un periodo di immersione in acqua distillata per 15 giorni dovrà dare un valore di stabilità non inferiore al 75% di quelli precedentemente indicati;
- Elevatissima resistenza all'usura superficiale;
- Sufficiente ruvidezza tale da non renderlo scivoloso;
- Grande compattezza: il volume dei vuoti residui a rullatura terminata dovrà essere compreso tra 4% e 8%.
- Ad un anno dall'apertura al traffico il volume dei vuoti residui dovrà invece essere compreso fra 3% e 6% e impermeabilità praticamente totale; il coefficiente di impermeabilità misurato su uno dei provini Marshall, riferentesi alle condizioni di impiego prescelte, in permeamometro a carico costante di 50 cm d'acqua, non dovrà risultare inferiore a 10-6 cm/sec.

5 - CONGLOMERATO BITUMINOSO RUVIDO TIPO SPLITTMASTIXASPHALT.

Il conglomerato bituminoso tipo splittmastixasphalt è una miscela di inerti, bitume, polimeri, microfibre ed attivanti di adesione per strato di usura ad elevata aderenza, mescolati a caldo, e steso in opera mediante macchina vibrofinitrice e compattato. La miscela degli aggregati da adottarsi dovrà avere una composizione granulometrica contenuta nel seguente fuso:

Serie crivelli e setacci Passante % totale in peso
U.N.I.

Crivello 15	100
Crivello 10	75 - 85
Crivello 5	20 - 30
Crivello 2	15 - 25
Setaccio 0,4	9 - 16
Setaccio 0,18	7 - 13
Setaccio 0,075	5 - 10

35

Il tenore di bitume dovrà essere compreso tra il 6,5% ed il 7,5% riferito al peso totale degli aggregati e dovrà inoltre contenere:

- microfibra di cellulosa con potere stabilizzante nella quantità di 0,3%-1,0% del peso degli aggregati;
- polimeri termoplastici nella quantità compresa tra il 6%-8% del peso del bitume;
- additivo nella quantità compresa tra il 0,3%-0,6% del peso del bitume.

Resistenza meccanica elevatissima, cioè capacità di sopportare senza deformazioni permanenti le sollecitazioni trasmesse dalle ruote dei veicoli sia in fase dinamica che statica, anche sotto le più alte temperature estive, e sufficiente flessibilità per poter seguire sotto gli stessi carichi qualunque assestamento eventuale del sottofondo anche a lunga scadenza; il valore della stabilità Marshall (prova B.U. CNR n.30 del 15 marzo 1973) eseguita a 60°C su provini costipati con 75 colpi di maglio per faccia dovrà essere di almeno 900 Kg. Inoltre il valore della rigidità Marshall, cioè il rapporto tra la stabilità misurata in Kg e lo scorrimento misurato in mm. dovrà essere in ogni caso superiore a 300 (scorrimento Marshall quindi minore di 3,00 mm.).

La percentuale dei vuoti dei provini Marshall, sempre nelle condizioni di impiego prescelte, deve essere compresa fra 4% e 8%.

Dopo 30 giorni dall'apertura al traffico il valore del numero di GRIP deve essere superiore a 82, valutato con uno spessore di film d'acqua di 0,25 mm. ed alla velocità di 60 km./h;

Elevata rugosità superficiale;

Elevata stabilità e notevole resistenza all'usura superficiale, alla deformazione ed all'effetto ormaie;

Bassa rumorosità;

Ottima resistenza allo sbalzo termico;

Basso invecchiamento del legante;

Scarsa nebulizzazione dell'acqua in caso di pioggia.

6 - TRATTAMENTI DI IRRUVIDIMENTO.

Il trattamento superficiale monostrato di irruvidimento viene realizzato con emulsione bituminosa prodotta da bitumi modificati con SBS - Radiali (stirolo-butadiene-stirolo-radiale) tipo HELASTOVAL 70% e graniglia di prima categoria (basaltica).

I lavori potranno essere eseguiti a temperature ambiente non inferiori a +10 °C ed in assenza di forte umidità e di pioggia.

Modalità di esecuzione del trattamento:

Accurata pulizia della superficie stradale anche con mezzi meccanici (motospazzatrice) per eliminare polvere, terra e quant'altro in genere;

Stesa, per mezzo di apposite autocisterne dotate di autonomo impianto di riscaldamento, barra di spruzzatura automatica a larghezza regolabile di emulsione bituminosa prodotta da bitumi modificati con SBS - Radiali, tipo HELASTOVAL 70% in ragione di un minimo di 1,3 Kg. per ogni metro quadrato fino ad un massimo di 1,5 Kg./mq. alla temperatura di 60-80 °C.

Immediata stesa della graniglia di natura basaltica di pezzatura compresa tra 3-6 mm. o tra 4-8 mm. oppure tra 5-10 mm., data uniformemente a mezzo di apposito spandigraniglia in ragione di 5-6 litri per metro quadrato. Tali pezzature e quantitativi possono essere suscettibili di variazioni in base alle esigenze della Direzione dei Lavori;

Adeguata rullatura con rullo compressore da 6-7 ton.;

Successiva eliminazione di eventuali eccessi di graniglia con motospazzatrice;

Apertura al traffico a velocità ridotta.

Caratteristiche tecniche dei materiali:

L'emulsione cationica di bitume modificato con polimeri termoplastici SBS del tipo HELASTOVAL 70% dovrà rispondere ai requisiti di cui alla seguente tabella:

Il bitume SBS emulsionato dovrà avere le seguenti caratteristiche:

requisiti di cui alla seguente tabella:

Caratteristiche Metodo di prova Valori

a Contenuto di acqua CNR 101/84 29% - 31%

b Contenuto di legante 100 - a) 69% - 71%

c Contenuto di bitume CNR 100/84 > 69%

d Contenuto di flussante CNR 100/84 0

e Demulsività ASTM D244 50% - 100%

f Omogeneità ASTM D244 max. 0,2%

g Sedimentazione a 5 giorni max. 5%

h Viscosità Engler a 20°C > 20°E

I PH (grado di acidità) 2 - 4

Caratteristiche Metodo di prova Valori

l Penetrazione a 25°C, 100gr.x5" CNR 24/71 50 - 70 dmm.

m Punto di rammollimento CNR 35/73 migliore di 65°C

n Punto di rottura CNR 43/72 migliore di -18°C

Il materiale lapideo, ottenuto dalla frantumazione di rocce di origine basaltica, dovrà essere di forma poliedrica, ben pulito ed esente da ogni traccia di argilla o sporco in genere e dovrà avere le seguenti caratteristiche:

requisiti di cui alla seguente tabella:

La granulometria e i quantitativi da impiegare devono rispondere alla seguente tabella:

GRANIGLIA BASALTICA

(% di passante)

Setacci

ASTM

mm 3-6 mm 4-8 mm 5-10 mm

1/2" 12,50 100%

3/8" 9,50 100% 92 - 97%

1/4" 6,25 100% 88 - 100% 27 - 32%

N. 4 4,75 92 - 100% 26 - 55% 3 - 13%

N. 10 2,00 2 - 15% 0 - 5% 0 - 1%

N. 40 0,42 0% 0% 0%

Quantità da

impiegare lt/mq.

4 - 6 6 - 7 7 - 8

E) CONTROLLO DEI REQUISITI DI ACCETTAZIONE.

L'Impresa ha obbligo di fare eseguire prove sperimentali sui campioni di aggregato e di legante, per la relativa accettazione.

L'Impresa è poi tenuta a presentare con congruo anticipo rispetto all'inizio delle lavorazioni e per ogni cantiere di confezione, la composizione delle miscele che intende adottare; ogni composizione proposta dovrà essere corredata da una completa documentazione degli studi effettuati in laboratorio, attraverso i quali l'impresa ha ricavato la ricetta ottimale.

La Direzione dei Lavori si riserva di approvare i risultati prodotti o di far eseguire nuove ricerche. L'approvazione non ridurrà comunque la responsabilità dell'Impresa, relativa al raggiungimento dei requisiti finali dei conglomerati in opera.

Una volta accettata dalla Direzione dei Lavori la composizione proposta, l'Impresa dovrà ad essa attenersi rigorosamente comprovandone l'osservanza con esami giornalieri. Non sarà ammessa una variazione del contenuto di aggregato grosso superiore a $\square\square5\%$ e di sabbia superiore a $\square\square3\%$ sulla percentuale corrispondente alla curva granulometrica prescelta, e di $\square\square1,5\%$ sulla percentuale di additivo.

Per la quantità di bitume non sarà tollerato uno scostamento dalla percentuale stabilita di $\square\square0,35\%$.

Tali valori dovranno essere soddisfatti dall'esame delle miscele prelevate all'impianto come pure dall'esame delle carote prelevate in sito.

In ogni cantiere di lavoro dovrà essere installato a cura e spese dell'Impresa un laboratorio idoneamente attrezzato per le prove ed i controlli in corso di produzione condotto da personale appositamente addestrato.

In quest'ultimo laboratorio dovranno essere effettuate, quando necessarie, ed almeno con frequenza giornaliera:

- la verifica granulometrica dei singoli aggregati approvvigionati in cantiere e quella degli aggregati stessi all'uscita dei vagli di riclassificazione;

- la verifica della composizione del conglomerato (granulometria degli inerti, percentuale del bitume, percentuale di additivo) prelevando il conglomerato all'uscita del mescolatore o a quella della tramoggia di stoccaggio;

- la verifica delle caratteristiche Marshall del conglomerato e precisamente: peso di volume (B.U. C.N.R. n° 40 del 30.03.1973), media di due prove; percentuale di vuoti (B.U. C.N.R. n° 39 del 23.03.1973), media di due prove, stabilità e rigidità Marshall. Inoltre con la frequenza necessaria saranno effettuati periodici controlli delle bilance, delle tarature dei termometri dell'impianto, la verifica delle caratteristiche del bitume, la verifica dell'umidità residua degli aggregati all'uscita dall'essiccatore ed ogni altro controllo ritenuto opportuno.

In cantiere dovrà essere tenuto apposito registro numerato e vidimato dalla Direzione Lavori sul quale l'Impresa dovrà giornalmente registrare tutte le prove ed i controlli effettuati.

In corso d'opera ed in ogni fase delle lavorazioni la Direzione Lavori effettuerà, a sua discrezione, tutte le verifiche, prove e controlli, atti ad accettare la rispondenza qualitativa e quantitativa dei lavori alle prescrizioni contrattuali, con particolare riferimento alla categoria delle graniglie e pietrischetti di cui alle Norme C.N.R..

Caratteristiche Metodo di prova Valori

a Prova Los Angeles CNR 34773 > 18%

b Coefficiente di frantumazione minore di 120

c Perdita per decantazione massimo 1

d Coeff. di levigatezza accelerata "CLA" CNR 140/92 > 0,40

e Coeff. Di forma CNR 95/84 > 3

f) FORMAZIONE E CONFEZIONE DEGLI IMPASTI.

Il conglomerato sarà confezionato mediante impianti fissi automatizzati, di idonee caratteristiche, mantenuti sempre perfettamente funzionanti in ogni loro parte.

La produzione di ciascun impianto non dovrà essere spinta oltre la sua potenzialità per garantire il perfetto essiccamento,

l'uniforme riscaldamento della miscela ed una perfetta vagliatura che assicuri una idonea riclassificazione delle singole classi degli aggregati; resta pertanto escluso l'uso dell'impianto a scarico diretto.

L'impianto dovrà comunque garantire uniformità di produzione ed essere in grado di realizzare miscele del tutto rispondenti a quelle di progetto.

Il dosaggio dei componenti della miscela dovrà essere eseguito a peso mediante idonea apparecchiatura la cui efficienza dovrà essere costantemente controllata.

Ogni impianto dovrà assicurare il riscaldamento del bitume alla temperatura richiesta ed a viscosità uniforme fino al momento della miscelazione nonché il perfetto dosaggio sia del bitume che dell'additivo.

La zona destinata all'ammanimento degli inerti sarà preventivamente e convenientemente sistemata per annullare la presenza di sostanze argillose e ristagni di acqua che possono compromettere la pulizia degli aggregati.

Inoltre i cumuli delle diverse classi dovranno essere nettamente separati tra di loro e l'operazione di rifornimento nei predosatori eseguita con la massima cura.

Si farà uso di almeno 4 classi di aggregati con predosatori in numero corrispondente alle classi impiegate.

Il tempo di mescolazione effettivo sarà stabilito in funzione delle caratteristiche dell'impianto e dell'effettiva temperatura raggiunta dai componenti la miscela, in misura tale da permettere un completo ed uniforme rivestimento degli inerti con il legante; comunque esso non dovrà mai scendere al di sotto dei 25 secondi.

La temperatura degli aggregati all'atto della mescolazione dovrà essere tra i 150° C. 170° C. e quella del legante tra 150° e 180° C. salvo diverse disposizioni della Direzione dei Lavori in rapporto al tipo di bitume impiegato.

Per la verifica della suddetta temperatura, gli essiccatori, le caldaie e le tramogge, degli impianti dovranno essere muniti di termometri fissi perfettamente funzionanti e periodicamente tarati.

L'umidità degli aggregati all'uscita dell'essiccatore non dovrà di norma superare lo 0,5%.

g) **POSA IN OPERA DEGLI IMPASTI.**

Si procederà ad una accurata pulizia della superficie da rivestire, mediante energico lavaggio ventilazione ed alla spalmatura di un velo continuo di emulsione bituminosa al 60% in ragione di Kg. 0,600 a mq. di ancoraggio.

Immediatamente farà seguito la stesa del conglomerato bituminoso in maniera che, a lavoro ultimato, la carreggiata risulti perfettamente sagomata con profili e le pendenze prescritte dalla Direzione dei Lavori.

L'applicazione dei conglomerati bituminosi verrà fatta a mezzo di macchine spanditrici-finitrici del tipo approvato dalla Direzione dei Lavori, in perfetto stato di uso.

Le macchine per la stesa dei conglomerati, analogamente a quelle per la loro confezione, dovranno possedere caratteristiche di automazione di precisione di lavoro tali che il controllo umano sia ridotto al minimo.

Il materiale verrà disteso a temperatura non inferiore a 130° C. di preferenza nei mesi di maggio, giugno, luglio, agosto e settembre.

La stesa del conglomerato non può e non deve essere eseguita, specie per il manto di usura e salvo diversa prescrizione della Direzione dei Lavori, nei mesi di novembre, dicembre, gennaio e febbraio; può essere eseguita nei mesi di ottobre, marzo ed aprile a giudizio insindacabile della Direzione dei Lavori.

Il tempo massimo di trasporto del conglomerato, dal momento della produzione al momento della stesa, non deve superare ore una e dovranno essere usati per il trasporto automezzi con cassone coperto.

Il conglomerato bituminoso sarà compresso con rullo meccanico a rapida inversione di marcia, del peso di 6-8 tonnellate. La rullatura comincerà ad essere condotta a manto non eccessivamente caldo, iniziando il primo passaggio con le ruote motrici proseguendo in modo che un passaggio si sovrapponga parzialmente all'altro; si procederà pure con passaggi in diagonale. In corrispondenza dei tratti di interruzione del lavoro e dei margini della pavimentazione, si procederà alla spalmatura con uno strato di bitume a caldo allo scopo di assicurare impermeabilità di adesione alla superficie di contatto.

Ogni giunzione sarà battuta e rifinita con appositi pestelli a base rettangolare opportunamente riscaldati, la linea di giunzione longitudinale dovrà ricadere lungo l'asse stradale.

Al termine della compattazione il conglomerato bituminoso dovrà avere una densità uniforme in tutto lo spessore non inferiore al 97% di quella Marshall dello stesso giorno, rivelata all'impianto o alla scesa. Tale valutazione sarà eseguita sulla produzione giornaliera secondo Norma B.U. C.N.R. n° 40 (30 marzo 1973), su carote di 15 cm. Di diametro; il valore risulterà dalla media di due prove.

La superficie sarà priva di ondulazioni, un'asta rettilinea lunga 4 metri posta su di essa avrà la faccia di contatto distante al massimo 5 millimetri, e solo in qualche punto singolare dello strato. La rullatura dovrà iniziare sul bordo procedendo verso il centro della carreggiata. I singoli passaggi devono essere di lunghezza leggermente diversa in modo da non finire sempre alla medesima sezione trasversale. Il rullo tandem da 6-8 tonnellate deve seguire da presso la finitrice e dovrà essere abbinato ad un rullo a tre ruote da 14 a 18 tonn. o ad un rullo gommato dello stesso peso tale da assicurare la compattazione uniforme e una sostanziale impermeabilizzazione del manto stesso.

Infine su tutta la superficie della pavimentazione dovrà essere eseguito un trattamento superficiale di sigillo con emulsione bituminosa al 60% in ragione di kg. 0,600 per metro quadrato saturata con sabbia calcarea compresso e compensato con il prezzo del conglomerato bituminoso.

h) **ATTIVANTI L'ADESIONE BITUME - AGGREGATO**

Nella confezione dei conglomerati bituminosi dei vari strati devono essere impiegate speciali sostanze chimiche attivanti l'adesione tra bitume e aggregato (DOPES di adesività).

38

Esse saranno impiegate obbligatoriamente negli strati di base e di collegamento mentre per quello di usura lo saranno ad esclusivo giudizio della Direzione dei Lavori.

Si avrà cura di scegliere tra i prodotti in commercio quelle che sulla base di prove comparative effettuate presso i laboratori autorizzati avrà dato i migliori risultati e che conservi le proprie caratteristiche chimiche anche se sottoposto a temperature elevate e prolungate.

Il dosaggio potrà variare a seconda delle condizioni di impiego, della natura degli aggregati e delle caratteristiche del prodotto, tra lo 0,3% e lo 0,6% rispetto al peso del bitume.

I tipi i dosaggi e le tecniche di impiego dovranno ottenere il preventivo benestare della Direzione dei Lavori.

L'immissione delle sostanze attivanti del bitume dovrà essere realizzata con idonee attrezzature tali da garantire la perfetta dispersione e l'esatto dosaggio.

i) NORME DA RISPETTARE PER LA STESA DEL CONGLOMERATO BITUMINOSO

Durante la stesa del conglomerato bituminoso a caldo l'Impresa dovrà adottare tutti gli accorgimenti necessari per la sicurezza, fluidità e regolazione della circolazione stradale e mantenerli in perfetta efficienza sia di giorno che di notte.

La segnaletica da apporre dovrà essere conforme a quanto disposto dal D. Lgs. 30 aprile 1992 n° 285 (Nuovo Codice della Strada) e dal D.P.R. 16 dicembre 1992 n° 495 (Regolamento di Esecuzione e di Attuazione del Nuovo Codice della Strada). In caso di restringimento della carreggiata il traffico dovrà essere regolato in base allo Art. 42 del D.P.R. 16 dicembre 1992 n° 495 sopracitato.

Rimane chiaro che l'Impresa si assume, ora per allora, tutta le responsabilità, sia civili che penali, per eventuali danni a persone o cose in genere, che potrebbero accadere in conseguenza dei lavori o per mancanza di segnali o per l'inefficienza di questi o per tutte le altre cause possibili, ed esonera completamente l'Amministrazione Provinciale di Siena ed il personale ad essa dipendente incaricato esclusivamente di verificare il buon andamento dei lavori stessi nell'interesse dell'Amministrazione. L'impresa dovrà dichiarare nell'offerta di partecipazione alla gara di appalto di obbligarsi, pena la risoluzione dell'eventuale contratto ad approvigionarsi, del materiale presso impianti ubicati ad una distanza non superiore a 120 Km. dal cantiere.

**Art. 2.1.2
MATERIALI IN GENERE**

I materiali che l'Appaltatore impiegherà nei lavori oggetto dell'appalto dovranno presentare caratteristiche conformi a quanto stabilito dalle leggi e dai regolamenti ufficiali vigenti in materia; in mancanza di tali leggi e regolamenti, dalle Norme di uno degli Enti Normatori di un paese della Comunità Europea, dal Comitato Elettrotecnico Italiano (CEI) e dal presente Capitolato; in ogni caso essi dovranno essere della migliore qualità esistente in commercio.

Tutti i materiali dovranno, in ogni caso, essere sottoposti, prima del loro impiego, all'esame della Direzione Lavori, affinché essi siano riconosciuti idonei e dichiarati accettabili, come previsto all'articolo 15 del Capitolato Generale d'Appalto approvato con Decreto del Ministero dei LL.PP. 19/04/2000 n° 145. Il personale della Direzione Lavori è autorizzato ad effettuare in qualsiasi momento gli opportuni accertamenti, visite, ispezioni, prove e controlli.

La Direzione Lavori avrà la facoltà di rifiutare i materiali che giudicasse non idonei all'impiego e di far modificare o rifare le opere che ritenesse inaccettabili per deficienze di qualità nei materiali stessi o per difettosa esecuzione da parte dell'Appaltatore o dei suoi fornitori.

L'accettazione dei materiali da parte della Direzione Lavori non esonera l'Appaltatore dalle responsabilità che gli competono per la buona riuscita degli impianti.

L'Amministrazione appaltante indicherà preventivamente eventuali prove da eseguirsi (in fabbrica o presso laboratori specializzati da precisarsi) sui materiali da impiegarsi negli impianti oggetto dell'appalto. Le spese inerenti tali prove non faranno carico all'Amministrazione appaltante, la quale si assumerà le sole spese per fare eventualmente assistere alle prove i propri incaricati.

**Art. 2.1.3
ACCETTAZIONE E IMPIEGO DEI MATERIALI**

Ai sensi dell'articolo 15 del Capitolato Generale, i materiali e i componenti devono corrispondere alle prescrizioni del presente Capitolato Speciale ed essere della migliore qualità: possono essere messi in opera solamente dopo l'accettazione del Direttore dei Lavori; in caso di controversia, si procede ai sensi dell'articolo 138 del Regolamento.

L'accettazione dei materiali e dei componenti è definitiva solo dopo la loro posa in opera. Il Direttore dei Lavori può rifiutare in qualunque tempo i materiali e i componenti deperiti dopo la introduzione in cantiere, o che per qualsiasi causa non fossero conformi alle caratteristiche tecniche risultanti dai documenti allegati al contratto; in questo ultimo caso l'appaltatore deve rimuoverli dal cantiere e sostituirli con altri a sue spese.

Ove l'appaltatore non effettui la rimozione nel termine prescritto dal Direttore dei Lavori, la stazione appaltante può provvedervi direttamente a spese dell'appaltatore, a carico del quale resta anche qualsiasi onere o danno che possa derivargli per effetto della rimozione eseguita d'ufficio.

Anche dopo l'accettazione e la posa in opera dei materiali e dei componenti da parte dell'appaltatore, restano fermi i diritti e i poteri della stazione appaltante in sede di collaudo.

L'appaltatore che nel proprio interesse o di sua iniziativa abbia impiegato materiali o componenti di caratteristiche superiori a quelle prescritte nei documenti contrattuali, o eseguito una lavorazione più accurata, non ha diritto ad aumento dei prezzi e la contabilità è redatta come se i materiali avessero le caratteristiche stabilite.

Nel caso sia stato autorizzato per ragioni di necessità o convenienza da parte del Direttore dei Lavori l'impiego di materiali o componenti aventi qualche carenza nelle dimensioni, nella consistenza o nella qualità, ovvero sia stata autorizzata una lavorazione di minor pregio, viene applicata una adeguata riduzione del prezzo in sede di

contabilizzazione, sempre che l'opera sia accettabile senza pregiudizio e salve le determinazioni definitive dell'organo di collaudo.

Gli accertamenti di laboratorio e le verifiche tecniche obbligatorie, ovvero specificamente previsti dal capitolato speciale d'appalto, sono disposti dalla Direzione dei Lavori o dall'organo di collaudo, imputando la spesa a carico delle somme a disposizione accantonate a tale titolo nel quadro economico. Per le stesse prove la Direzione dei Lavori provvede al prelievo del relativo campione ed alla redazione di apposito verbale di prelievo; la certificazione effettuata dal laboratorio prove materiali riporta espresso riferimento a tale verbale.

La Direzione dei Lavori o l'organo di collaudo possono disporre ulteriori prove ed analisi ancorché non prescritte dal capitolato speciale d'appalto ma ritenute necessarie per stabilire l'idoneità dei materiali o dei componenti. Le relative spese sono poste a carico dell'appaltatore.

Art. 2.1.4 PROVVISTA DEI MATERIALI

Si fa riferimento all'articolo 16 del Capitolato Generale. Se gli atti contrattuali non contengono specifica indicazione, l'appaltatore è libero di scegliere il luogo ove prelevare i materiali necessari alla realizzazione del lavoro, purché essi abbiano le caratteristiche prescritte dai documenti tecnici allegati al contratto. Le eventuali modifiche di tale scelta non comportano diritto al riconoscimento di maggiori oneri, né all'incremento dei prezzi pattuiti. Nel prezzo dei materiali sono compresi tutti gli oneri derivanti all'appaltatore dalla loro fornitura a piè d'opera, compresa ogni spesa per eventuali aperture di cave, estrazioni, trasporto da qualsiasi distanza e con qualsiasi mezzo, occupazioni temporanee e ripristino dei luoghi. A richiesta della stazione appaltante l'appaltatore deve dimostrare di avere adempiuto alle prescrizioni della legge sulle espropriazioni per causa di pubblica utilità, ove contrattualmente siano state poste a suo carico, e di aver pagato le indennità per le occupazioni temporanee o per i danni arrecati.

Art. 2.1.5 SOSTITUZIONE DEI LUOGHI DI PROVENIENZA DEI MATERIALI PREVISTI NEL CONTRATTO

Ai sensi dell'articolo 17 del Capitolato Generale, qualora gli atti contrattuali prevedano il luogo di provenienza dei materiali, il Direttore dei Lavori può prescrivere uno diverso, ove ricorrano ragioni di necessità o convenienza.

In questo caso, se il cambiamento importa una differenza in più o in meno del quinto del prezzo contrattuale del materiale, si fa luogo alla determinazione del nuovo prezzo ai sensi degli articoli 136 e 137 del Regolamento.

Qualora i luoghi di provenienza dei materiali siano indicati negli atti contrattuali, l'appaltatore non può cambiarli senza l'autorizzazione scritta del Direttore dei Lavori, che riporti l'espressa approvazione del responsabile unico del procedimento. In tal caso si applica l'articolo 16, comma 2 del Capitolato Generale.

Art. 2.1.6 MODALITA' DI ESECUZIONE DI OGNI CATEGORIA DI LAVORO

Tutti i lavori devono essere eseguiti secondo le migliori regole dell'arte e le prescrizioni impartite al riguardo dalla Direzione dei Lavori, in modo che gli impianti rispondano perfettamente a tutte le condizioni stabilite nel presente Capitolato Speciale ed al progetto approvato.

L'esecuzione dei lavori deve essere coordinata secondo le prescrizioni della Direzione dei Lavori e le esigenze che possono sorgere dalla contemporanea esecuzione di tutte le altre opere affidate ad altre Ditte.

La Ditta appaltatrice è pienamente responsabile degli eventuali danni arrecati, per fatto proprio e dei propri dipendenti, alle opere dell'edificio e/o a terzi.

Salvo preventive prescrizioni dell'Amministrazione appaltante, la Ditta appaltatrice ha facoltà di svolgere l'esecuzione dei lavori nel modo che riterrà più opportuno per darli finiti nel termine contrattuale secondo le regole dell'arte.

La Direzione dei Lavori potrà, però, prescrivere un diverso ordine nell'esecuzione dei lavori, salvo la facoltà della Ditta appaltatrice di far presenti le proprie osservazioni e riserve nei modi e nei termini prescritti.

Art. 2.1.7 REQUISITI E QUALITA' DEI MATERIALI

I materiali occorrenti per la costruzione delle opere d'arte proverranno da quelle località che l'Appaltatore riterrà di sua convenienza, purché ad insindacabile giudizio della Direzione dei Lavori siano riconosciuti della migliore qualità della specie e rispondano ai requisiti appresso indicati.

Quando la Direzione dei Lavori avrà rifiutato qualche provvista perché ritenuta a suo giudizio insindacabile non idonea ai lavori, l'Appaltatore dovrà sostituirla con altra che risponda ai requisiti voluti ed i materiali rifiutati dovranno essere immediatamente allontanati dalla sede del lavoro o dai cantieri a cura e spese dell'Appaltatore.

a) **Leganti idraulici.** Le calce idrauliche, i cementi e gli agglomeranti cementizi a rapida o lenta presa da impiegare per qualsiasi lavoro, dovranno corrispondere a tutte le particolari prescrizioni di accettazione di cui alle norme vigenti.

Essi dovranno essere conservati in magazzini coperti su tavolati in legno ben riparati dall'umidità o in sili.

b) **Ghiaia, pietrisco e sabbia.** Le ghiaie, i pietrischi e le sabbie da impiegare nella formazione dei calcestruzzi dovranno corrispondere alle condizioni di accettazione considerate nelle norme di esecuzione delle opere in conglomerato semplice od armato di cui alle norme vigenti.

Le ghiaie ed i pietrischi dovranno essere costituiti da elementi omogenei derivati da rocce resistenti, il più possibile omogenee e non gelive; tra le ghiaie si escluderanno quelle contenenti elementi di scarsa resistenza meccanica, facilmente sfaldabili o rivestite da incrostazioni o gelive.

La sabbia da impiegarsi nelle murature o nei calcestruzzi dovrà essere assolutamente scevra di materie terrose ed organiche e ben lavata. Dovrà essere preferibilmente di qualità silicea proveniente da rocce aventi alta resistenza alla compressione. Dovrà avere forma angolosa ed avere elementi di grossezza variabile da 1 a 5 mm.

La granulometria degli aggregati litici per i conglomerati sarà prescritta dalla Direzione dei Lavori in base alla destinazione, al dosaggio ed alle condizioni della messa in opera dei calcestruzzi. L'Appaltatore dovrà garantire la costanza delle caratteristiche della granulometria per ogni lavoro.

Per i lavori di notevole importanza l'Appaltatore dovrà disporre della serie dei vagli normali atti a consentire alla Direzione dei lavori i normali controlli.

In linea di massima, per quanto riguarda la dimensione degli elementi dei pietrischi e delle ghiaie questi dovranno essere da 40 a 71 mm (trattenuti dal crivello 40 U.N.I. e passanti da quello 71 U.N.I. n. 2334) per lavori correnti di fondazioni, elevazione, muri di sostegno da 40 a 60 mm (trattenuti dal crivello 40 U.N.I. e passanti da quello 60 U.N.I. n. 2334) se si tratta di volti o getti di un certo spessore da 25 a 40 mm (trattenuti dal crivello 25 U.N.I. e passanti da quello 40 U.N.I. n. 2334) se si tratta di volti o getti di limitato spessore.

Le ghiaie da impiegarsi per formazione di massicciate stradali dovranno essere costituite da elementi omogenei derivati da rocce durissime di tipo costante e di natura consimile fra loro, escludendosi quelle contenenti elementi di scarsa resistenza meccanica o sfaldabili facilmente o gelive o rivestite di incrostazioni.

Il pietrisco, il pietrischetto e la graniglia, secondo il tipo di massicciata da eseguire, dovranno provenire dalla spezzatura di rocce durissime, preferibilmente silicee, a struttura microcristallina, o calcari puri durissimi e di alta resistenza alla compressione, all'urto, all'abrasione, al gelo ed avranno spigolo vivo: e dovranno essere scevri di materie terrose, sabbia o comunque materie eterogenee.

Qualora la roccia provenga da cave nuove o non accreditate da esperienze specifiche di enti pubblici e che per natura e formazione non diano affidamento sulle sue caratteristiche, è necessario effettuare su campioni prelevati in cava, che siano significativi ai fini della coltivazione della cava, prove di compressione e di gelività.

Quando non sia possibile ottenere il pietrisco da cave di roccia, potrà essere consentita per la formazione di esso l'utilizzazione di massi sparsi in campagna o ricavabili da scavi, nonché di ciottoloni o massi ricavabili da fiumi o torrenti semprechè siano provenienti da rocce di qualità idonea.

I materiali suindicati, le sabbie e gli additivi dovranno corrispondere alle norme di accettazione del fascicolo n. 4 ultima edizione, del Consiglio Nazionale delle Ricerche. Rispetto ai crivelli U.N.I. 2334, i pietrischi saranno quelli passanti dal crivello 71 U.N.I. e trattenuti dal crivello 25 U.N.I.; i pietrischetti quelli passanti dal crivello 25 U.N.I. e trattenuti dal crivello 10 U.N.I.; le graniglie quelle passanti dal crivello 10 U.N.I. e trattenute dallo staccio 2 U.N.I. n. 2332.

Di norma si useranno le seguenti pezzature:

- 1) pietrisco da 40 a 71 mm ovvero da 40 a 60 mm, se ordinato, per la costruzione di massicciate all'acqua cilindrate;
- 2) pietrisco da 25 a 40 mm (eccezionalmente da 15 a 30 mm granulometria non unificata) per l'esecuzione di ricarichi di massicciate e per materiali di costipamento di massicciate (mezzanello);
- 3) pietrischetto da 15 a 25 mm per l'esecuzione di ricarichi di massicciate per conglomerati bituminosi e per trattamenti con bitumi fluidi;
- 4) pietrischetto da 10 a 15 mm per trattamenti superficiali, penetrazioni, semipenetrazioni e pietrischetti bitumati;
- 5) graniglia normale da 5 a 20 mm per trattamenti superficiali, tappeti bitumati, strato superiore di conglomerati bituminosi;

6) graniglia minuta da 2 a 5 mm di impiego eccezionale e previo specifico consenso della Direzione dei Lavori per trattamenti superficiali; tale pezzatura di graniglia, ove richiesta, sarà invece usata per conglomerati bituminosi.

Nella fornitura di aggregato grosso per ogni pezzatura sarà ammessa una percentuale in peso non superiore al 5% di elementi aventi dimensioni maggiori o minori di quelle corrispondenti ai limiti di prescelta pezzatura, purchè, per altro, le dimensioni di tali elementi non superino il limite massimo o non siano oltre il 10% inferiori al limite minimo della pezzatura fissata.

Gli aggregati grossi non dovranno essere di forma allungata o appiattita (lamellare).

c) Inoltre è opportuno controllare le caratteristiche meccaniche delle miscele con la prova C.B.R. (Californian bearing ratio) che esprime la portanza della miscela sotto un pistone cilindrico di due pollici di diametro, con approfondimento di 2,5 ovvero 5 mm in rapporto alla corrispondente portanza di una miscela tipo. In linea di massima il C.B.R. del materiale, costipato alla densità massima e saturato con acqua dopo 4 giorni di immersione e sottoposto ad un sovraccarico di 9 kg, dovrà risultare per gli strati inferiori non inferiore a 30 e per i materiali degli strati superiori non inferiore a 70. Durante l'immersione in acqua non si dovranno avere rigonfiamenti superiori allo 0,5%.

d) **Detrito di cava o tout venant di cava o di frantoio.** Quando per gli strati di fondazione della sovrastruttura stradale sia disposto l'impiego di detriti di cava, il materiale deve essere in ogni caso non suscettibile all'azione dell'acqua (non solubile non plasticizzabile) ed avere un potere portante C.B.R. (Californian bearing ratio) di almeno 40 allo stato saturo. Dal punto di vista granulometrico non sono necessarie prescrizioni specifiche per i materiali tenei (tufi, arenarie) in quanto la loro granulometria si modifica e si adegua durante la cilindatura; per materiali duri la granulometria dovrà essere assortita in modo da realizzare una minima percentuale dei vuoti: di norma la dimensione massima degli aggregati non deve superare i 10 cm.

Per gli strati superiori si farà uso di materiali lapidei più duri tali da assicurare un C.B.R. saturo di almeno 80; la granulometria dovrà essere tale da dare la minima percentuale di vuoti; il potere legante del materiale non dovrà essere inferiore a 30; la dimensione massima degli aggregati non dovrà superare i 6 cm.

e) **Bitumi liquidi.** Debbono soddisfare alle "Norme per l'accettazione dei bitumi liquidi per usi stradali" di cui al "Fascicolo n. 7" del Consiglio Nazionale delle Ricerche, ultima edizione.

Per i trattamenti a caldo si usano i tipi BL 150/300 e BL 350/700 a seconda della stagione e del clima.

f) **Emulsioni bituminose.** Debbono soddisfare alle "Norme per l'accettazione delle emulsioni bituminose per usi stradali" di cui al "Fascicolo n. 3" del Consiglio Nazionale delle Ricerche, ultima edizione.

g) **Catrami.** Debbono soddisfare alle "Norme per l'accettazione dei catrami per usi stradali" di cui al "Fascicolo n. 1" del Consiglio Nazionale delle Ricerche, ultima edizione.

Per i trattamenti si usano i tre tipi: C 10/40, C 40/125, C 125/500.

h) **Polvere asfaltica.** Deve soddisfare alle "Norme per l'accettazione delle polveri di rocce asfaltiche per pavimentazioni stradali" di cui al "Fascicolo n. 6" del Consiglio Nazionale delle Ricerche, ultima edizione.

i) **Olii minerali.** Gli olii da impiegarsi nei trattamenti in polvere di roccia asfaltica a freddo, sia di prima che di seconda mano, potranno provenire:

- da rocce asfaltiche o scisto-bituminose;
- da catrame;
- da grezzi di petrolio;
- da opportune miscele dei prodotti suindicati.

Gli olii avranno caratteristiche diverse a seconda che dovranno essere impiegati con polvere di roccia asfaltica di provenienza abruzzese o siciliana ed a seconda della stagione in cui i lavori verranno eseguiti. Se d'inverno, si ricorrerà al tipo di cui alla lett. A; se d'estate, al tipo di cui alla lett. B.

Caratteristiche di olii da impiegarsi con polveri di roccia asfaltica di provenienza abruzzese

CARATTERISTICHE	Tipo A (invernale)	Tipo B (estivo)
Viscosità Engler a 25°	3/6	4/8
Acqua	max 0,5 %	max 0,5 %
Distillato fono a 200°C	max. 10 % (in peso)	max. 5% (in peso)

Residuo a 330 °C	min. 25 % (in peso)	min. 30% (in peso)
Punto di rammollimento del residuo (palla e anello)	30/45	35/70
Contenuto in fenoli	max. 4%	max. 4%

Caratteristiche di olii da impiegarsi con polveri di roccia asfaltica di provenienza siciliana

CARATTERISTICHE	Tipo A (invernale)	Tipo B (estivo)
Viscosità Engler a 50°	max. 10	max. 15
Acqua	max 0,5%	max 0,5 %
Distillato fono a 230°C	max. 10% (in peso)	max. 5% (in peso)
Residuo a 330 °C	min. 45%	min. 5% (in peso)
Punto di rammollimento del residuo (palla e anello)	55/70	55/70
Contenuto in fenoli	max. 4%	max. 4%

Tutti i tipi suindicati potranno, in caso di necessità, essere riscaldati ad una temperatura non eccedenti i 60°C.

l) **Materiali di risulta.** Tutti i detriti e materiali provenienti dalle demolizioni di murature, massicciate, scarifica di manti stradali e non o risultanti da un processo di combustione o comunque tutti quei materiali destinati allo smaltimento, che possono invece essere recuperati e reimpiegati, in quanto ritenuti idonei al riutilizzo, dopo adeguata verifica. Tutti i materiali riutilizzabili, a giudizio insindacabile del Direttore dei Lavori, devono essere opportunamente scalcinati, puliti, custoditi, trasportati ed ordinati nei luoghi di deposito che verranno indicati dal Direttore dei Lavori, usando cautele per non danneggiarli sia nello scalcinamento, sia nel trasporto, sia nel loro assestamento e per evitarne la dispersione. Detti materiali restano tutti di proprietà dell'Amministrazione, la quale potrà ordinare all'Impresa di impiegarli in tutto od in parte nei lavori appaltati. I materiali di scarto provenienti dalle demolizioni e rimozioni devono sempre dall'Impresa essere trasportati fuori del cantiere nei punti indicati od alle pubbliche discariche, nel caso in cui non siano riutilizzati.

CAPO 2.2

MODALITA' DI ESECUZIONE DI OGNI CATEGORIA DI LAVORO

CARREGGIATA

Art. 2.2.1.1

STUDI PRELIMINARI - PROVE DI LABORATORIO

L'Impresa indicherà alla Direzione dei Lavori i materiali terrosi che essa ritiene più idonei al particolare impiego, sia per componenti che per granulometria, scegliendoli tra quelli del tipo sabbioso-ghiaioso con moderato tenore di limo ed argilla.

La Direzione dei Lavori, in seguito all'esito delle prove di laboratorio su detti materiali o su altri di propria scelta, designerà la provenienza e la composizione del terreno da approvvigionare.

Per l'accettazione del terreno saranno richiesti i risultati delle prove di bagno-asciuga e, ove le condizioni climatiche lo richiedano, di congelamento ripetute.

Le prove preliminari che si richiedono sono le seguenti:

- 1) prove per la determinazione delle caratteristiche fisiche dell'aggregato (analisi granulometriche);
- 2) prove per la determinazione della densità massima e dell'umidità ottima del terreno;
- 3) prove per la determinazione dell'umidità e della densità massima della miscela terra-legante;
- 4) prove per la determinazione delle caratteristiche di accettazione del cemento secondo le norme vigenti;
- 5) prove ripetute di bagno-asciuga e del congelamento per la determinazione del comportamento della miscela all'azione degli agenti atmosferici.

L'Impresa durante l'esecuzione dei lavori provvederà ad eseguire a proprie cure e spese, presso il laboratorio di cantiere e presso laboratori ufficiali, periodiche prove di controllo e tutte quelle che la Direzione dei Lavori riterrà opportune.

Le caratteristiche granulometriche cui dovrà rispondere la miscela di stabilizzazione saranno determinate periodicamente, mediante prove di laboratorio del terreno da impiegare, ed approvate dalla Direzione dei Lavori.

Art. 2.2.1.2

ATTREZZATURA DI CANTIERE

L'Appaltatore dovrà mettere a disposizione della Direzione dei Lavori un laboratorio da campo opportunamente attrezzato per eseguire almeno le seguenti prove:

- 1) determinazione delle caratteristiche di costipamento;
- 2) determinazione del limite liquido;
- 3) determinazione del limite plastico;
- 4) determinazione del limite di ritiro;
- 5) determinazione delle caratteristiche granulometriche;
- 6) determinazione dell'umidità e densità in posto;
- 7) determinazione del C.B.R. in posto;
- 8) determinazione dell'indice di polverizzazione del materiale.

L'Impresa è tenuta a mettere la Direzione dei Lavori in condizione di poter seguire le altre prove su terre presso il proprio laboratorio centrale o presso il laboratorio a cui l'Impresa affida l'esecuzione delle analisi. Il macchinario che l'Impresa dovrà possedere come propria attrezzatura di cantiere dovrà rispondere agli usi a cui è destinato e consisterà:

- a) in motolivellatori che dovranno essere semoventi, forniti di pneumatici ed avere una larghezza base ruote non minore di 4 m;
- b) in attrezzatura spruzzante costituita da camion, distributori a pressione o con altra attrezzatura adatta alla distribuzione dell'acqua a mezzo di barre spruzzatrici in modo uniforme e in quantità variabile e controllabile;
- c) in mezzi costipatori costituiti da:
 - 1) rulli a piè di montone semplice o a doppio tamburo del tipo adatto per costipare il materiale che viene impiegato. Dovranno poter essere zavorrati fino a raggiungere la pressione unitaria richiesta dalla Direzione dei Lavori;
 - 2) carrelli pigiatori gommati muniti di gomme lisce trainati da un trattore a ruote gommate di adeguata potenza traente oppure carrelli pigiatori gommati semoventi aventi possibilità di procedere nei due sensi con inversione di marcia;
 - 3) rulli vibranti capaci di sviluppare un carico statico variabile da un minimo di 300 kg fino a 1300 kg circa ed una energia dinamica sinusoidale con vettore forza del peso prestabilito di volta in volta dalla Direzione dei lavori;
 - 4) rulli compressori lisci a tre ruote, del peso che verrà stabilito di volta in volta dalla Direzione dei Lavori;
 - 5) distributori meccanici regolabili e capaci di distribuire uniformemente i materiali in quantitativi controllati per m² di superficie;
 - 6) attrezzatura idonea per la miscelazione quali: scarificatori, aratri a dischi, erpici o macchinari semoventi a singola o a doppia passata, motograders.

Tutta l'attrezzatura di cantiere deve essere approvata dalla Direzione dei Lavori prima di essere impiegata.

SOVRASTRUTTURE

Art. 2.2.2.1

PREPARAZIONE DELLA SUPERFICIE DELLE MASSICCIATE CILINDRATE DA SOTTOPORRE A TRATTAMENTI SUPERFICIALI O SEMIPENETRAZIONI O A PENETRAZIONI

L'applicazione sulla superficie delle massicciate cilindrate di qualsiasi rivestimento, a base di leganti bituminosi, catramosi od asphaltici, richiede che tale superficie risulti rigorosamente pulita, e cioè libera in modo assoluto di polvere e fango, in modo da mostrare a nudo il mosaico dei pezzi di pietrisco.

Ove quindi la ripulitura della superficie della massicciata non sia già stata conseguita attraverso un accurato preventivo lavaggio del materiale costituente lo strato superiore, da eseguirsi immediatamente prima dello spandimento e della compressione meccanica, la pulitura si potrà iniziare con scopatrici meccaniche, cui farà seguito la scopatura a mano con lunghe scope flessibili. L'eliminazione dell'ultima polvere si dovrà fare di norma con acqua sotto pressione, salvo che la Direzione dei Lavori consenta l'uso di soffiatrici che eliminino la polvere dagli interstizi della massicciata.

Sarà di norma prescritto il lavaggio quando, in relazione al tipo speciale di trattamento stabilito per la massicciata, il costipamento di quest'ultima superficie sia tale da escludere che essa possa essere sconvolta dall'azione del getto d'acqua sotto pressione, e si impieghino, per il trattamento superficiale, emulsioni.

Per leganti a caldo, per altro, il lavaggio sarà consentito solo nei periodi estivi; e sarà comunque escluso quando le condizioni climatiche siano tali da non assicurare il pronto asciugamento della massicciata che possa essere richiesto dal tipo di trattamento o rivestimento da eseguire sulla massicciata medesima, in modo da tener conto della necessità di avere, per quei trattamenti a caldo con bitume o catrame che lo esigono, una massicciata perfettamente asciutta.

Art. 2.2.2.2

EVENTUALI DELIMITAZIONI E PROTEZIONE DEI MARGINI DEI TRATTAMENTI BITUMINOSI

Nella prima esecuzione dei trattamenti protetti a base di leganti, quando la Direzione dei Lavori lo richieda e ciò sia contemplato nel prezzo di elenco, l'Impresa dovrà provvedere alla loro delimitazione lungo i margini con un bordo di pietrischetto bituminato della sezione di 5x8 cm.

A tale scopo, prima di effettuare la pulitura della superficie della massicciata cilindrata che precede la prima applicazione di leganti, verrà, col piccone, praticato un solco longitudinale, lungo il margine della massicciata stessa, della profondità di circa 5 cm e della larghezza di circa 8 cm.

Ultimata la ripulitura ed asportate le materie che avessero eventualmente ostruito il solco, si delimiterà con quest'ultimo, in aderenza al margine della massicciata, il vano che dovrà riempirsi con pietrischetto bituminato, mediante regoli aventi la faccia minore verticale e sufficientemente sporgenti dal suolo, i quali saranno esattamente collocati in modo da profilare nettamente il bordo interno verso l'asse stradale.

Riempito quindi il vano con pietrischetto bituminato, si procederà ad un'accurata battitura di quest'ultimo mediante sottili pestelli metallici di adatta forma, configurando nettamente la superficie superiore del cordolo all'altezza di quella della contigua massicciata.

Si procederà in seguito al previsto trattamento di prima applicazione, coprendo anche la superficie del cordolo, dopo di che, con le norme di cui appresso relative ai vari trattamenti, si provvederà allo spargimento di graniglia ed alla successiva bitumatura.

La rimozione dei regoli di contenimento del bordo non verrà fatta se prima quest'ultimo non abbia raggiunto una sufficiente consistenza tale da evitarne la deformazione.

Prima dell'esecuzione, a ricalzo del bordo verso l'esterno, verrà adoperato il materiale detritico proveniente dall'apertura del solco.

Il pietrischetto da impiegarsi per il bordo sarà preparato preferibilmente a caldo: è ammesso, peraltro, anche l'impiego di materiale preparato con emulsioni bituminose, purchè la preparazione sia fatta con qualche giorno di anticipo e con le debite cure, in modo che i singoli elementi del pietrischetto risultino bene avviluppati da bitume già indurito e che la massa sia del tutto esente da materie estranee e da impurità.

Art. 2.2.2.3

TRATTAMENTI SUPERFICIALI ANCORATI ESEGUITI CON EMULSIONI BITUMINOSE

La preparazione della superficie stradale dovrà essere effettuata come prescritto dall'art. 2.2.2.1.

La prima applicazione di emulsione bituminosa sarà fatta generalmente a spruzzo di pompe a piccole dimensioni da applicarsi direttamente ai recipienti, eccezionalmente a mano con spazzoloni di piassave, regolando comunque l'uniformità della stesa del legante; rinunciandosi, ormai, quasi sempre, per avere una sufficiente durata del manto, al puro trattamento superficiale semplice, ed effettuandosi, quindi, una vera e propria, sia pur limitata, semipenetrazione parziale (onde il nome di trattamento superficiale ancorato), non si dovrà mai scendere, nella prima mano, sotto 3 Kg/m² e dovranno adoperarsi emulsioni al 55% sufficientemente viscosi. Si dovrà poi sempre curare che all'atto dello spandimento sia allentata la rottura dell'emulsione perchè lo spandimento stesso risulti favorito: e quindi, ove nella stagione calda la massicciata si presentasse troppo asciutta, essa dovrà essere leggermente inumidita.

Di norma, in luogo di procedere alla stesa dell'emulsione in un sol tempo, tanto per evitare dispersione di legante nella massicciata quanto per assicurarsi che la massicciata sia stata ben cilindrata a fondo, senza che si faccia assegnamento sull'azione del legante per ovviare a difetti di frettolosa cilindatura, e soprattutto onde ottenere che già si costituisca una parte di manto di usura, si suddividerà in due successivi spandimenti la prima mano: spandendo in un primo tempo 2 kg di emulsione per metro quadrato di superficie di carreggiata e praticando subito dopo un secondo spandimento di 1 kg di emulsione facendo seguire sempre ai trattamenti una leggera cilindatura. La quantità complessiva di graniglia di saturazione delle dimensioni da 10 a 15 mm per la prima stesa e di 5 mm circa per la seconda mano, salirà ad almeno 20 litri per metro quadrato per i due tempi e di ciò si terrà conto nel prezzo. Aperta la strada al traffico, dopo i due tempi, l'Impresa dovrà provvedere perchè per almeno otto giorni dal trattamento il materiale di copertura venga mantenuto su tutta la superficie, provvedendo se del caso ad aggiunta di pietrischetto.

Dopo otto giorni si provvederà al recupero di tutto il materiale non incorporato.

L'applicazione della seconda mano (spalmatura che costituirà il manto di usura) sarà effettuata a non meno di un mese dallo spargimento dell'emulsione del secondo tempo della prima mano, dopo aver provveduto all'occorrenza ad un'accurata rappezzatura della già fatta applicazione ed al nettamento della superficie precedentemente bitumata. Tale rappezzatura sarà preferibilmente eseguita con pietrischetto bituminato.

Il quantitativo di emulsione bituminosa da applicare sarà non minore di 1,2 kg/m² salvo maggiori quantitativi che fossero previsti nell'elenco dei prezzi.

Allo spandimento dell'emulsione seguirà - immediatamente dopo o con un certo intervallo di tempo, a seconda della natura dell'emulsione stessa - lo spargimento della graniglia (normale o pietrischetto) di saturazione della

dimensione di circa 8 mm della quantità complessiva di circa un metro cubo per ogni 100 m² di carreggiata e lo spandimento sarà seguito da una leggera rullatura da eseguirsi preferibilmente con rullo compressore a tandem. Detto pietrischetto o graniglia proverrà prevalentemente da idonee rocce di natura ignea comunque aventi resistenza alla compressione non inferiore a 1500 Kg/cm², coefficiente di frantumazione non superiore a 125 e coefficiente di qualità non inferiore a 14.

I quantitativi di emulsione bituminosa e di graniglia potranno variare all'atto esecutivo con susseguente variazione dei prezzi. E' tassativamente vietato il reimpiego del materiale proveniente dalla prima mano rimasto libero che viene raccolto mediante scopatura del piano viabile prima dell'applicazione della seconda mano.

Nella pezzatura della graniglia si dovrà essere assolutamente esigenti evitando il moniglio così da avere una superficie sufficientemente scabra a lavoro finito. Lo spandimento del materiale di ricoprimento dovrà preferibilmente essere fatto con macchine che assicurino una distribuzione perfettamente uniforme.

Il quantitativo di materiale bituminoso sparso verrà controllato per confronto della capacità dei serbatoi delle macchine distributrici e l'area coperta con l'erogazione del contenuto di un serbatoio. Si compileranno comunque, secondo le disposizioni che impartirà la Direzione dei Lavori, verbali e rapportini circa i fusti giunti in cantiere, il loro peso medio accertato, il loro essere più o meno pieni e il peso dei fusti vuoti dopo l'uso.

Per il controllo della qualità del materiale impiegato si preleveranno campioni che saranno avviati ai laboratori per le occorrenti analisi e prove.

Indipendentemente da quanto potrà risultare dalle prove di laboratorio e dal preventivo benessere della Direzione dei Lavori sulle forniture delle emulsioni, l'Impresa resta sempre contrattualmente obbligata a rifare tutte quelle applicazioni che dopo la loro esecuzione non abbiano dato sufficienti risultati e che sotto l'azione delle piogge abbiano dato segno di rammollimenti, stemperamento e si siano dimostrate soggette a facili asportazioni mettendo a nudo le sottostanti massicciate.

Art. 2.2.2.4

TRATTAMENTI SUPERFICIALI ANCORATI ESEGUITI CON UNA PRIMA MANO DI EMULSIONE BITUMINOSA A FREDDO E LA SECONDA CON BITUME A CALDO

Per la preparazione della superficie stradale e per la prima applicazione di emulsione bituminosa a semipenetrazione valgono tutte le norme stabilite dall'articolo 2.2.2.3.

La Direzione dei Lavori potrà egualmente prescrivere l'applicazione del primo quantitativo di emulsione suddividendo i 3 kg (o altra maggiore quantità che fosse prescritta) in due tempi con conseguente aumento di materiale di copertura.

L'applicazione del bitume a caldo per il trattamento superficiale sarà fatta con bitume in ragione di 1 kg/m² e sarà preceduta da un'accurata ripulitura del trattamento a semipenetrazione, la quale sarà fatta esclusivamente a secco e sarà integrata, se del caso, dagli eventuali rappezzi che si rendessero necessari, da eseguirsi di norma con pietrischetto bitumato.

Detta applicazione sarà eseguita sul piano viabile perfettamente asciutto ed in periodo di tempo caldo e secco: si dovrà quindi tenere presente che i mesi più favorevoli sono quelli da maggio a settembre (salvo un ottobre particolarmente caldo); che se la superficie stradale è troppo fredda ed umida non si ottiene aderenza del legante; che in caso di pioggia il lavoro deve sospendersi. Condizione ideale sarebbe che la temperatura della strada raggiungesse i 40°C.

Il bitume sarà riscaldato a temperatura tra i 160°C e 180°C entro adatti apparecchi che permettano il controllo della temperatura stessa.

Il controllo della temperatura dovrà essere rigoroso per non avere, per insufficiente riscaldamento, una fluidità ovvero, per un eccessivo riscaldamento, un'alterazione del bitume che ne comprometta le qualità leganti.

L'applicazione potrà essere fatta tanto mediante spanditrici a pressione, quanto mediante spanditrici a semplice erogazione; nel qual caso l'opera di regolazione dello spandimento si compirà mediante spazzole e successivo finimento con scope a mano. In ciascun caso, il metodo di spandimento impiegato e le relative operazioni complementari dovranno essere tali da garantire la distribuzione uniforme su ogni m² del quantitativo di bitume prescritto.

La superficie della massicciata così bitumata dovrà essere subito saturata con spandimento uniforme di graniglia normale o pietrischetto scelto e pulito delle dimensioni di circa 13 mm, provenienti da rocce molto dure, prevalentemente di natura ignea, e comunque provenienti da rocce aventi resistenza non inferiore a 1500 kg/cm², coefficiente di frantumazione non superiore a 125, avente un coefficiente di Deval non inferiore a 14. Il quantitativo da impiegarsi dovrà essere di 1,2 m³ per ogni 100 m² di massicciata trattata. Allo spandimento dovrà farsi seguire subito una rullatura con rullo leggero e successivamente altra rullatura con rullo di medio tonnellaggio, non superiore alle 14 t per far penetrare detto materiale negli interstizi superficiali della massicciata trattata e comunque fissarlo nel legante ancora caldo e molle.

Il trattamento superficiale sarà nettamente delimitato lungo i margini mediante regoli come per i trattamenti di seconda mano per emulsioni.

Il controllo del materiale bituminoso si farà mediante confronto tra la capacità dei serbatoi delle macchine distributrici e l'area coperta con l'erogazione del contenuto di un serbatoio. Per il controllo della qualità del materiale impiegato si preleveranno i campioni da sottoporsi alle necessarie analisi.

Verificandosi durante il periodo di garanzia e comunque fino al collaudo affioramenti di bitume sulla massicciata, l'Impresa provvederà senza alcun ulteriore compenso, allo spandimento della conveniente quantità di graniglia nelle zone che lo richiedono, procurando che essa abbia ad incorporarsi nel bitume a mezzo di adatta rullatura leggera, in modo da saturarlo compiutamente, curando che non avvengano modifiche di sagoma.

Art. 2.2.2.5

TRATTAMENTO SUPERFICIALE CON BITUME A CALDO

Quando si voglia seguire questo trattamento, che potrà effettuarsi con due mani di bitume a caldo, si adotterà il medesimo sistema indicato nell'Art. 2.2.2.4 per la seconda mano di bitume a caldo. Di norma si adopererà per la prima mano 1,5 kg/m² di bitume a caldo, e per la seconda mano 0,800 kg/m² con le adatte proporzioni di pietrischetto e graniglia.

Art. 2.2.2.6

TRATTAMENTI SUPERFICIALI A SEMIPENETRAZIONE CON CATRAME

Le norme generali di applicazioni stabilite per i trattamenti di emulsione bituminosa, di cui ai precedenti articoli, possono di massima estendersi ad analoghi trattamenti eseguiti con catrame o con miscela di catrame e filler.

Quando si procede alla prima applicazione, allo spandimento del catrame dovrà precedere l'accuratissima pulitura a secco della superficie stradale, la quale sarà fatta a mano, con spazzatrici meccaniche o con macchine soffiatrici, in modo da liberare completamente la massicciata cilindrata da ogni sovrapposizione di detriti, polvere ed impurità di qualsiasi specie, mettendo a nudo il mosaico di pietrisco e ghiaia.

Lo spandimento del catrame dovrà eseguirsi su strada perfettamente asciutta e con tempo secco e caldo (in genere i mesi che vanno da maggio a settembre); in caso di pioggia il lavoro deve sospendersi.

Il catrame sarà riscaldato prima dell'impiego in adatte caldaie a temperatura tale che all'atto dello spandimento essa non sia inferiore a 120°C, e sarà poi sparso in modo uniforme mediante polverizzatori sotto pressione e quindi disteso con adatti spazzoloni in modo che non rimanga scoperto alcun tratto della massicciata.

La quantità di catrame da impiegarsi per la prima mano sarà di 1,5 kg/m² la seconda mano dovrà essere di bitume puro in ragione di 1 kg/m² o di emulsione bituminosa in ragione di 1,2 kg/m².

Necessitando una variazione in più o in meno di detto quantitativo a richiesta della Direzione dei Lavori, la variazione di prezzo sarà fatta con aumento o detrazione in base al prezzo unitario stabilito in elenco.

Per le strade già aperte al traffico, lo spandimento si effettuerà su metà strada per volta e per lunghezze da 50 a 100 metri, delimitando i margini della zona catramata con apposita recinzione, in modo da evitare che i veicoli transitino sul catrame di fresco spandimento.

Trascorse dalle tre alle cinque ore dallo spandimento, a seconda delle condizioni di temperatura ambiente, si spargerà in modo uniforme sulla superficie catramata uno strato di graniglia in elementi di dimensioni di circa 8 mm ed in misura di 1 m³ per ogni quintale circa di catrame facendo seguire alcuni passaggi dapprima con rullo leggero e completando poi il lavoro di costipamento con rulli di medio tonnellaggio non superiore alle 14 t.

Per il controllo sia della quantità che della qualità di catrame sparso si seguiranno le norme precedentemente descritte.

Art. 2.2.2.7

TRATTAMENTI SUPERFICIALI A FREDDO CON POLVERE DI ROCCIA ASFALTICA E MISCELA PREVENTIVA POLVERULENTA PER APPLICAZIONE SU NUOVE MASSICCIATE

In linea generale le operazioni da seguire saranno le seguenti:

- 1) preparazione del piano viabile;
- 2) oleatura del piano viabile e del pietrischetto;
- 3) formazione del manto di copertura con trattamento ad elementi miscelati;
- 4) stesa e rullatura del manto.

Salvo il caso nel quale si abbiano strade ad elevatissimo traffico nelle quali sia necessario un particolare manto di usura per il quale si impiegheranno 20 kg di polvere di roccia asphaltica a m²; il manto sarà costituito da uno strato di 15 kg di polvere di roccia asphaltica e di pietrischetto opportunamente trattato con olii da porre in opera con le modalità di esecuzione che seguono. Il pietrischetto dovrà provenire da rocce aventi una resistenza media alla

compressione di almeno 1500 kg/cm² e coefficiente di frantumazione non superiore a 125, coefficiente di Deval non minore di 14, e dovrà essere di qualità uniforme, pulito, ad elementi poliedrici.

Per la preparazione del piano viabile, dovrà preliminarmente procedersi ad un'accurata operazione di depolverizzazione e raschiatura della massiciata cilindrata esistente, adoperando scope e spazzoloni metallici e, ove occorra, integrando tale pulitura meccanica con un adeguato lavaggio a getto d'acqua radente a pressione del piano viabile onde liberarlo da eventuali incrostazioni fangose od argillose, ed ottenere gli elementi di mosaico con interstizi totalmente scarniti e profondi circa 1 cm. Qualora si avessero parti ammalorate od in via di disgregazione od instabili, si procederà alla loro riparazione, preferibilmente mediante conglomerati bituminosi del tipo aperto.

Quanto all'oleatura del piano viabile e del pietrischetto, dopo aver lasciato asciugare la superficie della massiciata pulita, si provvederà alla sua oleatura per l'ammarraggio del manto.

L'oleatura sarà eseguita con spruzzatori meccanici capaci di suddividere finemente il legante e distenderlo in modo uniforme e continuo. Per meglio assicurare detta uniformità e quindi l'attacco al manto preesistente, si dovrà, se del caso, ripassare la spruzzatura con spazzoloni a mano.

Per il trattamento dovrà impiegarsi un quantitativo di olio da 0,250 a 0,300 litri per m² di piano viabile, ricorrendo al valore più basso della massiciata costituita da elementi poco assorbenti e tersi.

Per le polveri di origine siciliana o nelle stagioni fredde o nelle pavimentazioni di più difficile attacco, si impiegherà olio avente le seguenti caratteristiche:

- a) viscosità Engler a 25° C: da 3 a 6;
- b) distillato sino a 200°C: da 2 a 5 in peso;
- c) residuo a 360°C: almeno 30% in peso.

Per le polveri abruzzesi e nelle stagioni calde o anche nelle stagioni fredde quando sia previamente riscaldato a circa 50°C, si impiegheranno olii aventi le seguenti caratteristiche:

- a) viscosità Engler a 50°C: da 4 a 8;
- b) distillato fino a 230°C: almeno il 15% in peso;
- c) residuo a 360°C: almeno il 40% in peso;
- d) punto di rammollimento del residuo (palla e anello): non meno di 45°C.

L'oleatura del pietrischetto verrà eseguita a freddo, mediante un'adatta impastatrice ovvero a mano, impiegando da 25 a 30 litri di olio per m³ di aggregato e adoperando, entro tali limiti, il quantitativo maggiore se il pietrischetto è di pezzatura più piccola.

Il pietrischetto all'atto dell'oleatura dovrà essere perfettamente asciutto. Quando sia umido potrà essere egualmente consentito di eseguire il trattamento purchè si aggiunga all'olio un adatto correttivo ed in ogni m³ di aggregato, prima dell'oleatura, vengano rimescolati da 20 a 30 kg di sostanze basiche quali ad esempio la calce idrata.

Per la formazione del manto di usura, trattandosi di nuovo impianto, si preferirà il sistema ad elementi miscelati. A tal scopo, contemporaneamente alla predetta oleatura del piano viabile ed a quella del pietrischetto, si procederà separatamente alla disintegrazione della polvere di roccia asfaltica con adatto apparecchio meccanico. Tale disintegrazione, che precederà immediatamente l'impiego, dovrà restituire alla polvere la sua completa scioltezza eliminando ogni gruppo di dimensioni superiori a 5 mm.

Approntati separatamente la polvere ed il pietrischetto oleato, la miscela della polvere di roccia asfaltica con il pietrischetto oleato verrà preferibilmente eseguita con la stessa impastatrice impiegata per l'oleatura del pietrischetto, introducendo in essa, di volta in volta, dopo avvenuto impasto del pietrischetto con olio, il quantitativo di polvere stabilito, e protraendo la mescolazione sino ad ottenere una miscela uniforme e regolare tra pietrischetto oleato e polvere.

Come già il pietrischetto, anche la polvere prima della miscela dovrà essere perfettamente asciutta, salvo che si adottino olii opportunamente corretti e si attuino eventuali particolari aggiunte di sostanze basiche, in modo da assicurare l'adesione tra legante e pietra in presenza d'acqua.

La miscela dovrà essere eseguita come segue:

- pietrischetto oleato da 10 a 20 mm: da 40 al 50% in peso;
- polvere di roccia asfaltica: dal 50 al 60% in peso.

Si dovrà, pertanto, impiegare non meno di 30 kg di miscela per m² di manto, purchè sempre il quantitativo minimo di polvere di roccia asfaltica sia di 15 kg/m².

All'avvicinamento ed alla stesa della miscela si provvederà con carriole o con apparecchi distributori meccanici. Nel primo caso dovrà essere regolata con spatole di legno.

Il consolidamento del manto disteso e l'ancoraggio di esso al capostrada saranno ottenuti con energica cilindratura mediante rullo compressore del peso non inferiore a 10 t. Essa avrà inizio non appena ultimata la distesa del manto e verrà continuata sino a che il manto non risulti sufficientemente serrato e legato.

Il manto deve risultare uniforme e regolare in tutta la superficie e tale da eliminare, ove vi fossero, eventuali ondulazioni della preesistente massiciata.

Appena ultimata la rullatura, il manto potrà essere aperto al traffico. Esso dovrà risultare tanto consolidato da non subire asportazioni e perdite sensibili di materiali per effetto del traffico.

Dopo qualche tempo accentuandosi il consolidamento per effetto del traffico stesso, il manto dovrà presentarsi con aspetto uniforme, con regolare affioramento del pietrischetto su tutta la superficie e decisa scabrosità, ma con tutti gli elementi litici sicuramente ammassati e fissati.

Per controllare che i materiali impiegati abbiano la qualità e la caratteristica prescritta si preleveranno in contraddittorio prima, durante il corso dei lavori, campioni che saranno rimessi ad idonei laboratori. I setacci per la finezza delle polveri saranno quelli A.S.T.M. della serie normale Americana U.S. Per l'aggregato si useranno i crivelli con fori tondi corrispondenti alle dimensioni prescritte.

All'atto del collaudo lo spessore medio del manto di usura non dovrà risultare inferiore a 12 mm, restando in facoltà dell'Amministrazione di rifiutare il collaudo se i rifacimenti effettuati dall'Impresa nel periodo di gratuita manutenzione superassero il quinto della superficie totale. Il manto dovrà risultare in buono stato di manutenzione, senza rotture, segni di sgretolamento, distacchi od altri ammaloramenti e senza fessurazioni che non appaiano collegate a rotture della pavimentazione sottostante.

Art. 2.2.2.8

TRATTAMENTI SUPERFICIALI IN POLVERE DI ROCCIA ASFALTICA AD ELEMENTI SEPARATI, APPLICATI SU PRECEDENTI TRATTAMENTI BITUMINOSI

Quando, per ottenere un maggiore ancoraggio del manto di usura, si preferisca sottoporre la massiciata nuova ad un precedente trattamento bituminoso, ovvero si debba riprendere una preesistente degradata pavimentazione bituminosa, si adopererà un minor quantitativo di polvere di roccia asfaltica e si procederà alla formazione del manto di usura mediante trattamento ad elementi separati.

Di norma, trattandosi di massicciate nuove, si provvederà alla prima mano di semipenetrazione con 2,5 kg/m² di emulsione bituminosa al 55% e per il manto di usura si impiegheranno 10 kg di polvere di roccia asfaltica.

Ferme restando le operazioni di cui al precedente articolo per la preparazione del piano viabile e per l'oleatura dello stesso e del pietrischetto e disintegrazione della polvere, il quantitativo di olio da adoperarsi si ridurrà, per l'oleatura del piano viabile, a 0,150-0,200 kg/m² impiegando il minimo quando il precedente trattamento bituminoso non sia stato asportato.

Provveduto all'oleatura del piano viabile, si provvederà alla stesa della polvere di roccia asfaltica non prima di mezz'ora, in modo che l'olio possa esercitare attivamente la sua azione solvente sul legante del vecchio manto. Nella stesa generale si accantonerà un quantitativo di polvere compreso tra il 5 ed il 10% del peso totale di essa, il quale verrà steso in un secondo tempo alla fine della cilindratura, per assicurare una sufficiente chiusura in superficie (sigillo).

Per il controllo dei quantitativi unitari di polvere effettivamente stesi, quando per l'avvicinamento s'impiegano carriole, queste dovranno avere forma tale da prestarsi ad una sicura misura volumetrica del materiale. Dal rapporto tra il volume della polvere di mano in mano impiegata e la superficie corrispondente coperta, si desumeranno i quantitativi unitari stessi.

Non appena lo strato di polvere abbia estensione tale da consentire una lavorazione regolare, si provvederà alla stesa del pietrischetto di dimensioni da 10 a 20 mm, usando pietrischetto di roccia durissima con resistenza alla compressione di 1500 kg/cm² preventivamente oleato a freddo, preferibilmente con adatta impastatrice, impiegando da 25 a 30 kg di olio per m³ di aggregato.

Tale pietrischetto, prima dell'oleatura, deve essere totalmente asciutto salvo l'uso degli accorgimenti di cui all'Art. 2.2.2.7.

All'avvicinamento ed alla stesa del pietrischetto oleato si provvederà mediante trasporto con carriole e successivo spandimento con badili a spaglio o con apparecchi distributori meccanici. La massima cura dovrà essere posta perchè il pietrischetto risulti distribuito nel modo più regolare ed uniforme possibile, così da costituire un mosaico ben serrato e senza elementi sovrapposti, il che è assolutamente necessario per la buona riuscita del lavoro.

Il quantitativo di graniglia da usarsi per il manto di 10 kg di polvere di roccia di asfalto sarà da 8 a 10 l/m². Esso avrà le stesse caratteristiche di quello di cui all'Art. 2.2.2.7.

La fusione e consolidamento dei due strati sovrapposti (l'inferiore di polvere di roccia asfaltica, il superiore di pietrischetto oleato) saranno ottenuti mediante un'energica cilindratura con rullo di peso di almeno 10 tonnellate.

La cilindratura verrà iniziata non appena sia avvenuta la stesa del pietrischetto oleato per un'estensione sufficiente ad assicurare una regolare lavorazione, e sarà continuata fino a che il manto risulti sufficientemente serrato e legato, con i singoli elementi bene fermi ed al sicuro da strappamenti da parte delle ruote dei veicoli.

Nell'ultima fase della cilindratura si spargerà sul manto la porzione di polvere accantonata durante la stesa generale della polvere stessa, in modo da favorire e facilitare la chiusura del mosaico superficiale e sopperire ad eventuali deficienze locali di polvere.

Quest'ultimo spolvero di sigillo sarà regolato con l'impiego di scope. L'aggiunta di polvere dovrà però essere tale da non coprire totalmente il pietrischetto, per evitare il pericolo che il pietrischetto stesso rimanga sepolto nella massa asfaltica e la superficie del manto risulti conseguentemente liscia.

Appena ultimata la rullatura, potrà aprirsi la strada al traffico. Come nel caso precedente, il manto dovrà risultare tanto consolidato da non subire asportazioni e perdite sensibili di materiale per effetto del traffico. Nei primi tempi di apertura, l'Impresa dovrà aver cura di riportare sempre al centro della strada il materiale che, eventualmente non bene penetrato nel manto, possa essere scacciato dal traffico ai lati della carreggiata; procedendo all'operazione a mezzo di scope morbide cercando soprattutto di coprire le zone non bene essiccate.

Circa l'aspetto del manto dopo l'avvenuto effettivo consolidamento, il controllo dei quantitativi, la gratuita manutenzione sino al collaudo e lo stato del manto all'epoca del collaudo, valgono le disposizioni di cui al precedente articolo.

Peraltro, lo spessore medio del manto di usura all'atto del collaudo dovrà risultare non inferiore a 7 mm.

Art. 2.2.2.9

TRATTAMENTO SUPERFICIALE CON MISCELA FLUIDA DI POLVERE DI ROCCIA ASFALTICA

Normalmente applicata a caldo e prevalentemente per la manutenzione di trattamenti superficiali induriti, ai quali l'olio ridona plasticità, può anche essere usata per trattamenti di prima mano su massicciate piuttosto chiuse.

In questi trattamenti la polvere asfaltica viene mescolata con olio del secondo tipo indicato all'Art. 2.2.2.7, ovvero con leganti provenienti da rocce asfaltiche o scisti bituminosi o dai grezzi di petrolio, o dai catrami, aventi determinate caratteristiche in proporzioni tali da fare miscela fluida con polvere asfaltica, mediante una parte in peso di legante con 2,5 a 3,5 parti di polvere asfaltica; la miscela fluida viene preferibilmente stesa nelle strade a caldo, in quantità di circa 3 kg di miscela per m² per la prima mano, e poi subito saturata con graniglia o ghiaio della pezzatura da 8 a 15 mm in ragione da 10 a 13 litri per m² ed il manto viene cilindrato con rullo a motore da 8 a 10 tonnellate.

Con tale sistema si prescinde sia dall'inumidimento preliminare della superficie carrabile, sia dall'oleatura della graniglia.

Quando la miscela sia formata con leganti bituminosi o catramosi per la stesa, si adopereranno apposite macchine mescolatrici e spruzzatrici ad aria compressa.

La miscela deve essere sparsa a temperatura da 120°C a 130°C se si adopereranno leganti bituminosi o catramosi e fra 70°C e 80° C se si useranno olii del secondo tipo indicato all'Art. 2.2.2.7. Per applicazioni di seconda mano si impiegheranno circa 2 kg di miscela per m².

In caso di impiego di leganti bituminosi o catramosi la strada può essere aperta al traffico non appena ultimata la rullatura. Impiegando olii del secondo tipo indicato all'Art. 2.2.2.7, conviene attendere almeno dodici ore.

Art. 2.2.2.10

MASSICCIATA A MACADAM BITUMINOSO MESCOLATO IN POSTO

Quando la particolare natura dei materiali a disposizione e l'economia generale dell'opera lo suggeriscano, al comune strato superiore di soprastruttura a macadam (massicciata) di cui fosse previsto il finimento con trattamento protetto, può sostituirsi una massicciata costruita con materiale lapideo granulometricamente assortito, mescolato in posto con legante bituminoso.

A tale scopo, approvvigionati i materiali miscelabili tali da realizzare una curva granulometrica continua a partire dagli aggregati fini sino al massimo pietrisco passante al vaglio di 60 mm si provvederà al loro ammannimento lungo la strada: dopo di che, a mezzo di apposito macchinario, si procederà al mescolamento dell'aggregato con emulsione bituminosa in quantità dal 6 all'8% in peso dell'aggregato asciutto o con bitume flussato in ragione dal 3 al 5% in peso. Eseguito il mescolamento si procederà a scopare e pulire accuratamente il primo strato della massicciata (comunque costituito o con ossatura di sottofondo cilindrata o con materiale granulare misto) già in precedenza sottoposto a traffico e su di esso si procederà allo spandimento di 0,800 kg/m² di emulsione bituminosa che non si rompa subito in superficie.

Dopo tale spalmatura d'ancoraggio, il materiale miscelato verrà steso a mezzo di apposita macchina livellatrice e rullato con adatto compressore in modo che a cilindratura ultimata si costituisca uno strato omogeneo di spessore non inferiore a 8 cm dopo compresso. Aperta poi definitivamente al traffico la strada, dopo alcune settimane si procederà al trattamento di sigillo con 1,5 kg di emulsione al 55% con l'aggiunta di pietrischetto da 5 a 15 mm e rullatura leggera, ovvero con 0,800 kg di bitume a caldo e 10 litri di pietrischetto.

Art. 2.2.2.11

RICOSTRUZIONE DI VECCHIE MASSICCIATE PREVIA SCARIFICAZIONE ED AGGIUNTA DI MATERIALI GRANULOMETRICAMENTE ASSORTITI SECONDO IL "RETREAD PROCESS" CON MISCELA DI LEGANTI BITUMINOSI

Per le strade secondarie a macadam sottoposte a non grande traffico, dotate di buon sottofondo ormai fermo, in luogo di procedersi alla trasformazione a pavimentazione protetta con semplice ricarico cilindrato di materiale lapideo nuovo, là dove non sia facile procurarsi convenientemente buon pietrisco, può essere disposto di ricostruire la massicciata stradale mediante la scarifica dello strato superiore e l'aggiunta di materiale locale.

Si procederà a tale scopo ad una totale scarificazione profonda, in quelle strade ove esista un'ossatura di sottofondo, sino a raggiungere l'ossatura stessa, senza peraltro intaccarla; in caso contrario la scarificazione deve essere molto superficiale; determinata la natura del materiale di risulta e sminuzzatolo convenientemente con adatto macchinario, dopo provveduto a regolarizzare con livellatrice il profilo trasversale (sagoma stradale) si procederà, ove occorra, all'aggiunta del materiale che si renderà necessario sia per portare lo spessore della nuova pavimentazione alla dimensione voluta (di norma 12 cm prima della compressione), sia per avere un misto granulometrico assortito di dimensioni da 0,05 mm a 70 mm: ciò si ottiene di consueto con semplice "tout venant" di cava, che si avrà cura non sia argilloso e la cui granulometria sarà fissata in relazione alla deficienza od all'eccesso di materiali litici provenienti dalla scarifica.

Il materiale così approvvigionato sarà sparso sulla strada con idoneo macchinario, innaffiato se il tempo sarà secco ed erpicato; su di esso si procederà poi allo spandimento di una prima dose di legante (2 kg/m² di idonea emulsione bituminosa al 55% o bitume flussato in ragione di 1 kg/m²). Dopo un nuovo rimescolamento in posto ed erpicatura meccanica si procederà poi allo spandimento di una seconda dose di legante (in ragione di 2 kg/m² di emulsione come sopra o di 1,5 kg/m² di emulsione idonea o di bitume liquido) e si procederà alla copertura con 5-7 litri di pietrischetto della pezzatura da 5 a 10 mm per metro quadrato ed alla successiva cilindatura definitiva, leggera all'inizio e da spingersi a fondo nei giorni successivi secondo l'indurimento della pavimentazione.

Art. 2.2.2.12

MANTI CON PIETRISCHETTO BITUMATO A FREDDO MISCELATO A DETRITO DI ROCCIA ASFALTICA

Nelle zone ove sia particolarmente conveniente l'impiego del detrito di roccia asfaltica delle miniere di Ragusa, e purchè questo abbia un tenore di bitume non inferiore al 6%, si procederà all'esecuzione dei manti di spessore tale da assicurare una buona consistenza e comunque con un minimo di 5 cm.

Predisposto il pietrischetto e la graniglia ovvero il ghiaino della pezzatura da 5 a 15 mm se ne curerà innanzitutto la bitumatura a freddo mescolando intimamente 1 m³ di esso con 70 kg di emulsione bituminosa. Successivamente si provvederà all'impasto, possibilmente con mezzi meccanici e, in mancanza, con almeno tre palleggiamenti, con detrito di roccia asfaltica nella misura da 0,7 a 0,8 m³ per ogni metro cubo di aggregato litico. Il conglomerato così ottenuto verrà raccolto in cumuli configurati e verrà lasciato a riposo per non meno di 24 ore. Si procederà poi alla accurata pulizia della massicciata ed all'umettamento di essa mediante 0,5 kg/m² di emulsione bituminosa: dopo di che si procederà allo spandimento di uno strato di spessore uniforme e perfettamente livellato e sagomato con adatti regoli spessori, procedendo quindi al perfetto costipamento del manto con l'uso di un compressore leggero, preferibilmente tandem, da 4 a 5 tonnellate con almeno 5 passate di rullo.

Qualora non si raggiunga un effetto conveniente, ove la Direzione dei lavori lo prescriva, si procederà alla formazione di un successivo manto superficiale predisponendo una miscela formata con emulsione bituminosa e polvere di roccia asfaltica e graniglia o ghiaietto da 3 a 5 mm, queste due ultime parti, polvere asfaltica e graniglia, in quantità eguali, e la si spargerà sulla superficie stradale per uno spessore di almeno 10 mm comprimendola. Per le strade già trattate nelle quali si debba solo ricostruire il manto superficiale, tale strato potrà raggiungere anche 1,5 cm.

Art. 2.2.2.13

TRATTAMENTO DI SEMIPENETRAZIONE CON DUE MANI DI BITUME A CALDO

Preparato il piano stradale con cilindatura a secco nella quale il mosaico superficiale sia sufficientemente aperto, si procederà allo spandimento del bitume riscaldato a 180°C con innaffiatrici o distributrici a pressione in quantità di 2,5 kg/m² in modo da avere la regolare e compiuta penetrazione nei vuoti della massicciata e l'esatta ed uniforme distribuzione di tale quantità: allo spandimento si provvederà gradualmente ed a successive riprese in modo che il legante sia assorbito per intero.

Mentre il bitume è ancora caldo si procederà allo spargimento uniforme di pietrischetto di elevata durezza, pezzatura da 15 a 20 mm, sino a coprire totalmente il bitume in quantità non inferiore a 20 l/m² provvedendo poi alla cilindatura in modo da ottenere il totale costipamento della massicciata, i cui interstizi dovranno, in definitiva, risultare totalmente riempiti di bitume e chiusi dal pietrischetto.

Ove si manifestassero irregolarità superficiali l'Impresa dovrà provvedere ad eliminarle a sue cure e spese con ricarico di pietrischetto e bitume sino alla normale sagoma stradale. Se affiorasse in seguito il bitume, l'Impresa è tenuta, senz'altro compenso, allo spandimento di graniglia sino alla saturazione.

Si procederà in tempo successivo alla spalmatura del manto di usura con 1,2 kg/m² di bitume dato a caldo usando per il ricoprimento 15 l/m² di pietrisco e graniglia della pezzatura da 5 a 15 mm di elevata durezza provenienti da rocce di resistenza alla compressione di almeno 1500 kg/m² e coefficiente di qualità Deval non inferiore a 14 e provvedendo alla cilindratura sino ad ottenere un manto uniforme.

Art. 2.2.2.14

TRATTAMENTO A PENETRAZIONE CON BITUME A CALDO

L'esecuzione del pavimento a penetrazione, o al bitume colato, sarà eseguita solo nei mesi estivi; essa presuppone l'esistenza di un sottofondo, costituito da pietrisco cilindrato dello spessore che sarà prescritto dalla Direzione dei lavori all'atto esecutivo. Ove il sottofondo sia da costituirsi con ricarico cilindrato all'atto dell'impianto, dovrà essere compensato a parte in base ai rispettivi prezzi unitari. Esso sarà eseguito con le norme precedentemente indicate per le cilindature, avendo cura di proseguire la compressione meccanica a fondo fino a che la superficie non abbia raggiunto l'esatta sagoma prescritta e si presenti unita ed esente da vuoti, impiegando la necessaria quantità di materiale di saturazione.

Prima di dare inizio alla vera e propria pavimentazione a penetrazione, il sottofondo cilindrato, perfettamente prosciugato, dovrà essere ripulito accuratamente in superficie. Si spargerà poi su di esso uno strato di pietrisco molto pulito di qualità dura e resistente, dello spessore uniforme di 10 cm costituito da elementi di dimensione fra 4 e 7 cm, bene assortiti tra loro, ed esenti da polvere o da materie estranee che possono inquinarli, ed aventi gli stessi requisiti dei precedenti articoli, fra i quali coefficienti di Deval non inferiore a 14.

Si eseguirà quindi una prima cilindratura leggera, senza alcuna aggiunta di materiale di aggregazione, procedendo sempre dai fianchi verso il centro della strada, in modo da serrare sufficientemente fra di loro gli elementi del pietrisco e raggiungere la sagoma superficiale prescritta con monta fra 1/150 e 1/200 della corda, lasciando però i necessari vuoti nell'interno dello strato per la successiva penetrazione del bitume.

Quest'ultimo sarà prima riscaldato a temperatura fra i 150° C e i 180° C in adatti apparecchi che permettano il controllo della temperatura stessa, e sarà poi sparso in modo che sia garantita la regolare e completa penetrazione nei vuoti della massiciata e l'esatta uniforme distribuzione della complessiva quantità di 3,5 kg/m². Lo spandimento avverrà uniformemente e gradualmente ed a successive riprese in modo che il bitume sia completamente assorbito.

Quando l'ultimo bitume affiorante in superficie sia ancor caldo, si procederà allo spandimento il più uniforme possibile di uno strato di minuto pietrisco di pezzatura fra 20 e 25 mm, della qualità più dura e resistente, fino a ricoprire completamente il bitume, riprendendo poi la cilindratura del sottostante strato di pietrisco sino ad ottenere il completo costipamento così che gli interstizi dovranno in definitiva essere completamente riempiti dal bitume e chiusi dal minuto pietrisco.

Sarà cura dell'Impresa di stabilire il grado di penetrazione del bitume che assicuri la migliore riuscita della pavimentazione; normalmente non maggiore di 60 a 80 mm nei climi caldi; da 80 a 100 mm nei climi freddi.

Qualora durante e dopo la cilindratura si manifestassero irregolarità superficiali nello strato di pietrisco compresso e penetrato dal bitume, l'Impresa dovrà accuratamente eliminarle sovrapponendo altro pietrisco nelle zone depresse e proseguendo la compressione e lo spandimento di bitume minuto e pietrisco fino a raggiungere il necessario grado di regolarità della sagoma stradale.

Ultimata la compressione e la regolarizzazione di sagoma, si procederà allo spandimento di uno strato di bitume a caldo in ragione di 1,2 kg/m² con le modalità precedentemente indicate per i trattamenti superficiali col citato materiale.

Lo spandimento sarà fatto secondo linee normali alla direzione del primo spandimento di bitume, e sarà coperto con uno strato di buona graniglia della pezzatura da 5 a 10 mm, in misura di 10 l/m² circa che verrà incorporato nel bitume mediante rullatura con rullo leggero, così da regolarizzare in modo perfetto la sagoma del piano viabile.

Qualora si verificassero in seguito affioramenti di bitume ancor molle, l'Impresa provvederà, senza ulteriore compenso, allo spandimento della conveniente quantità di graniglia nelle zone che lo richiedono, procurando che essa abbia ad incorporarsi nel bitume a mezzo di adatta rullatura leggera, per raggiungere una piena saturazione.

L'Impresa sarà obbligata a rifare a tutte sue cure e spese quelle parti della pavimentazione che - per cause qualsiasi - dessero indizio di cattiva o mediocre riuscita, e cioè dessero luogo ad accentuata deformazione della sagoma stradale ovvero a ripetute abrasioni superficiali, prima del collaudo, ancor che la strada sia stata aperta al traffico.

Art. 2.2.2.15

RINFORZI DI ZONE PARTICOLARI MEDIANTE CONGLOMERATI BITUMINOSI, CON PIETRISCHETTI ED EMULSIONI A FREDDO E MANTI CON TAPPETI DI PIETRISCHETTO E GRANIGLIA BITUMINATI A CALDO

Particolarmente per rinforzi di strisce laterali o curve o sistemazione di zone di superficie stradali che in confronto dei correnti trattamenti superficiali ancorati necessitino di un manto più consistente, potrà procedersi all'esecuzione di manti di un certo spessore formati con pietrischetto (o ghiaietto) bitumato con emulsione di bitume al 55%, sufficientemente stabiliti e di notevole viscosità (5 gradi Engler almeno).

Dopo provveduto all'opportuna ripulitura della massicciata cilindrata, previamente consolidata, si spruzzerà su di essa emulsione bituminosa al 55% in quantità non inferiore a 1,500 kg/m² e si stenderà uno strato di pietrischetto o ghiaietto o pietrisco minuto, della pezzatura da 15 a 30 mm avente un coefficiente di qualità Dèval non inferiore a 12, già impastato con emulsione bituminosa al 55% nella proporzione di 70 kg/m³ di pietrischetto. Tale strato avrà uno spessore medio non inferiore a 3 cm e verrà accuratamente livellato e poi pestonato con mazzeranghe del peso non inferiore a 10 kg ove non si ricorra a cilindatura leggera.

Quando tale strato sarà compiutamente rafferma e livellato, comunque non prima di 15 giorni, si procederà ad una ripulitura a secco della superficie del primo impasto e lo si uletterà con spruzzatura di emulsione bituminosa al 55%, in ragione di 0,500 kg/m². dopodiché si provvederà alla distesa di un secondo strato di graniglia e pietrischetto o ghiaietto bituminato, di pezzatura da 5 a 15 mm, derivanti da rocce con resistenza alla compressione di 1500 k/em², coefficiente di frantumazione non superiore a 125 coefficiente di qualità non inferiore a 14, impastato con emulsione bituminosa al 55% sempre nella proporzione di 70 kg/m³. Lo spessore medio di tale secondo strato non sarà inferiore a 15 mm: si procederà ad un accurato livellamento e compressione preferibilmente mediante cilindatura leggera.

I manti a tappeto di pietrischetti e graniglia bitumati a caldo sono invece di regola da impiegarsi per pavimentazioni di intere strade nelle quali siano previsti traffici, anche se intensi, non molto pesanti, purché si abbiano condizioni ambientali favorevoli; così in regioni umide dovranno aversi sottofondi ben drenati e non potrà prescindersi da un trattamento superficiale di finitura che serve a correggere il loro essere conglomerati bituminosi a messe aperte. Tali manti dovranno avere pendenze trasversali piuttosto forti, con monte dell'ordine di 1/60 ed inclinazione di almeno il 2,5%.

I pietrischetti e le graniglie da usare dovranno essere per quanto più possibile omogenei e provenienti da rocce di elevata durezza: qualora ciò non fosse possibile (materiale proveniente dalla frantumazione delle ghiaie) si dovranno adoperare quantità maggiori di legante in modo che frantumandosi alcuni elementi per effetto del traffico si possa così far fronte all'aumento di superficie dei materiali litici. Generalmente, eseguendosi due strati, si adopereranno per lo strato inferiore aggregati della pezzatura da 10 a 20 mm e per quello superiore aggregati della pezzatura da 5 a 10 mm. Le dimensioni massime dell'aggregato non dovranno comunque superare i due terzi dell'altezza della pavimentazione. Si richiederà sempre per i pietrischetti e le graniglie resistenza alla compressione delle rocce da cui provengono non inferiore a 1250 kg/cm², coefficiente di qualità (Deval) non inferiore a 12 per il pietrischetto bitumato e non inferiore a 14 per la graniglia di copertura.

I bitumi solidi da impiegare per il trattamento degli aggregati avranno penetrazioni minime di 80/100 per i conglomerati di spessore di qualche centimetro: per manti sottili si useranno bitumi da 180 a 200. Con bitumi liquidi si dovrà usare additivo in quantità maggiore e si adopereranno bitumi di tipi a più elevate viscosità.

I quantitativi di legante per ogni m³ di impasto dovranno essere almeno i seguenti:

- per bitume a caldo minimo 40 kg/m³ per pezzatura da 10 a 15 mm; 45 kg/m³ per pezzatura da 5 a 10 mm; 50 kg/m³ per pezzatura da 3 a 5 mm;
- per emulsioni bituminose rispettivamente 70, 80, 90 kg/m³ per i tre tipi delle suindicate pezzature.

Ciò corrisponderà, per aggregato grosso con pietrischetto pezzatura da 5 a 20 mm, al 3% di bitume e, per conglomerato con sola graniglia passante al setaccio n. 10 al 3,5% di bitume, con aggiunta in entrambi i casi di additivo per lo 0,3% che sale al 2% per i bitumi liquidi.

I pietrischetti e graniglie bitumati saranno preparati a caldo, con mescolatori, previo riscaldamento dei materiali litici a temperatura tra i 120°C e i 160°C per garantire un buon essiccamento: la dosatura dei componenti sarà fatta di preferenza a peso per impasti di carattere uniforme: se verrà fatta a volume si terrà conto della variazione di volume del bitume con la temperatura (coefficiente medio di dilatazione cubica 0,00065). Il bitume, in caldaie idonee non a fiamma diretta, sarà scaldato a temperatura tra i 150°C e i 180°C.

I bitumi liquidi non dovranno essere scaldati oltre i 90°C.

Lo strato di pietrischetto o graniglia impastata dovrà essere posto in opera previa accurata ripulitura del piano di posa. I lavori di formazione del manto si succederanno così:

- spalmatura di emulsione bituminosa o bitume a caldo sulla superficie della massicciata ripulita, nella quantità necessaria ad ottenere l'ancoraggio del manto;
- provvista e stesa dell'aggregato bituminato in quantità tale da fornire uno spessore finito non inferiore a 2,5 cm;

- cilindratura, iniziando dai bordi con rullo di almeno 5 tonnellate spruzzando le ruote d'acqua perché non aderiscano al materiale se posto in opera caldo;
- spalmatura di emulsione di bitume a caldo nella quantità necessaria per sigillare il manto e permettere l'incorporazione di parte del materiale di copertura;
- copertura con graniglia e successiva rullatura.

Ove si adoperino particolari macchinari per la posa del conglomerato si potrà rinunciare alle spalmature.

Nell'esecuzione dell'impasto e della sua posa dovrà avervi la massima cura onde evitare la formazione di ondulazioni che sarebbero motivo di richiedere il rifacimento del manto: le ondulazioni od irregolarità non dovranno essere superiori ai 5 mm misurate con asta rettilinea di 3 metri.

L'Impresa appaltante stabilirà d'intesa con la Direzione dei lavori la quantità di emulsione per ancoraggio e sigillo. Essa provvederà alla manutenzione gratuita dalla data di ultimazione, assumendo la garanzia, per un triennio, all'infuori del collaudo. Alla fine del triennio la diminuzione di spessore del manto non potrà essere superiore agli 8 mm.

Art. 2.2.2.16

MANTI ESEGUITI MEDIANTE CONGLOMERATI BITUMINOSI SEMIAPERTI

Per le strade a traffico non molto intenso nelle quali si vuol mantenere una sufficiente scabrezza si potrà ricorrere a manti formati con pietrischetti o graniglia e sabbia, ed alcuni casi anche con additivo, legati con bitumi solidi o liquidi, secondo le formule di composizione in seguito indicate.

Per ottenere i conglomerati bituminosi in oggetto si dovranno impiegare, come aggregato grosso per manti d'usura, materiali ottenuti da frantumazione di rocce aventi elevata durezza con resistenza minima alla compressione di 1250 kg/cm².

Per strati non d'usura si potranno usare anche materiali meno pregiati. Saranno ammessi aggregati provenienti dalla frantumazione dei ciottoli e delle ghiaie.

Gli aggregati dovranno corrispondere alle granulometrie di cui in appresso.

Per assicurare la regolarità della granulometria la Direzione dei Lavori potrà richiedere che l'aggregato grosso venga fornito in due distinti assortimenti atti a dare, per miscela, granulometrie comprese nei limiti stabiliti.

Gli aggregati da impiegarsi per manti di usura non dovranno essere idrofili.

Come aggregato fine si dovranno impiegare sabbie aventi i requisiti previsti al Capo 2.1 del presente capitolato.

Si potranno usare tanto sabbie naturali che sabbie provenienti dalla frantumazione delle rocce. In quest'ultimo caso si potranno ammettere anche materiali aventi più del 5% di passante al setaccio 200.

L'additivo dovrà corrispondere ai requisiti di cui alle Norme per l'accettazione dei pietrischi, pietrischetti, sabbie, additivi per le costruzioni stradali (fascicolo n. 4 ultima edizione) della Comm.ne Strade del CNR.

I bitumi solidi e liquidi dovranno corrispondere ai requisiti di cui al Capo 2.1 del presente capitolato. In seguito sono indicate le penetrazioni e le viscosità dei bitumi che dovranno essere adottate nei diversi casi.

I conglomerati dovranno risultare, a seconda dello spessore finale del manto (a costipamento ultimato), costituiti come è indicato nelle tabelle che seguono.

Conglomerati del tipo I

(per risagomature, strati di fondazione, collegamento per manti di usura in strade a traffico limitato)

	A per spessori inferiori a 35 mm % in peso	B per spessori inferiori a 35 mm % in peso
Aggregato grosso:		
Passante al crivello 25 e trattamento al setaccio 10	-	66 - 81
Passante al crivello 20 e trattamento al setaccio 10	66 - 81	-
Aggregato fine:		
Passante al setaccio 10	15 - 25	15 - 25
Bitume:		
Quando si impieghino bitumi liquidi è consigliabile aggiungere anche additivo, in percentuali comprese tra il 2 ed il 3% in peso totale	4,2 - 5,5	4,2 - 5,5
Per tutti i predetti conglomerati le pezzature effettive saranno stabilite di volta in volta dalla Direzione dei lavori in relazione alle necessità dell'aggregato grosso entro i limiti sopra indicati	-	-

*Conglomerato del tipo II
(per manti di usura su strade comuni)*

	A per spessori inferiori a 35 mm % in peso	B per spessori inferiori a 35 mm % in peso
Aggregato grosso:		
Passante al crivello 15 e trattamento al setaccio 10	-	59 - 80
Passante al crivello 20 e trattamento al setaccio 10	60 - 80	-
Aggregato fine:		
Passante al setaccio 10 e trattenuto dal 200	15 - 30	15 - 30
Additivo:		
Passante al setaccio 200	3,5	3,5
Bitume	4,5 - 6,0	4,5 - 6,0

Si useranno bitumi di penetrazione compresa tra 80 e 200, a seconda dello spessore del manto, ricorrendo alle maggiori penetrazioni per gli spessori minori e alle penetrazioni minori per gli strati di fondazione di maggior spessore destinati a sopportare calcestruzzi o malte bituminose, tenendo anche conto delle escursioni locali delle temperature ambientali.

Impiegando i bitumi liquidi si dovranno usare i tipi di più alta viscosità; il tipo BL 150-200 si impiegherà tuttavia solo nelle applicazioni fatte nelle stagioni fredde.

Nella preparazione dei conglomerati, la formula effettiva di composizione degli impasti dovrà corrispondere, a seconda dei tipi di conglomerati richiesti di volta in volta, alle prescrizioni di cui sopra e dovrà essere preventivamente comunicata alla Direzione dei Lavori.

Per la esecuzione di conglomerati con bitumi solidi si dovrà provvedere al preventivo essiccamento e riscaldamento degli aggregati con un essiccatore a tamburo, provvisto di ventilatore per l'aspirazione della polvere. Gli aggregati dovranno essere riscaldati a temperature comprese tra i 120°C e i 160°C.

Il bitume dovrà essere riscaldato a temperatura compresa tra i 150°C e i 180°C. Il riscaldamento deve essere eseguito in caldaie idonee, atte a scaldare uniformemente tutto il materiale evitando il surriscaldamento locale, utilizzando possibilmente, per lo scambio di calore, liquidi caldi o vapori circolanti in serpentine immerse o a contatto col materiale.

Si dovrà evitare di prolungare il riscaldamento per un tempo maggiore di quello strettamente necessario. Il riscaldamento e tutte le operazioni eseguite con materiale riscaldato devono essere condotte in modo da alterare il meno possibile le caratteristiche del legante, la cui penetrazione all'atto della posa in opera non deve risultare comunque diminuita di oltre il 30% rispetto a quella originaria.

Allo scopo di consentire il sicuro controllo delle temperature sopraindicate, le caldaie di riscaldamento del bitume e i silii degli aggregati caldi dovranno essere muniti di termometri fissi.

Per agevolare l'uniformità della miscela e del regime termico dell'essiccatore, il carico degli aggregati freddi nell'essiccatore dovrà avvenire mediante un idoneo alimentatore meccanico, che dovrà avere almeno tre distinti scomparti, riducibili a due per conglomerati del primo tipo.

Dopo il riscaldamento l'aggregato dovrà essere riclassificato in almeno due diversi assortimenti, selezionati mediante opportuni vagli.

La dosatura di tutti i componenti dovrà essere eseguita a peso, preferibilmente con bilance di tipo automatico, con quadranti di agevole lettura. Si useranno in ogni caso almeno due distinte bilance: una per gli aggregati e l'altra per il bitume; quest'ultima dovrà eventualmente utilizzarsi anche per gli altri additivi.

Si potranno usare anche impianti a dosatura automatica volumetrica purché la dosatura degli aggregati sia eseguita dopo il loro essiccamento, purché i dispositivi per la dosatura degli aggregati, dell'additivo e del bitume siano meccanicamente e solidamente collegati da un unico sistema di comando atto ad evitare ogni possibile variazione parziale nelle dosature, e purché le miscele rimangano in ogni caso comprese nei limiti di composizione suindicati.

Gli impianti dovranno essere muniti di mescolatori efficienti capaci di assicurare la regolarità e l'uniformità delle miscele.

La capacità dei mescolatori, quando non siano di tipo continuo, dovrà essere tale da consentire impasti singoli del peso complessivo di almeno 200 kg.

Nella composizione delle miscele per ciascun lavoro dovranno essere ammesse variazioni massime dell'1% per quanto riguarda la percentuale di bitume, del 2% per la percentuale di additivo, e del 10% per ciascun assortimento granulometrico stabilito, purché sempre si rimanga nei limiti estremi di composizione e di granulometria fissati per i vari conglomerati.

Per l'esecuzione di conglomerati con bitumi liquidi, valgono le norme sopra stabilite, ma gli impianti dovranno essere muniti di raffreddatori capaci di abbassare la temperatura dell'aggregato, prima essiccato ad almeno 110°C, riducendola all'atto dell'impasto a non oltre i 70°C.

Potrà evitarsi l'uso del raffreddatore rinunciando all'essiccazione dell'aggregato mediante l'impiego di bitumi attivati con sostanze atte a migliorare l'adesione tra gli aggregati ed il bitume in presenza d'acqua. L'uso di questi materiali dovrà essere tuttavia autorizzato dalla Direzione dei Lavori e avverrà a cura e spese dell'Impresa appaltante.

I bitumi liquidi non dovranno essere riscaldati, in ogni caso, a più di 90°C, la loro viscosità non dovrà aumentare per effetto del riscaldamento di oltre il 40% rispetto a quella originale.

Qualora si voglia ricorrere all'impiego di bitumi attivati per scopi diversi da quelli sopraindicati, ad esempio per estendere la stagione utile di lavoro o per impiegare aggregati idrofili, si dovrà ottenere la preventiva autorizzazione della Direzione dei Lavori.

La posa in opera ed il trasporto allo scarico del materiale dovranno essere eseguiti in modo da evitare di modificare o sporcare la miscela e ogni separazione dei vari componenti.

I conglomerati dovranno essere portati sul cantiere di stesa a temperature non inferiori ai 110°C, se eseguiti con bitumi solidi.

I conglomerati formati con bitumi liquidi potranno essere posti in opera anche a temperatura ambiente.

La stesa in opera del conglomerato sarà condotta, se eseguita a mano, secondo i metodi normali con appositi rastrelli metallici.

I rastrelli dovranno avere denti distanziati l'uno dall'altro di un intervallo pari ad almeno 2 volte la dimensione massima dell'aggregato impiegato e di lunghezza pari almeno 1,5 volte lo spessore dello strato del conglomerato. Potranno usarsi spatole piane in luogo dei rastrelli solo per manti soffici di spessore inferiore ai 20 mm.

Per lavori di notevole estensione la posa in opera del conglomerato dovrà essere invece eseguita mediante finitrici meccaniche di tipo idoneo.

Le finitrici dovranno essere semoventi; munite di sistema di distribuzione in senso longitudinale e trasversale capace di assicurare il mantenimento dell'uniformità degli impasti ed un grado uniforme di assestamento in ogni punto dello strato deposto.

Dovranno consentire la stesa di strati dello spessore di volta in volta stabilito, di livellette e profili perfettamente regolari, compensando eventualmente le irregolarità della fondazione. A tale scopo i punti estremi di appoggio al terreno della finitrice dovranno distare l'uno dall'altro, nel senso longitudinale della strada, di almeno tre metri; e dovrà approfittarsi di questa distanza per assicurare la compensazione delle ricordate eventuali irregolarità della fondazione.

Per la cilindratura del conglomerato si dovranno usare compressori a rapida inversione di marcia, del peso di almeno 5 tonnellate.

Per evitare l'adesione del materiale caldo alle ruote del rullo si provvederà a spruzzare queste ultime con acqua.

La cilindratura dovrà essere iniziata dai bordi della strada e si procederà poi di mano in mano verso la mezziera.

I primi passaggi saranno particolarmente cauti per evitare il pericolo di ondulazioni e fessurazione del manto.

La cilindratura dopo il primo consolidamento del manto dovrà essere condotta anche in senso obliquo all'asse della strada, e, se possibile, anche in senso trasversale.

La cilindratura dovrà essere continuata sino ad ottenere un sicuro costipamento.

Tutti gli orli e i margini comunque limitanti la pavimentazione ed i suoi singoli tratti (come i giunti in corrispondenza alle riprese di lavoro, ai cordoni laterali, alle bocchette dei servizi sotterranei, ecc.) dovranno essere spalmati con uno strato di bitume, prima di addossarvi il manto, allo scopo di assicurare la perfetta impermeabilità ed adesione delle parti.

Inoltre tutte le giunzioni e i margini dovranno essere battuti e finiti a mano con gli appositi pestelli da giunta a base rettangolare opportunamente scaldati o freddi nel caso di conglomerati preparati con bitumi liquidi.

A lavoro finito i manti dovranno presentare superficie in ogni punto regolarissima e perfettamente corrispondente alle sagome ed alle livellette di progetto o prescritte dalla Direzione dei Lavori.

A lavoro finito non vi dovranno essere in alcun punto ondulazioni od irregolarità superiori ai 5 mm misurati utilizzando un'asta rettilinea della lunghezza di tre metri appoggiata longitudinalmente sulla pavimentazione.

Art. 2.2.2.17

MANTI SOTTILI ESEGUITI MEDIANTE CONGLOMERATI BITUMINOSI CHIUSI

Per strade a traffico molto intenso, nelle quali si vuole costituire un manto resistente e di scarsa usura e ove si disponga di aggregati di particolare qualità potrà ricorrersi a calcestruzzi bituminosi formati con elevate percentuali di aggregato grosso, sabbia, additivo, bitume.

Gli aggregati grossi dovranno essere duri, tenaci, non fragili, provenienti da rocce preferibilmente endogene, ed a fine tessitura: devono essere non gelivi o facilmente alterabili, né frantumabili facilmente sotto il rullo o per effetto del traffico: devono sopportare bene il riscaldamento occorrente per l'impasto: la loro dimensione massima non deve superare i 2/3 dello spessore del manto finito.

Di norma l'aggregato grosso sarà costituito da pietrischetto o graniglia ottenuti per frantumazione da rocce aventi resistenza minima alla compressione di 1250 kg/cm² nella direzione del piano di cava ed in quella normale, coefficiente di Dèval non inferiore a 12, assai puliti e tali da non perdere per decantazione in acqua più dell'uno per cento in peso. I singoli pezzi saranno per quanto possibile poliedrici.

La pezzatura dell'aggregato grosso sarà da 3 a 15 mm, con granulometria da 10 a 15 mm dal 15 al 20% - da 5 a 10 mm dal 20 al 35% - da 3 a 5 mm dal 10 al 25%.

L'aggregato fino sarà costituito da sabbia granulare preferibilmente proveniente dalla frantumazione del materiale precedente, sarà esente da polvere di argilla e da qualsiasi sostanza estranea e sarà interamente passante per lo staccio di 2 mm (n. 10 della serie ASTM): la sua perdita di peso per decantazione non dovrà superare il 2%.

La granulometria dell'aggregato fine sarà in peso:

- dal 10 al 40% fra 2 mm e 0,42 mm (setacci n. 10 e n. 40 sabbia grossa)
- dal 30 al 55% fra 0,42 mm e 0,297 mm (setacci n. 40 e n. 80 sabbia media)
- dal 16 al 45% fra 0,297 mm e 0,074 mm (setacci n. 80 e n. 200 sabbia fine).

L'additivo minerale (filler) da usare potrà essere costituito da polvere di asfalto passante per intero al setaccio n. 80 (0,297 mm) e per il 90% dal setaccio n. 200 (0,074 mm) ed in ogni caso da polveri di materiali non idrofili.

I vuoti risultanti nell'aggregato totale adottato per l'impasto dopo l'aggiunta dell'additivo non dovranno eccedere il 20-22% del volume totale.

Il bitume da usarsi dovrà presentare, all'atto dell'impasto (prelevato cioè dall'immissione nel mescolatore), penetrazione da 80 a 100 ed anche fino a 120, onde evitare una eccessiva rigidità non compatibile con lo scarso spessore del manto.

L'impasto dovrà corrispondere ad una composizione ottenuta entro i seguenti limiti:

- a) aggregato grosso delle granulometrie assortite indicate, dal 40 al 60%;
- b) aggregato fino delle granulometrie assortite indicate, dal 25 al 40%;
- c) additivo, dal 4 al 10%;
- d) bitume, dal 5 all'8%.

Nei limiti sopraindicati la formula della composizione degli impasti da adottare sarà proposta dall'Impresa appaltante e dovrà essere preventivamente approvata dalla Direzione dei Lavori.

Su essa saranno consentite variazioni non superiori allo 0,5% in più o in meno per il bitume - all'1,5% in più o in meno per gli additivi - al 5% delle singole frazioni degli aggregati in più o in meno, purché si rimanga nei limiti della formula dell'impasto sopra indicato.

Particolari calcestruzzi bituminosi a masse chiuse e a granulometria continua potranno eseguirsi con sabbie e polveri di frantumazione per rivestimenti di massicciate di nuova costruzione o riprofilatura di vecchie massicciate per ottenere manti sottili di usura d'impermeabilizzazioni antiscivoli.

Le sabbie da usarsi potranno essere sabbie naturali di mare o di fiume o di cava o provenienti da frantumazione purché assolutamente scevre di argilla e di materie organiche ed essere talmente resistenti da non frantumarsi durante la cilindratura: tali sabbie includeranno una parte di aggregato grosso, ed avranno dimensioni massime da 9,52 mm a 0,074 mm con una percentuale di aggregati del 100% di passante al vaglio di 9,52 mm; dell'84% di passante al vaglio di 4,76 mm; dal 50 al 100% di passante dal setaccio da 2 mm; dal 36% all'82% di passante dal setaccio di 1,19 mm; dal 16 al 58% di passante dal setaccio di 0,42 mm; dal 6 al 32% di passante dal setaccio 0,177 mm; dal 4 al 14% di passante dal setaccio da 0,074 mm.

Come legante potrà usarsi o un bitume puro con penetrazione da 40 a 200 od un cut-back medium curring di viscosità 400/500 l'uno o l'altro sempre attirato in ragione del 6 o 7,5% del peso degli aggregati secchi: dovrà aversi una compattezza del miscuglio di almeno l'85%.

Gli aggregati dovranno essere scaldati ad una temperatura non superiore a 120°C ed il legante del secondo tipo da 130°C a 110°C.

Dovrà essere possibile realizzare manti sottili che, nel caso di rivestimenti, aderiscano fortemente a preesistenti trattamenti senza necessità di strati interposti: e alla prova Hobbard Field si dovrà avere una resistenza dopo 24 ore di 45 kg/cm².

Per l'esecuzione di comuni calcestruzzi bituminosi a massa chiusa da impiegare a caldo, gli aggregati minerali saranno essiccati e riscaldati in adatto essiccatore a tamburo provvisto di ventilatore e collegato ad alimentatore meccanico.

Mentre l'aggregato caldo dovrà essere riscaldato a temperatura fra i 130°C ed i 170°C, il bitume sarà riscaldato tra 160°C e 180°C in adatte caldaie suscettibili di controllo mediante idonei termometri registratori.

L'aggregato caldo dovrà essere riclassificato in almeno tre assortimenti e raccolto, prima di essere immesso nella tramoggia di pesatura, in tre sili separati, uno per l'aggregato fine e due per quello grosso.

Per la formazione delle miscele dovrà usarsi una impastatrice meccanica di tipo adatto, tale da formare impasti del peso singolo non inferiore a 200 kg ed idonea a consentire la dosatura a peso di tutti i componenti ed assicurare la perfetta regolarità ed uniformità degli impasti.

Per i conglomerati da stendere a freddo saranno adottati gli stessi apparecchi avvertendo che il legante sarà riscaldato ad una temperatura compresa fra i 90°C ed i 110°C e l'aggregato sarà riscaldato in modo che all'atto della immissione nella mescolatrice abbia una temperatura compresa tra i 50°C e 80°C.

Per tali conglomerati è inoltre consentito all'Impresa appaltante di proporre apposita formula nella quale l'aggregato fino venga sostituito in tutto od in parte da polvere di asfalto da aggiungersi fredda; in tal caso la percentuale di bitume da miscelare nell'impasto dovrà essere di conseguenza ridotta.

Pur rimanendo la responsabilità della riuscita a totale carico dell'Impresa appaltante, la composizione variata dovrà sempre essere approvata dalla Direzione dei Lavori.

Per la posa in opera, previa energica spazzatura e pulitura della superficie stradale, e dopo avere eventualmente conguagliato la massicciata con pietrischetto bitumato, se trattasi di massicciata nuda, e quando non si debba ricorrere a particolare strato di collegamento (binder), si procederà alla spalmatura della superficie stradale con un kg di emulsione bituminosa per m² ed al successivo stendimento dell'impasto in quantità idonea a determinare lo spessore prescritto: comunque mai inferiore a 66 kg/m² per manti di tre centimetri ed a 44 kg/m² per manti di due centimetri.

Per lo stendimento si adopereranno rastrelli metallici e si useranno guide di legno e sagome per l'esatta configurazione e rettifica del piano viabile e si procederà poi alla cilindatura, iniziandola dai bordi della strada e procedendo verso la mezzeria, usando rullo a rapida inversione di marcia, del peso da 4 a 6 tonnellate, con ruote tenute umide con spruzzi di acqua, qualora il materiale aderisca ad esse.

La cilindatura, dopo il primo assestamento, onde assicurare la regolarità, sarà condotta anche in senso obliquo alla strada (e, quando si possa, altresì trasversalmente): essa sarà continuata sino ad ottenere il massimo costipamento.

Al termine delle opere di cilindatura, per assicurare la chiusura del manto bituminoso, in attesa del costipamento definitivo prodotto dal traffico, potrà prescriversi una spalmatura di 0,700 kg/m² di bitume a caldo eseguita a spruzzo, ricoprendola poi di graniglia analoga a quella usata per il calcestruzzo ed effettuando una ultima passata di compressore.

È tassativamente prescritto che non dovranno aversi ondulazioni del manto; questo sarà rifiutato se, a cilindatura ultimata, la strada presenterà depressioni maggiori di tre mm al controllo effettuato con aste lunghe tre metri nel senso parallelo all'asse stradale e con la sagoma nel senso normale.

Lo spessore del manto sarà fissato nell'elenco prezzi: comunque esso non sarà mai inferiore, per il solo calcestruzzo bituminoso compresso, a 20 mm ad opera finita. Il suo spessore sarà relativo allo stato della massicciata ed al preesistente trattamento protetto da essa.

La percentuale dei vuoti del manto non dovrà risultare superiore al 15%; dopo sei mesi dall'apertura al traffico tale percentuale dovrà ridursi ad essere non superiore al 5%. Inoltre il tenore di bitume non dovrà differire, in ogni tassello che possa prelevarsi, da quello prescritto di più dell'1% e la granulometria dovrà risultare corrispondente a quella indicata con le opportune tolleranze.

A garanzia dell'esecuzione l'Impresa appaltante assumerà la gratuita manutenzione dell'opera per un triennio. Al termine del primo anno lo spessore del manto non dovrà essere diminuito di oltre un mm, al termine del triennio di oltre quattro mm.

Art. 2.2.2.18

CONGLOMERATO IN POLVERE DI ROCCIA ASFALTICA E BITUME LIQUIDO

Nei suoi spessori di applicazione, variabili da 20 a 30 mm e determinati a lavoro finito, la composizione risulterà dalla seguente tabella:

COMPONENTI N.B. I numeri dei crivelli sono quelli della serie UNI	I	II
	per spessori superiori a 20mm % in peso	per spessori superiori a 30mm % in peso
A) aggregato lapideo grosso e fino:		
· passante al crivello 20 e trattenuto al 10	-	15 - 25
· passante al crivello 10 e trattenuto al 5	13 - 15	30 - 30
· passante al crivello 5 e trattenuto al 2	15 - 30	15 - 25
· passante al crivello 2 e trattenuto allo 0,425	15 - 28	15 - 26
B) polvere di roccia asphaltica ed additivo della		
· stessa natura; rispondenti alla granulometria suindicata ed anche alle norme di accettazione del CNR (cat. II per la polvere di asfalto)	20	20

C) bitume liquido di impasto:		
· Viscosità 25/75 (CNR) minima	3,50 - 4	3,50 - 4
Bitume totale minimo		
a) bitume liquido di impasto: $0,85 \times 3,50 =$	3,00	3,00
b) bitume naturale contenuto nella polvere di asfalto	1,50	1,50
Totale	4,50	4,50

Il rapporto volumetrico tra i diversi aggregati nella confezione del conglomerato di cui trattasi sarà quindi circa:

- a) aggregato lapideo grosso e fino 70% in volume;
- b) polvere roccia asphaltica 30% in volume.

Nella confezione del conglomerato in particolari casi, onde migliorare l'adesione fra aggregato lapideo, polvere di asfalto e bitume liquido, potranno essere usate particolari sostanze, ad esempio calce idrata, le quali non modificheranno sostanzialmente le predette percentuali sia in volume che in peso.

Nei limiti sopraindicati, la formula di composizione degli impasti da adottare per ogni tipo di lavoro dovrà essere preventivamente comunicata ed approvata dalla Direzione dei Lavori.

Per la confezione degli impasti si dovrà usare una impastatrice meccanica di tipo adatto, che consenta la dosatura in volume od in peso dei componenti ed assicuri la perfetta regolarità e uniformità degli impasti.

Per regola generale nell'esecuzione dei lavori l'Impresa appaltante dovrà attenersi alle migliori regole d'arte, nonché alle prescrizioni che qui di seguito vengono date.

Le operazioni da effettuare per l'esecuzione del tappeto saranno le seguenti:

- 1) pulizia del piano viabile;
- 2) spandimento sul piano viabile di emulsione bituminosa;
- 3) trasporto e distesa della miscela;
- 4) rullatura;
- 5) distesa del materiale di sigillo nelle zone troppo scabre.

Prima di applicare la miscela dovrà procedersi, ove occorra, ad un adeguato lavaggio del piano viabile, per liberarlo dalle eventuali incrostazioni di fango e dai residui animali.

Ove tale operazione di lavaggio si ritenesse superflua in relazione allo stato di nettezza della superficie stradale, non dovrà però mai mancare un'accurata depolverizzazione della superficie da eseguire mediante adatte scope, spazzoloni di piassava o soffiatrici.

Eseguita la pulizia della superficie sulla quale il tappeto dovrà essere disteso e sempre che questa sia completamente asciutta, si spanderà uniformemente con macchina spruzzatrice a pressione, sul piano viabile, dell'emulsione bituminosa al 50% in ragione di $0,800 \div 1,000$ kg/m². Quindi si procederà alla stesa in opera della miscela, che verrà trasportata dai luoghi di confezione e scaricata con tutte le cure ed i provvedimenti necessari ad impedire di modificarla o sporcarla con terra od elementi estranei.

La distesa e la distribuzione della miscela asphaltica dovranno essere eseguite mediante l'impiego di macchine finitrici semoventi.

Il quantitativo di miscela sciolta da stendere per unità di superficie dovrà essere tale da ottenere, a costipamento avvenuto od a lavoro ultimato, lo spessore prescritto. L'esecuzione del tappeto verrà pagata all'Impresa appaltante in base a quanto previsto nella corrispondente voce di elenco dei prezzi.

Qualora il piano viabile presentasse deformazioni di sagoma ed ondulazioni, si dovrà procedere ad un conguaglio della superficie e sagomandola preventivamente con stesura di materiale di binder.

Il lavoro di pavimentazione dovrà essere eseguito su metà strada per volta, onde non interrompere la continuità del transito.

Alla distesa della miscela dovrà seguire immediatamente la rullatura che dovrà praticarsi fino ad ottenere una perfetta chiusura e compattazione della parte superiore del tappeto.

Per la cilindatura si dovrà impiegare un rullo a rapida inversione di marcia, del peso non inferiore a 8 tonnellate.

Per evitare l'adesione del materiale alle ruote del rullo, si provvederà a spruzzare queste ultime con acqua.

Tutti i giunti in corrispondenza delle riprese di lavoro, prima di addossarvi un nuovo strato, dovranno essere spalmati con un velo di emulsione bituminosa, allo scopo di assicurare la perfetta adesione alle parti; inoltre tutte le giunzioni dovranno essere costipate con pestelli a base rettangolare.

A compressione eseguita, nelle zone troppo scabre, sarà sparsa sul tappeto della polvere di asfalto finemente macinata, in ragione di 1,000 kg/m².

Ad opera finita, la pavimentazione dovrà presentarsi con una superficie perfettamente regolare ed uniforme e con bordi perfettamente profilati.

Prima dell'apertura al traffico di ogni tratta di carreggiata, la Direzione dei Lavori verificherà che il lavoro stesso sia stato regolarmente eseguito e che la superficie stradale si presenti regolarmente sagomata, unita e compatta; solo allora darà il nulla osta all'Impresa appaltante per autorizzare l'apertura al traffico e questa procederà alla pavimentazione della restante metà di carreggiata, che dovrà essere eseguita con le stesse prescrizioni e modalità.

Ogni imperfezione o difetto che dovesse eventualmente manifestarsi prima del collaudo, dovrà essere immediatamente ripreso a cura e spese dell'Impresa appaltante, con scrupolosa manutenzione e tempestivi interventi.

La superficie sarà priva di ondulazioni, e pertanto un'asta rettilinea lunga 4 metri posta su di essa avrà la faccia di contatto distante al massimo 5 mm e solo in qualche punto singolare dello strato.

La cilindratura sarà proseguita sino ad ottenere un sicuro costipamento.

Art. 2.2.2.19 PAVIMENTAZIONI DIVERSE

Conglomerati asfaltici, bituminosi, catramosi, tarmacadam, ecc., sopra sottofondi in cemento o macadam cilindrato; mattonelle in grès, asfalto, cemento, ecc.; pavimenti in legno, gomma, ghisa e vari.

Per l'eventuale esecuzione di pavimenti del tipo sopraindicato e vari, generalmente da eseguire con materiali o tipi brevettati, e per i quali, dati il loro limitato uso su strade esterne, non è il caso di estendersi nel presente Capitolato Speciale, a fornire norme speciali, resta soltanto da prescrivere che, ove siano previsti ed ordinati, l'Impresa dovrà eseguirli secondo i migliori procedimenti prescritti dalla tecnica per la loro costruzione e per l'impiego dei materiali che li costituiscono, attenendosi agli ordini che allo scopo potesse impartire la Direzione dei Lavori, anche in mancanza di apposite previsioni e prescrizioni nei Capitolati Speciali da redigere per i lavori da appaltare.

LAVORI DIVERSI

Art. 2.2.3.1 SEGNALETICA

Per quanto riguarda la segnaletica, l'Impresa dovrà attenersi alle disposizioni che verranno impartite di volta in volta dalla Direzione dei Lavori.

Dovranno essere tenute presenti le norme che sono contenute nel vigente Codice della strada e nel Capitolato speciale dei segnali stradali predisposto dall'Ispettorato Generale Circolazione e Traffico del Ministero dei LL.PP. Norme di riferimento sui materiali per segnaletica orizzontale sono le UNI EN 1790 e UNI EN 1824.

Art. 2.2.3.2 LAVORI DIVERSI NON SPECIFICATI NEI PRECEDENTI ARTICOLI

Per tutti gli altri lavori diversi previsti nei prezzi d'elenco, ma non specificati e descritti nei precedenti articoli che si rendessero necessari, si seguiranno le seguenti norme generali del buon costruire.

Art. 2.2.3.3 LAVORI EVENTUALI NON PREVISTI

Per l'esecuzione di categorie di lavoro non previste e per le quali non siano stati convenuti i relativi prezzi, si procederà a concordare nuovi prezzi con le modalità stabilite dall'art. 136 del Regolamento.

Art. 2.2.3.4 ORDINE DA TENERSI NELL'ANDAMENTO DEI LAVORI

Prima di dare inizio a lavori di sistemazione, varianti, allargamenti, ed attraversamento di strade esistenti, l'Impresa è tenuta ad informarsi presso gli enti proprietari delle strade interessate dall'esecuzione delle opere (Compartimento dell'A.N.A.S., Province, Comuni, Consorzi) se eventualmente nelle zone nelle quali ricadono le opere esistano cavi sotterranei (telefonici, telegrafici, elettrici) o condutture (acquedotti, oleodotti, metanodotti ecc.).

In caso affermativo l'Impresa dovrà comunicare agli enti proprietari (Circolo Costruzioni Telegrafiche Telefoniche, Comuni, Province, Consorzi, Società ecc.) la data presumibile dell'esecuzione delle opere nelle zone interessate, chiedendo altresì tutti quei dati (come ubicazione e profondità) necessari al fine di potere eseguire i lavori evitando danni alle cennate opere.

Il maggiore onere al quale l'Impresa dovrà sottostare per l'esecuzione delle opere in dette condizioni si intende compreso e compensato con i prezzi di elenco.

Qualora nonostante le cautele usate si dovessero manifestare danni ai cavi od alle condotte, l'Impresa dovrà provvedere a darne immediato avviso mediante telegramma sia agli enti proprietari delle strade, che agli enti proprietari delle opere danneggiate ed alla Direzione dei Lavori.

Nei confronti dei proprietari delle opere danneggiate l'unica responsabile rimane l'Impresa, rimanendo del tutto estranea l'Amministrazione da qualsiasi vertenza, sia essa civile che penale.

In genere l'Impresa avrà facoltà di sviluppare i lavori nel modo che crederà più conveniente per darli perfettamente compiuti nel termine contrattuale purchè, a giudizio della Direzione dei Lavori, non riesca pregiudizievole alla buona riuscita delle opere ed agli interessi dell'Amministrazione.

L'Amministrazione si riserva ad ogni modo il diritto di stabilire l'esecuzione di un determinato lavoro entro un congruo termine perentorio, senza che l'Impresa possa rifiutarsi o farne oggetto di richiesta di speciali compensi.

Appena constatata l'ultimazione dei lavori, la strada sarà aperta al pubblico transito. L'Amministrazione però si riserva la facoltà di aprire al transito i tratti parziali del tronco che venissero progressivamente ultimati a partire dall'origine o dalla fine del tronco, senza che ciò possa dar diritto all'Impresa di avanzare pretese all'infuori della rivalsa, ai prezzi di elenco, dei ricarichi di massiciata o delle riprese di trattamento superficiale e delle altre pavimentazioni che si rendessero necessarie.

L'Appaltatore presenterà alla Direzione dei Lavori per l'approvazione, prima dell'inizio lavori un programma esecutivo, anche indipendente dal cronoprogramma di cui all'art. 42 comma 1 del Regolamento, nel quale sono riportate, per ogni lavorazione, le previsioni circa il periodo di esecuzione nonché l'ammontare presunto, parziale e progressivo, dell'avanzamento dei lavori alle date contrattualmente stabilite per la liquidazione dei certificati di pagamento.

CAPO 2.3

NORME PER LA MISURAZIONE E VALUTAZIONE DEI LAVORI

Art. 2.3.1

NORME GENERALI PER LA MISURAZIONE E VALUTAZIONE DEI LAVORI (SOLO A MISURA)

L'Appaltatore sarà obbligato ad intervenire personalmente alle misurazioni dei lavori e delle provviste o dovrà farsi rappresentare da persona a ciò delegata, in caso di rifiuto a presenziare si procederà secondo quanto previsto dall'art. 160 del DPR 554/1999.

L'Appaltatore sarà obbligato inoltre a prendere egli stesso l'iniziativa per invitare la Direzione dei Lavori a provvedere alle necessarie misurazioni, e ciò specialmente per quelle opere e somministrazioni che in progresso di lavori non si potessero più accertare.

Qualora per difetto di ricognizione fatta a tempo debito, talune quantità di lavoro non potessero venire esattamente accertate, l'Appaltatore dovrà accettare le valutazioni che verranno fatte dalla Direzione dei Lavori, in base ad elementi noti, ed in caso di bisogno dovrà sottostare a tutte le spese che si rendessero necessarie per eseguire i ritardati accertamenti.

Per le opere o provviste a corpo il prezzo resta fisso e invariabile senza che possa essere invocata alcuna verifica sulla misura, o sul valore attribuito alla qualità di detti lavori.

Riguardo le pavimentazioni stradali in conglomerato bituminoso (strati di collegamento - strati di usura) saranno valutate, secondo quanto indicato nella voce, a m² oppure a m² x cm di spessore.

Per quanto riguarda lo spessore minimo richiesto, in caso di contestazione, si procederà in contraddittorio a misurazioni con rilievi trasversali (ciglio-asse-ciglio) e longitudinali, effettuando almeno 10 saggi ogni 1000 m² di pavimentazione. La media dei valori rilevati, con esclusione delle misure superiori allo spessore prescritto, determinerà lo spessore eseguito.

Ai fini della contabilizzazione verranno tollerati spessori finiti minori di quelli di progetto. entro il limite del 10%, e se lo spessore risultasse inferiore all'80% di quello di progetto, l'impresa sarà tenuta ad aggiungere la parte mancante; nel caso, infine che i valori rilevati fossero compresi tra l'80% ed il 90% dello spessore di progetto, sarà attuata una riduzione del prezzo offerto proporzionalmente allo spessore medio rilevato dai sondaggi in contraddittorio rispetto allo spessore di progetto.

Ai fini della contabilizzazione non verranno effettuate detrazioni dovute a chiusini e pozzetti.

Con i prezzi di elenco restano compensati tutti gli oneri per la fornitura dei materiali, la stesa del conglomerato, delle emulsioni bituminose e degli strati di ancoraggio, i macchinari e mano d'opera impiegata, la compattazione, la formazione di pendenze longitudinali e trasversali, i raccordi con pavimentazioni esistenti, i giunti e tutti gli altri oneri e modalità di esecuzione per dare il lavoro finito a perfetta regola d'arte e conforme alle prescrizioni del progetto.

I segnali stradali, conformi alle norme stabilite dal Codice della Strada e del Regolamento di Attuazione, dovranno essere dotati di scatola perimetrale di rinforzo e attacchi universali saldati sul retro. I cartelli dovranno riportare le indicazioni di omologazione, la data ed ulteriori indicazioni previste. I bulloni, fermi, spinotti dovranno essere di misure adeguate e zincati e si intendono compresi nel prezzo.

I supporti della segnaletica verticale sono da computarsi a parte.

Per le opere o provviste a corpo il prezzo resta fisso e invariabile senza che possa essere invocata alcuna verifica sulla misura, o sul valore attribuito alla qualità di detti lavori.

A discrezione, il D.L. potrà chiedere all'Impresa che, previa stipula di apposita convenzione da produrre all'Ente appaltante, provveda a proprie spese, ad effettuare presso una delle strutture attrezzate con pesa basculante e presenti nel territorio comunale di Tollo, alla pesatura del mezzo di trasporto a pieno carico prima dell'ingresso in cantiere e dopo aver scaricato il bitume in cantiere. Quale valore del peso al mc del bitume in oggetto si assume il valore di 1720 kg/mc. La differenza di peso determinerà il quantitativo in mc di bitume.

Art. 2.3.2
MATERIALI A PIE' D'OPERA

I prezzi di elenco per i materiali a piè d'opera, diminuiti del ribasso d'asta, si applicano soltanto:

- a) alle provviste dei materiali a piè d'opera che l'Impresa è tenuta a fare a richiesta della Direzione dei Lavori come, ad esempio, somministrazioni per lavori in economia, somministrazione di legnami per casseri, paratie, palafitte, travature ecc., alla cui esecuzione provvede direttamente l'Amministrazione, la somministrazione di ghiaia o pietrisco, quando l'Impresa non debba effettuare lo spandimento;
- b) alla valutazione dei materiali accettabili nel caso di esecuzione di ufficio e nel caso di rescissione coattiva oppure di scioglimento di contratto;
- c) alla valutazione del materiale per l'accreditamento del loro importo nei pagamenti in acconto, ai sensi del D.M. 145/2000 Capitolato generale;
- d) alla valutazione delle provviste a piè d'opera che si dovessero rilevare dall'Amministrazione quando per variazioni da essa introdotte non potessero più trovare impiego nei lavori.

Tali prezzi per i materiali a piè d'opera servono pure per la formazione di nuovi prezzi ai quali deve essere applicato il ribasso contrattuale.

In detti prezzi dei materiali è compresa ogni spesa accessoria per fornirli sul luogo di impiego, le spese generali e l'utile d'impresa.

Art. 2.3.3
MANO D'OPERA

Si farà riferimento ai mercuriali vigenti della Regione Abruzzo, per la prestazione di operai idonei e provvisti dei necessari attrezzi; i prezzi comprenderanno sempre tutte le spese, percentuali ed accessorie nessuna eccettuata, nonché l'utile di Impresa.

Le frazioni di giornata andranno valutate a ore e mezze ore.

I prezzi delle mercedi per lavori in economia si applicheranno unicamente alla mano d'opera fornita dall'Impresa in seguito ad ordine del Direttore dei Lavori.

Art. 2.3.4
NOLEGGI

Per l'applicazione dei prezzi di noleggio di meccanismi in genere, tanto per le ore di funzionamento quanto per quelle di riposo, nelle quali però restano a disposizione dell'Amministrazione, il noleggio s'intenderà corrisposto per tutto il tempo durante il quale i meccanismi funzioneranno per conto dell'Amministrazione o resteranno a disposizione dell'Amministrazione stessa.

Nel computo della durata del noleggio verrà compreso il tempo occorrente per il trasporto, montaggio e rimozione dei meccanismi.

Il prezzo del funzionamento dei meccanismi verrà applicato per quelle ore in cui essi saranno stati effettivamente in attività di lavoro, compreso il tempo occorrente per l'accensione, il riscaldamento e lo spegnimento delle caldaie; in ogni altra condizione di cose, per perditempi qualsiasi, verrà applicato il solo prezzo del noleggio per meccanismi in riposo.

INDICE DEL DOCUMENTO

DEFINIZIONI ECONOMICHE, AMMINISTRATIVE E TECNICHE

- 1.1 NATURA E OGGETTO DELL'APPALTO
- 1.1.1 OGGETTO DELL'APPALTO
- 1.1.2 AMMONTARE DELL'APPALTO
- 1.1.3 MODALITA' DI STIPULAZIONE DEL CONTRATTO
- 1.1.4 CATEGORIE DEI LAVORI
- 1.1.5 CATEGORIE DI LAVORAZIONI OMOGENEE, CATEGORIE CONTABILI
- 1.2 DISCIPLINA CONTRATTUALE
- 1.2.1 APPLICAZIONE DEL CAPITOLATO SPECIALE D'APPALTO E DELLE DISPOSIZIONI DI LEGGE VIGENTI
- 1.2.2 INTERPRETAZIONE DEL CONTRATTO E DEL CAPITOLATO SPECIALE D'APPALTO
- 1.2.3 DOCUMENTI CHE FANNO PARTE DEL CONTRATTO
- 1.2.4 DISPOSIZIONI PARTICOLARI RIGUARDANTI L'APPALTO
- 1.2.5 QUALIFICAZIONE DELL'APPALTATORE
- 1.2.6 FALLIMENTO DELL'APPALTATORE
- 1.2.7 RAPPRESENTANTE DELL'APPALTATORE E DOMICILIO; DIRETTORE DI CANTIERE
- 1.2.8 NORME GENERALI SUI MATERIALI, I COMPONENTI, I SISTEMI E L'ESECUZIONE
- 1.2.9 CONVENZIONI EUROPEE IN MATERIA DI VALUTA E TERMINI
- 1.2.10 STIPULA DEL CONTRATTO
- 1.3 TERMINI PER L'ESECUZIONE
- 1.3.1 CONSEGNA E INIZIO DEI LAVORI
- 1.3.2 PROGRAMMA ESECUTIVO DEI LAVORI DELL'APPALTATORE E CRONOPROGRAMMA
- 1.3.3 TERMINI PER L'ULTIMAZIONE DEI LAVORI
- 1.3.4 INDEROGABILITA' DEI TERMINI DI ESECUZIONE
- 1.3.5 PROROGHE
- 1.3.6 SOSPENSIONI ORDINATE DAL DIRETTORE DEI LAVORI
- 1.3.7 SOSPENSIONI ORDINATE DAL R.U.P.
- 1.3.8 PENALI IN CASO DI RITARDO - PREMIO DI ACCELERAZIONE
- 1.3.9 RISOLUZIONE DEL CONTRATTO PER MANCATO RISPETTO DEI TERMINI
- 1.4 CONTABILIZZAZIONE E LIQUIDAZIONE DEI LAVORI
- 1.4.1 LAVORI A MISURA
- 1.4.2 LAVORI IN ECONOMIA
- 1.4.3 VALUTAZIONE DEI MANUFATTI E DEI MATERIALI A PIE' D'OPERA
- 1.5 DISCIPLINA ECONOMICA
- 1.5.1 ANTICIPAZIONE
- 1.5.2 PAGAMENTI IN ACCONTO
- 1.5.3 PAGAMENTI A SALDO
- 1.5.4 RITARDI NEL PAGAMENTO DELLE RATE DI ACCONTO
- 1.5.5 RITARDI NEL PAGAMENTO DELLA RATA DI SALDO
- 1.5.6 REVISIONE PREZZI ED ADEGUAMENTO DEL CORRISPETTIVO
- 1.5.7 CESSIONE DEL CONTRATTO E CESSIONE DEI CREDITI
- 1.6 CAUZIONI E GARANZIE
- 1.6.1 GARANZIA PROVVISORIA
- 1.6.2 GARANZIA FIDEIUSSORIA O CAUZIONE DEFINITIVA
- 1.6.3 RIDUZIONE DELLE GARANZIE
- 1.6.4 OBBLIGHI ASSICURATIVI A CARICO DELL'IMPRESA
- 1.6.5 GARANZIE PER L'ESECUZIONE DI LAVORI DI PARTICOLARE VALORE
- 1.7 DISPOSIZIONI PER L'ESECUZIONE
- 1.7.1 VARIAZIONE DEI LAVORI
- 1.7.2 VARIANTI PER ERRORI OD OMISSIONI PROGETTUALI
- 1.7.3 PREZZI APPLICABILI AI NUOVI LAVORI E NUOVI PREZZI
- 1.8 DISPOSIZIONI IN MATERIA DI SICUREZZA
- 1.8.1 ADEMPIMENTI PRELIMINARI IN MATERIA DI SICUREZZA
- 1.8.2 NORME DI SICUREZZA GENERALI E SICUREZZA NEL CANTIERE
- 1.8.3 PIANO DI SICUREZZA
- 1.8.4 MODIFICHE E INTEGRAZIONI AL PIANO DI SICUREZZA
- 1.8.5 PIANO OPERATIVO DI SICUREZZA
- 1.8.6 OSSERVANZA E ATTUAZIONE DEI PIANI DI SICUREZZA
- 1.9 DISCIPLINA DEL SUBAPPALTO
- 1.9.1 SUBAPPALTO
- 1.9.2 RESPONSABILITA' IN MATERIA DI SUBAPPALTO
- 1.9.3 PAGAMENTO DEI SUBAPPALTATORI
- 1.10 CONTROVERSIE, MANODOPERA, ESECUZIONE D'UFFICIO
- 1.10.1 ACCORDO BONARIO
- 1.10.2 DEFINIZIONE DELLE CONTROVERSIE
- 1.10.3 CONTRATTI COLLETTIVI E DISPOSIZIONI SULLA MANODOPERA
- 1.10.4 RISOLUZIONE DEL CONTRATTO - ESECUZIONE D'UFFICIO DEI LAVORI
- 1.11 DISPOSIZIONI PER L'ULTIMAZIONE

- 1.11.1 ULTIMAZIONE DEI LAVORI E GRATUITA MANUTENZIONE
- 1.11.2 CONTO FINALE
- 1.11.3 TERMINI PER IL COLLAUDO O PER L'ACCERTAMENTO DELLA REGOLARE ESECUZIONE
- 1.11.4 PRESA IN CONSEGNA DEI LAVORI ULTIMATI
- 1.12 NORME FINALI
- 1.12.1 ONERI E OBBLIGHI A CARICO DELL'APPALTATORE
- 1.12.2 OBBLIGHI SPECIALI A CARICO DELL'APPALTATORE
- 1.12.3 PROPRIETA' DEI MATERIALI DI SCAVO E DI DEMOLIZIONE
- 1.12.4 UTILIZZO DI MATERIALI RECUPERATI O RICICLATI
- 1.12.5 TERRE E ROCCE DA SCAVO
- 1.12.6 CUSTODIA DEL CANTIERE
- 1.12.7 CARTELLO DI CANTIERE
- 1.12.8 EVENTUALE SOPRAVVENUTA INEFFICACIA DEL CONTRATTO
- 1.12.9 TRACCIABILITÀ DEI PAGAMENTI
- 1.12.10 SPESE CONTRATTUALI, IMPOSTE, TASSE

PRESCRIZIONI TECNICHE

- 2.1 QUALITA' DEI MATERIALI
- 2.1.1 CON GLOMERATO BITUMINOSO PER PAVIMENTAZIONI
- 2.1.2 MATERIALI IN GENERE
- 2.1.3 ACCETTAZIONE E IMPIEGO DEI MATERIALI
- 2.1.4 PROVVISTA DEI MATERIALI
- 2.1.5 SOSTITUZIONE DEI LUOGHI DI PROVENIENZA DEI MATERIALI PREVISTI NEL CONTRATTO
- 2.1.6 MODALITA' DI ESECUZIONE DI OGNI CATEGORIA DI LAVORO
- 2.1.7 REQUISITI E QUALITA' DEI MATERIALI
- 2.2 MODALITA' DI ESECUZIONE DI OGNI CATEGORIA DI LAVORO
- 2.2.1 CARREGGIATA
- 2.2.1.1 STUDI PRELIMINARI - PROVE DI LABORATORIO
- 2.2.1.2 ATTREZZATURA DI CANTIERE
- 2.2.2 SOVRASTRUTTURE
- 2.2.2.1 PREPARAZIONE DELLA SUPERFICIE DELLE MASSICCIATE CILINDRATE DA SOTTOPORRE A TRATTAMENTI SUPERFICIALI O SEMIPENETRAZIONI O A PENETRAZIONI
- 2.2.2.2 EVENTUALI DELIMITAZIONI E PROTEZIONE DEI MARGINI DEI TRATTAMENTI BITUMINOSI
- 2.2.2.3 TRATTAMENTI SUPERFICIALI ANCORATI ESEGUITI CON EMULSIONI BITUMINOSE
- 2.2.2.4 TRATTAMENTI SUPERFICIALI ANCORATI ESEGUITI CON UNA PRIMA MANO DI EMULSIONE BITUMINOSA A FREDDO E LA SECONDA CON BITUME A CALDO
- 2.2.2.5 TRATTAMENTO SUPERFICIALE CON BITUME A CALDO
- 2.2.2.6 TRATTAMENTI SUPERFICIALI A SEMIPENETRAZIONE CON CATRAME
- 2.2.2.7 TRATTAMENTI SUPERFICIALI A FREDDO CON POLVERE DI ROCCIA ASFALTICA E MISCELA PREVENTIVA POLVERULENTA PER APPLICAZIONE SU NUOVE MASSICCIATE
- 2.2.2.8 TRATTAMENTI SUPERFICIALI IN POLVERE DI ROCCIA ASFALTICA AD ELEMENTI SEPARATI, APPLICATI SU PRECEDENTI TRATTAMENTI BITUMINOSI
- 2.2.2.9 TRATTAMENTO SUPERFICIALE CON MISCELA FLUIDA DI POLVERE DI ROCCIA ASFALTICA
- 2.2.2.10 MASSICCIATA A MACADAM BITUMINOSO MESCOLATO IN POSTO
- 2.2.2.11 RICOSTRUZIONE DI VECCHIE MASSICCIATE PREVIA SCARIFICAZIONE ED AGGIUNTA DI MATERIALI GRANULOMETRICAMENTE ASSORTITI SECONDO IL "RETREAD PROCESS" CON MISCELA DI LEGANTI BITUMINOSI
- 2.2.2.12 MANTI CON PIETRISCHETTO BITUMATO A FREDDO MISCELATO A DETRITO DI ROCCIA ASFALTICA
- 2.2.2.13 TRATTAMENTO DI SEMIPENETRAZIONE CON DUE MANI DI BITUME A CALDO
- 2.2.2.14 TRATTAMENTO A PENETRAZIONE CON BITUME A CALDO
- 2.2.2.15 RINFORZI DI ZONE PARTICOLARI MEDIANTE CONGLOMERATI BITUMINOSI, CON PIETRISCHETTI ED EMULSIONI A FREDDO E MANTI CON TAPPETI DI PIETRISCHETTO E GRANIGLIA BITUMINATI A CALDO
- 2.2.2.16 MANTI ESEGUITI MEDIANTE CONGLOMERATI BITUMINOSI SEMIAPERTI
- 2.2.2.17 MANTI SOTTILI ESEGUITI MEDIANTE CONGLOMERATI BITUMINOSI CHIUSI
- 2.2.2.18 CONGLOMERATO IN POLVERE DI ROCCIA ASFALTICA E BITUME LIQUIDO
- 2.2.2.19 PAVIMENTAZIONI DIVERSE
- 2.2.3 LAVORI DIVERSI
- 2.2.3.1 SEGNALETICA
- 2.2.3.2 LAVORI DIVERSI NON SPECIFICATI NEI PRECEDENTI ARTICOLI
- 2.2.3.3 LAVORI EVENTUALI NON PREVISTI
- 2.2.3.4 ORDINE DA TENERSI NELL'ANDAMENTO DEI LAVORI
- 2.3 NORME PER LA MISURAZIONE E VALUTAZIONE DEI LAVORI
- 2.3.1 NORME GENERALI PER LA MISURAZIONE E VALUTAZIONE DEI LAVORI (SOLO A MISURA)
- 2.3.2 MATERIALI A PIE' D'OPERA
- 2.3.3 MANO D'OPERA
- 2.3.4 NOLEGGI



COMUNE DI TOLLO

Medaglia d'argento al merito civile

Popolazione: 4130; altitudine: 100-150 m.s.l.m.; estensione territoriale: kmq. 14,88; dist. dal mare: km 7 - montagna km 35; economia prevalente: agric. Comm. Turismo



Progetto definitivo/esecutivo Via Don Morosini

OGGETTO	MANUTENZIONE VIABILITA' COMUNALE
Tav. 1	planimetria generale identificazione aree ed indicazione tipologie di intervento
COMMITTENTE	COMUNE di TOLLO

IL PROGETTISTA

VISTA AEREA



identificazione ubicazione strisce pedonali

PLANIMETRIA GENERALE 1:1000

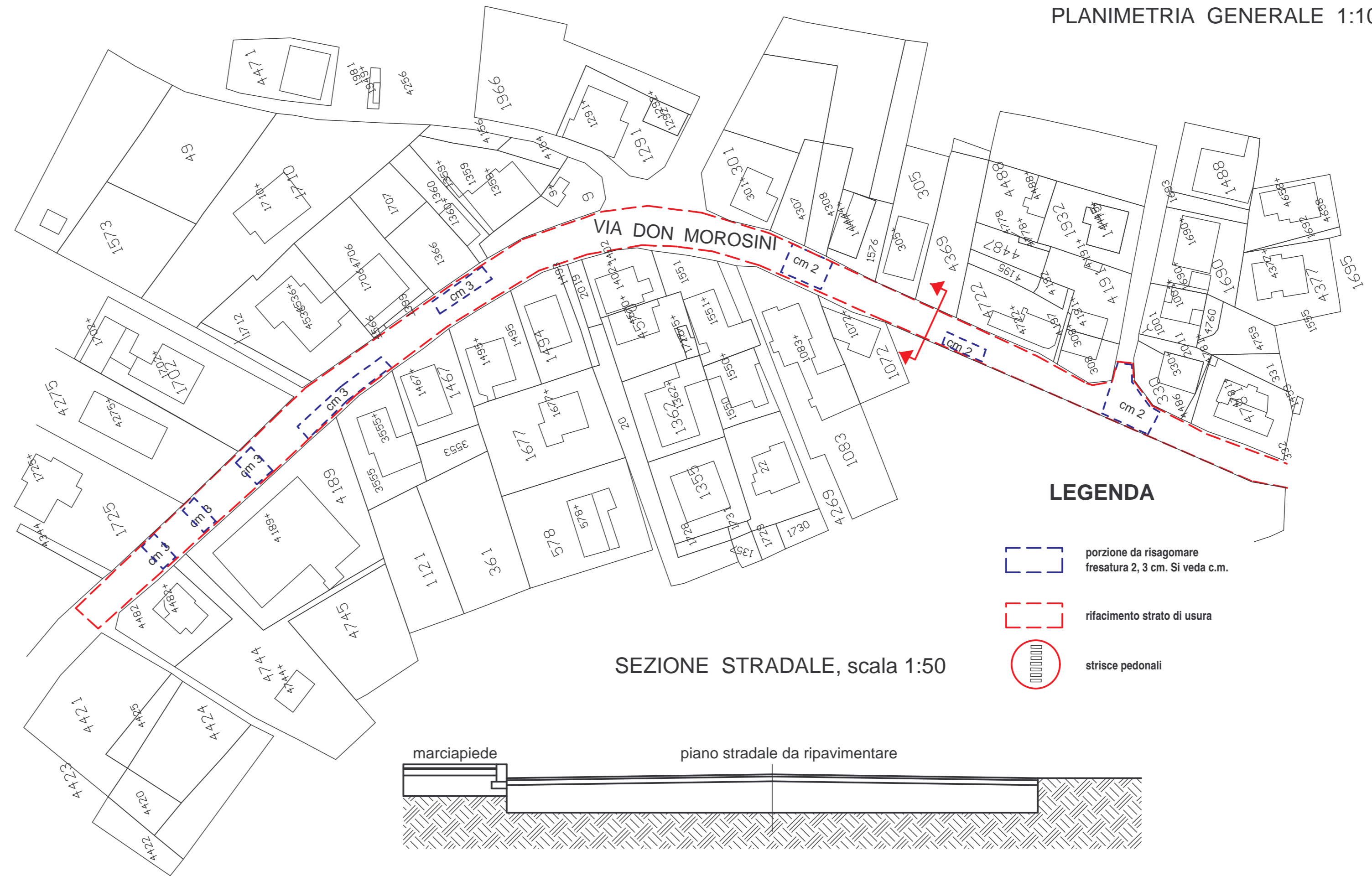

LEGENDA

- porzione da risagomare fresatura 2, 3 cm. Si veda c.m.
- rifacimento strato di usura
- strisce pedonali

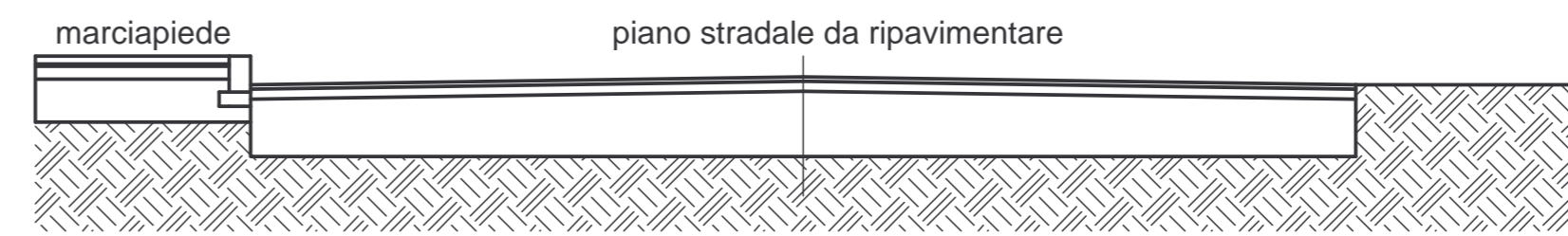

6,10 / 9,00

STRISCE PEDONALI, scala 1:100

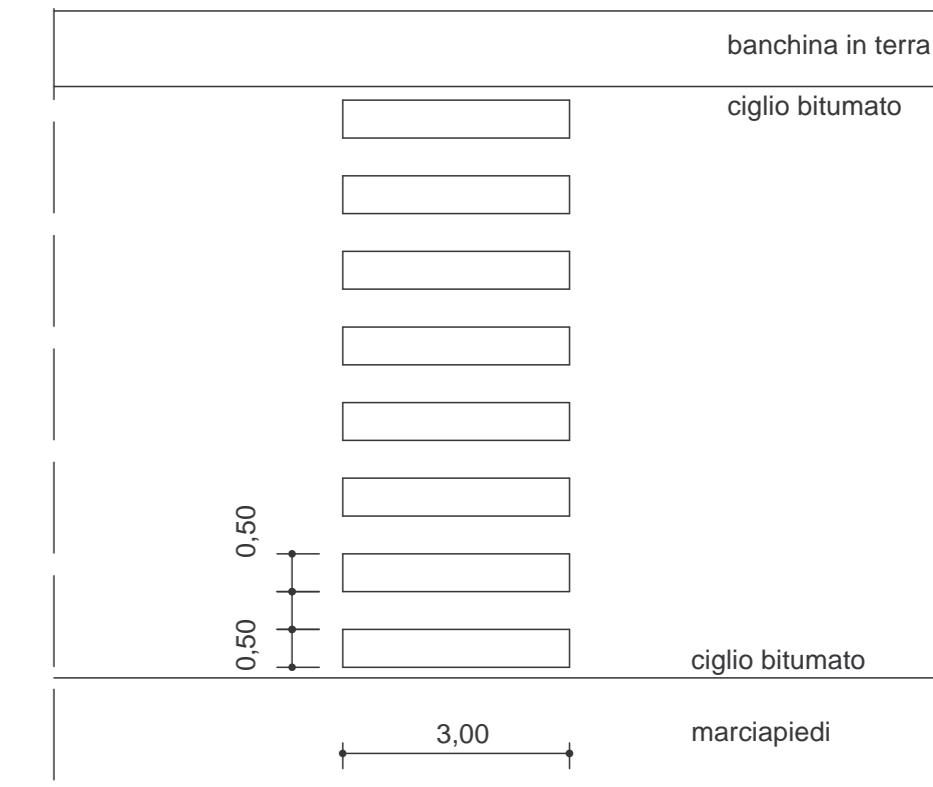

PLANIMETRIA INCROCIO, scala 1:200

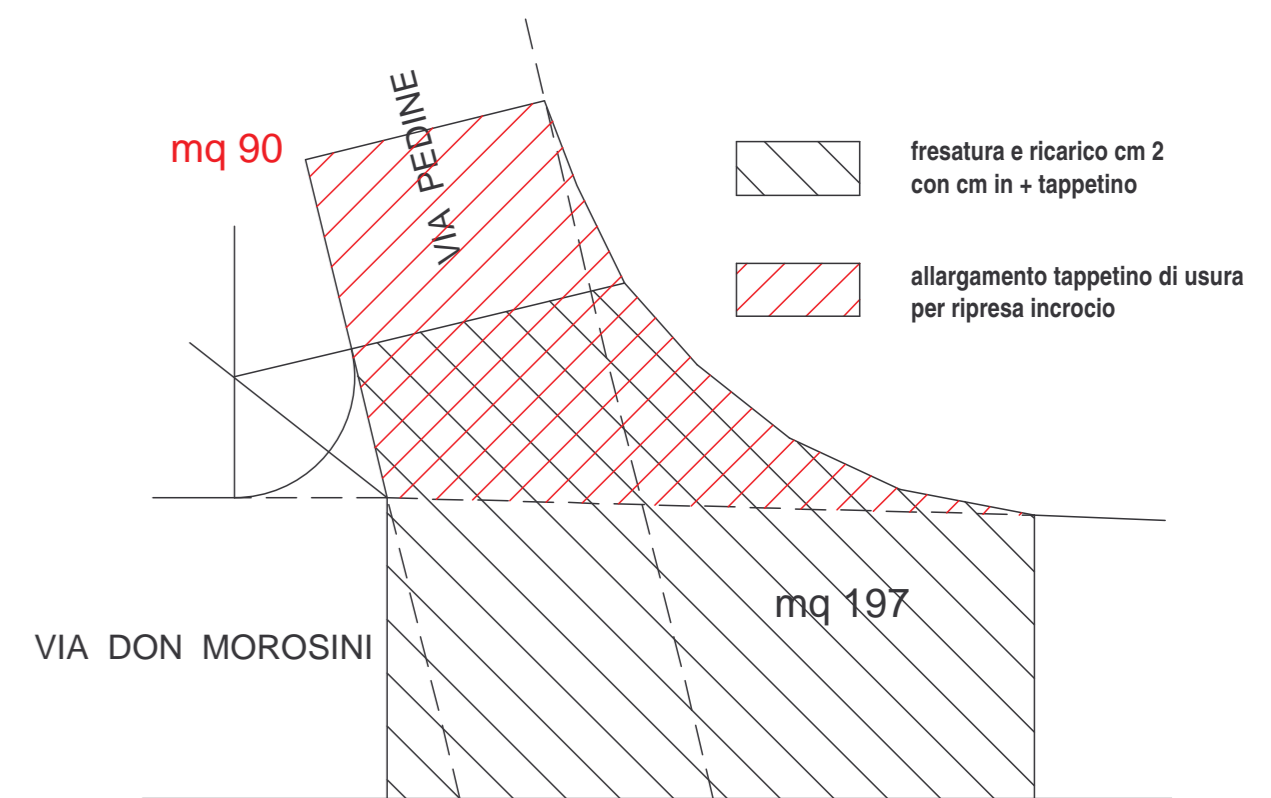



Provincia di Chieti
Regione Abruzzo

COMUNE DI TOLLO

Medaglia d'argento al merito civile

Popolazione: 4130; altitudine: 100-150 m.s.l.m.; estensione territoriale: kmq, 14,88;
dist. dal mare: km 7 - montagna km 35; economia prevalente: agric. Comm. Turismo



Progetto definitivo/esecutivo Via Garibaldi

OGGETTO	MANUTENZIONE VIABILITA' COMUNALE
Tav. 2	planimetria generale identificazione aree ed indicazione tipologie di intervento

COMMITTENTE	COMUNE di TOLLO
-------------	------------------------

IL PROGETTISTA	
----------------	--



VISTA AEREA



PLANIMETRIA GENERALE 1:1000

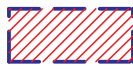

LEGENDA

-  porzione da fresare di cm 3 per mantenere la quota finale invariata
-  porzioni da risagomare fresatura cm 5
-  rifacimento strato di usura

SEZIONE STRADALE, scala 1:50

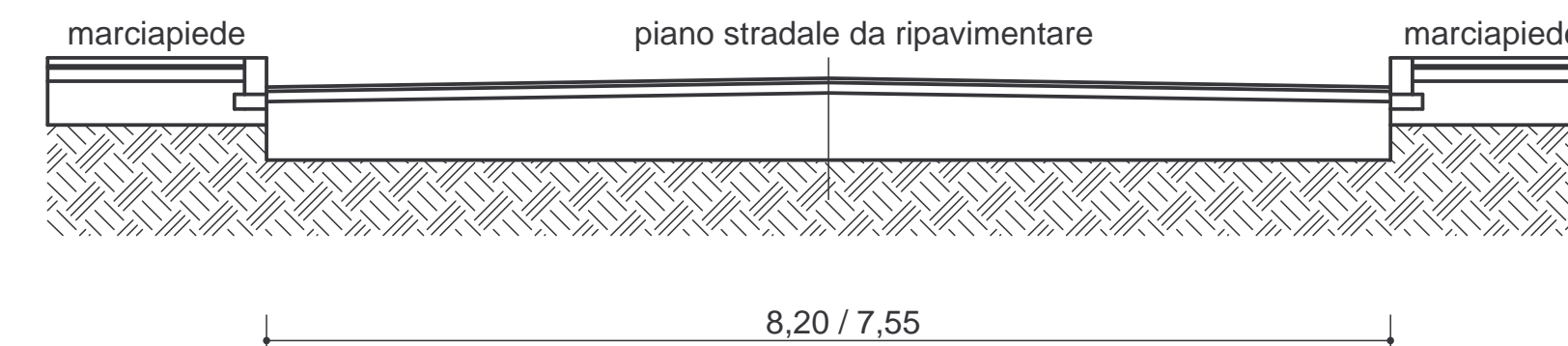



COMUNE DI TOLLO

Medaglia d'argento al merito civile

Popolazione: 4130; altitudine: 100-150 m.s.l.m.; estensione territoriale: kmq. 14,88; dist. dal mare: km 7 - montagna km 35; economia prevalente: agric. Comm. Turismo



Progetto definitivo/esecutivo

Via Nazario Sauro / principe di Piemonte

OGGETTO	MANUTENZIONE VIABILITA' COMUNALE
Tav. 3	planimetria generale identificazione aree ed indicazione tipologie di intervento

COMMITTENTE	COMUNE di TOLLO
-------------	------------------------

IL PROGETTISTA	
----------------	--

VISTA AEREA, via Nazario Sauro



sistemazione incrocio

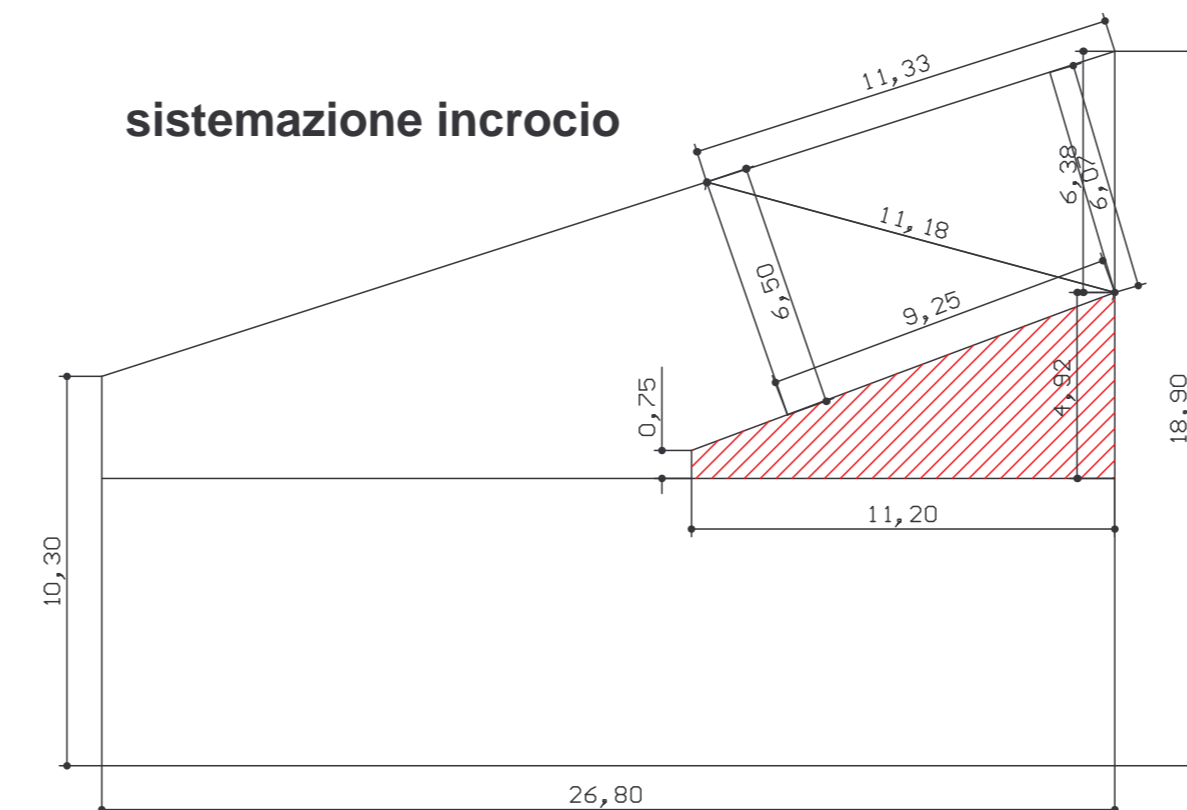

LEGENDA

- porzione da risagomare
fresatura 2° strato cm 5
- rifacimento strato di usura
previa scarificazione 1° strato cm 3 intera superficie
- strisce pedonali

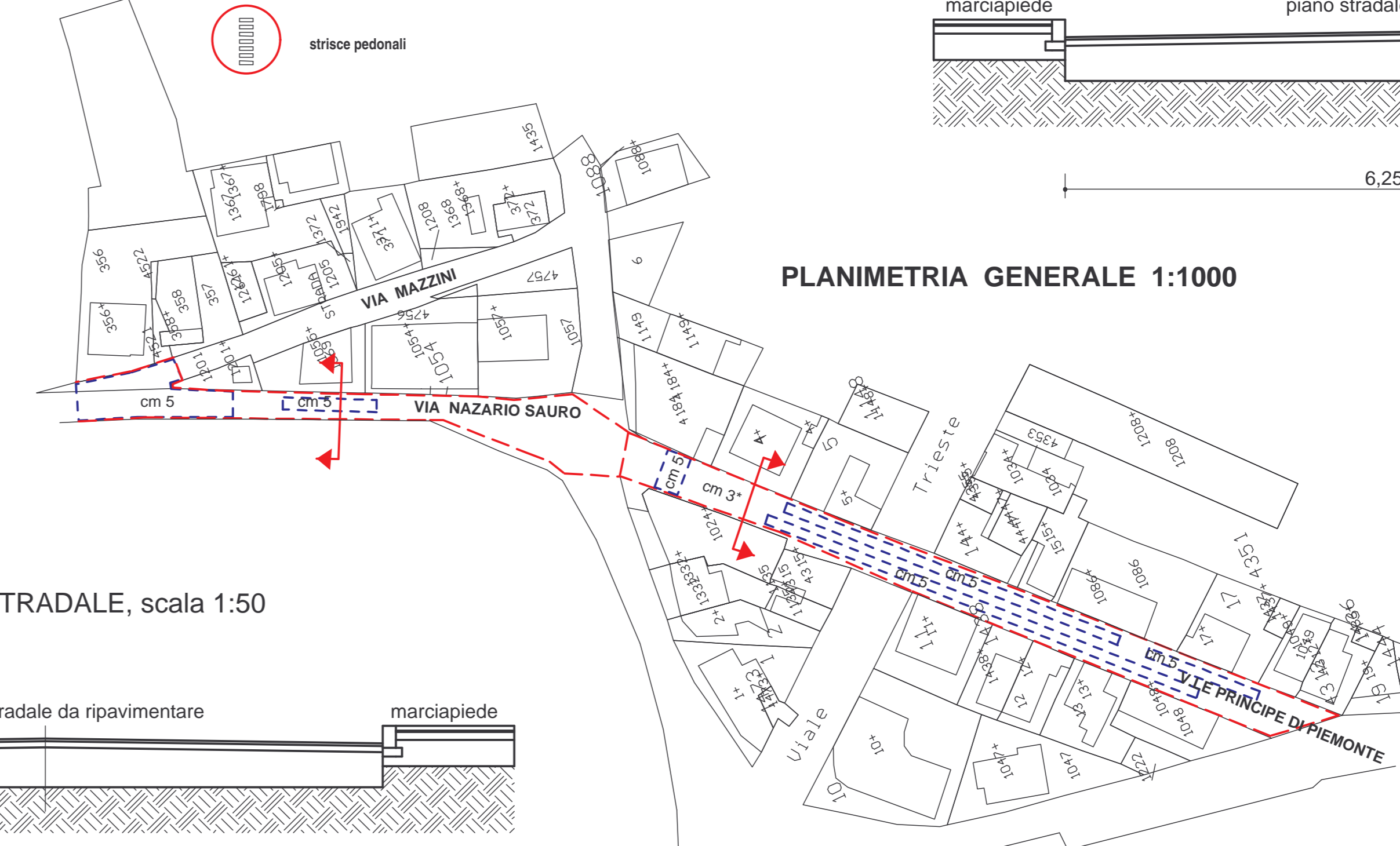

PLANIMETRIA GENERALE 1:1000

SEZIONE STRADALE, scala 1:50

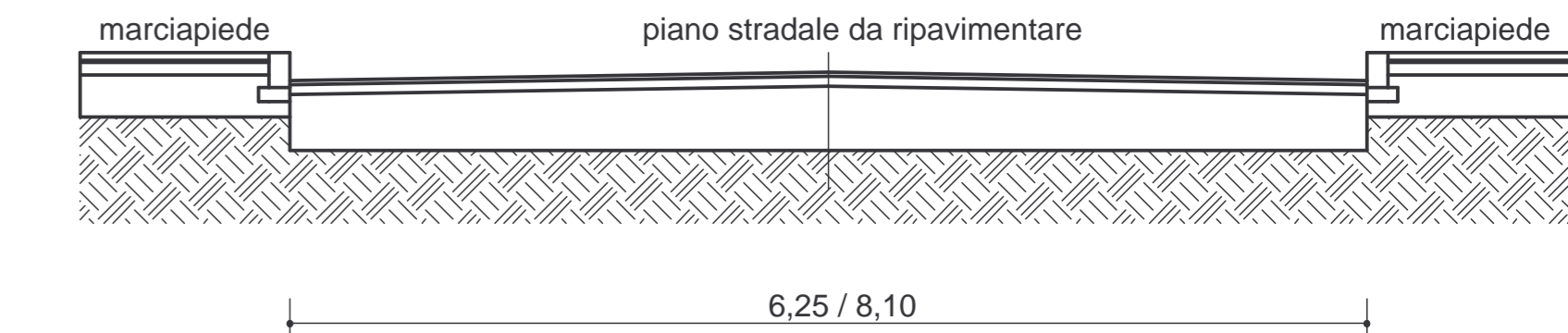

VISTA AEREA, viale principe di Piemonte



Identificazione ubicazione strisce pedonali

SEZIONE STRADALE, scala 1:50

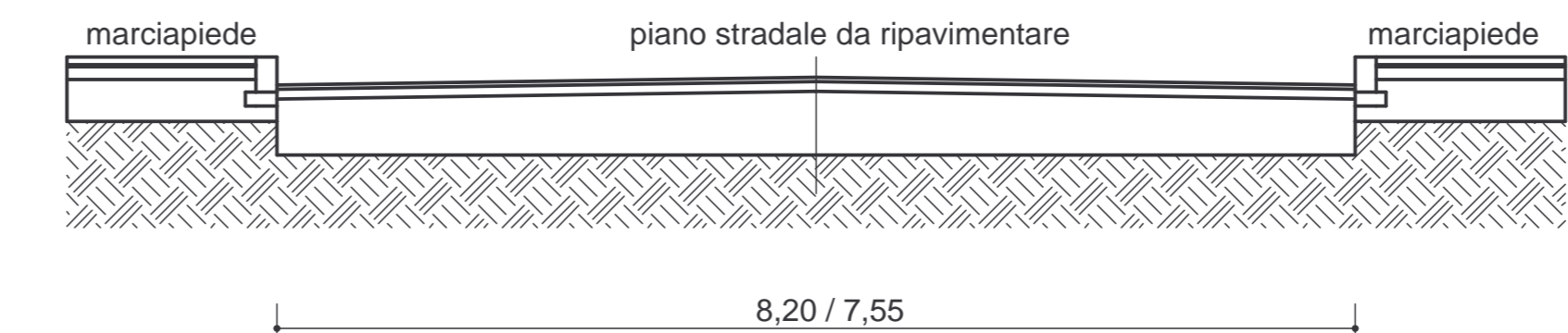

STRISCE PEDONALI, scala 1:100

